

**NOVO**1:72  
SCALE**MODEL****RYAN SPIRIT OF ST. LOUIS**

First solo Transatlantic flight

F.166

**ENGLISH INSTRUCTIONS**

Test assembly position and fit of parts before cementing. Paint small parts before assembly and assemble in sequence shown.

**ANWEISUNGEN AUF DEUTSCH**

Vor dem Zusammenkitten, Montage der Teile, sowie deren gute Passung überprüfen. Kleine Teile vor dem Montieren anstreichen und in der vorgeschriebenen Folge zusammenbauen.

**CONSIGNES EN FRANCAIS**

Essayer la position de montage et l'ajustage des pièces avant de les coller. Peindre les petites pièces et puis les monter dans l'ordre indiqué.

**ANVISNINGER PA NORSK**

Prøv sammensetting og at delene passer før de limes. Mal små deler før sammensettingen, og sett dem sammen i angitt rekkefølge.

**ISTRUZIONI IN ITALIANO**

Provare la posizione di montaggio ed attacco delle parti prima di cementare. Verniciare le parti piccole prima del montaggio e montare nell'ordine indicato.

**AANWIJZINGEN, NEDERLANDS**

Alvorens de delen aan elkaar te lijmen eerst controleren hoe deze samengevoegd worden en of ze passend zijn. Verf de kleinere delen voordat ze gemonteerd worden en zet dan het model in de aangegeven volgorde in elkaar.

**INSTRUCCIONES EN ESPANOL**

Ponga a prueba la posición de montaje y ajuste de piezas antes de encolarlas. Pinte las piezas pequeñas antes de montar y entonces monte en el orden mostrado.

**SUOMALAISET RAKENNUSOHJEET**

Kokeile osien asennus ja sopivuus ennen liimaamista. Maalaa pienet osat ennen kokoon panoa ja kokoa esitetyssä järjestyksessä.

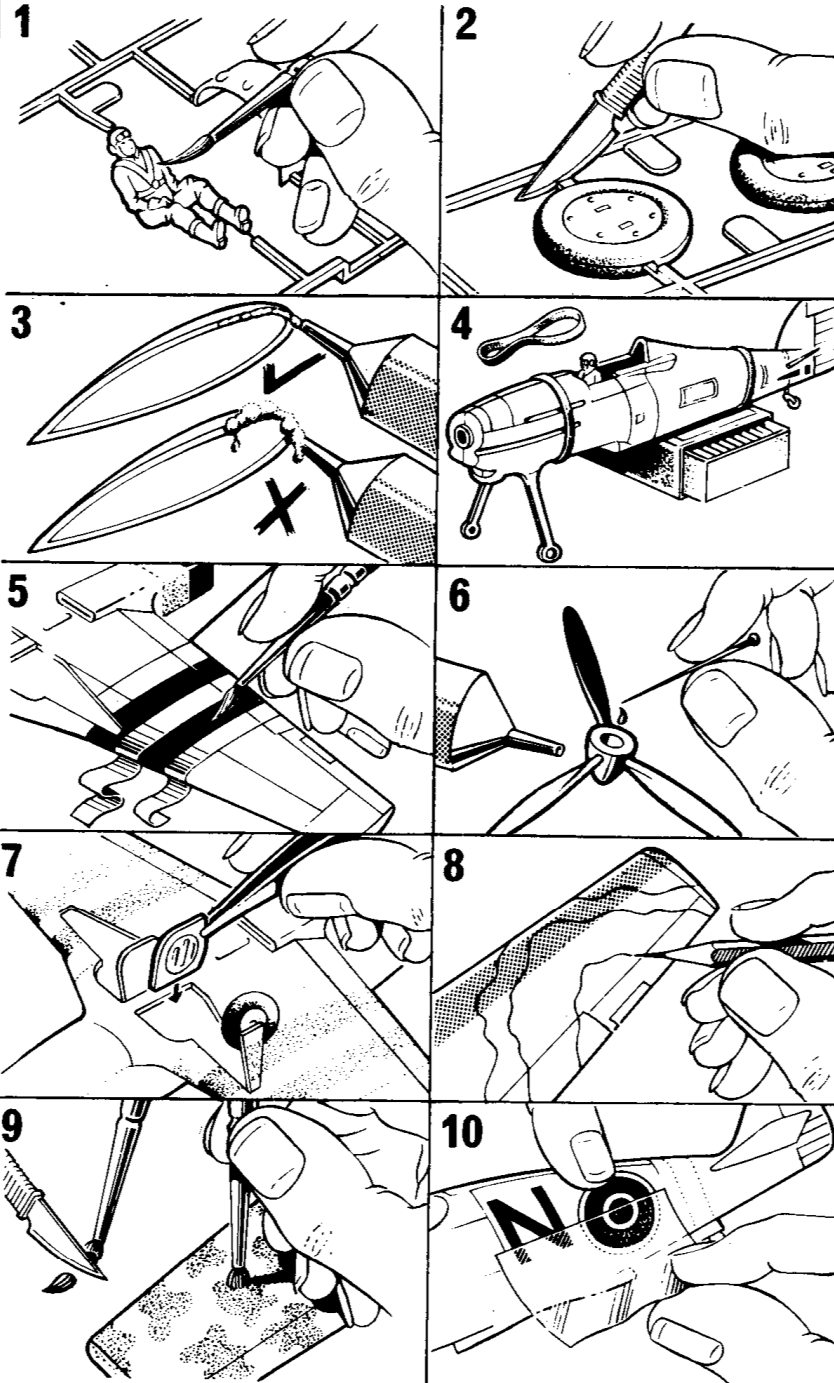
**10 TOP MODEL TIPS**

## Ryan Spirit of St. Louis

On the 20th May 1927, Charles Lindberg took off in the "Spirit of St. Louis" from New York and landed at Le Bourget airport Paris 33½ hours later. He was the first man to fly the hazardous 3,610 miles across the Atlantic Ocean solo and collected a prize of 25,000 dollars which had been offered in 1919 by a French hotel proprietor for this feat. On his return Lindberg flew the "Spirit of St. Louis" on a triumphant tour of America. The plane is now in the Smithsonian Institute, U.S.A. Engine : 223 h.p. Wright J-5-C Radial. Transatlantic average speed : 107 m.p.h. Range : 4110 miles.

Charles Lindberg flog am 20. Mai 1927 in der "Spirit of St. Louis" in New York ab und landete 33½ Std. später auf dem Pariser Flughafen Le Bourget. Er war der erste Mann, der die gefährlichen 5808 km quer über den Atlantik allein geflogen war, und er kassierte einen Preis über 25.000 Dollar, der 1919 von einem französischen Hotelbesitzer für diese waghalsige Tat ausgesetzt worden war. Nach seiner Rückkehr flog Lindberg mit der "Spirit of St. Louis" anlässlich einer triumphierenden Tour durch Amerika. Das Flugzeug befindet sich jetzt in dem Smithsonian Institute, U.S.A. Motor : 223 PS Wright J-5-C Radial. Transatlantische Durchschnittsgeschwindigkeit : 172 km/Std. Flugweite : 6613 km.

Le 20 mai 1927 Charles Lindberg s'envola de New-York à bord du "Spirit of St. Louis" et atterrit au Bourget 33 heures et demie plus tard. Il était le premier homme à faire seul en avion la traversée de l'Océan Atlantique, comportant 5808 dangereux kilomètres; il gagna un prix de 25.000 dollars qui avait été offert en 1919 par un hôtelier français spécialement pour une telle prouesse. A son retour Lindberg effectua avec le "Spirit of St. Louis" une tournée triomphale en Amérique. L'appareil est maintenant au Smithsonian Institute, U.S.A. Propulsion : Wright J-5-C Radial, 223 cv. Vitesse moyenne de traversée de l'Atlantique : 172 km/h. Autonomie : 6613 kilomètres.

20. mai 1927 dro Charles Lindberg i "Spirit of St. Louis" fra New York og landet på Le Bourget flyplass ved Paris 33½ time senere. Han var den første mann som fløy de 5808 farlige kilometrene over Atlanterhavet på egenhånd, og han fikk en premie på 25.000 dollar som var blitt tilbudt i 1919 av en fransk hoteleier for denne dåd. Ved tilbakekomsten fløy Lindberg "Spirit of St. Louis" på en triumftur Amerika rundt. Flyet oppbevares nå i Smithsonian Institute, U.S.A. Motor : 223 hk. Wright J-5-C Radial. Transatlantisk gjennomsnittsfart : 172 km/t. Rekkevidde : 6613 km.

Il 20 maggio 1927 Charles Lindberg decollò con lo "Spirit of St. Louis" da Nuova York ed atterrò all' aeroporto Le Bourget di Parigi 33 ore e mezzo dopo. Fu il primo uomo ad attraversare in volo solo le 5808 chilometri dell'oceano Atlantico ed ottenne un premio di 25.000 dollari che era stato offerto nel 1919 da un francese, proprietario d'albergo, per questa impresa. Al suo ritorno Lindberg con lo "Spirit of St. Louis" fece un giro trionfale d'America. L'aereo si trova ora nel Smithsonian Institute negli Stati Uniti. Motore : Un Wright J-5-C Radial di 223 C.V. Media di velocità transatlantica : 172 km orari. Autonomia : 6613 Chilometri.

Op 20 mei 1927 steeg Charles Lindberg op van New York in de "Spirit of St. Louis" en landde 33½ uur later op Le Bourget in Parijs. Hij was de eerste piloot die solo over de gevaarlijke 5808 km lange route over de Atlantische Oceaan vloog en zo een prijs van 25.000 dollar won, die een franse hotelhouder voor deze prestatie uitgelooft had. Bij zijn thuiskomst maakte Lindberg met de "Spirit of St. Louis" een triomftocht door Amerika. Het vliegtuig bevindt zich nu in het Smithsonian Institute, U.S.A. Motor : Wright J-5-C stermotor, 223 PK. Gemiddelde transatlantische snelheid : 172 km/u. Vliegbereik : 6613 km.

El día 20 de mayo de 1927, Charles Lindberg despegó en el "Spirit of St. Louis" en Nueva York y aterrizó en el aeropuerto Le Bourget de Paris 33½ horas más tarde. Fue el primer hombre que voló las 5808 Km. tan arriesgadas a través del Atlántico a solas y recogió un premio de 25.000 dólares americanos que había sido ofrecido en 1919 por el propietario de un hotel francés por esta hazaña. A su vuelta, Lindberg voló el "Spirit of St. Louis" en un recorrido triunfal de América. El avión está ahora en el Instituto Smithsonian, de los Estados Unidos. Motor : Wright J-5-C Radial de 223 C.V. Velocidad media transatlántica : 172 k.p.h. Alcance : 6613 km.

Toukokuun 20:s pv. 1927 nousi Charles Lindberg ilmaan New Yorkissa Spirit of St. Louisilla ja laskeutui Le Bourget kentälle Pariisissa 33½ tuntia myöhemmin. Hän oli ensimmäinen soololentäjä joka ylitti Atlannin vaaralliset 5808 kilometriä. Palkinnoksi tuli Lindbergille erään ranskalaisen hotellinomistajan vuonna 1919 lupaamat 25.000 dollaria. Palattuaan takaisin Amerikkaan hän teki voittokiertueen Spirit of St. Louisilla. Kone on nyt Smithsonian Institute'issa, U.S.A:ssa. Moottori : 223 h/v Wright J-5-C Radial. Keskiarvonopeus Valtameren ylityksessä : 172 km. p/t. Toimintasäde : 6613 kilometriä.



# Ryan Spirit of St. Louis

**INSTRUCTION LEAFLET**

**FEUILLET D'INSTRUCTIONS**

**BROCHURE MET INSTRUCTIES**

**INSTRUKSJONSHEFTE**

**ANWEISUNGSHEFT**

**HOJA DE INSTRUCCIONES**

**OHJEKIRJANEN**

**VOLANTINO D'ISTRUZIONI**

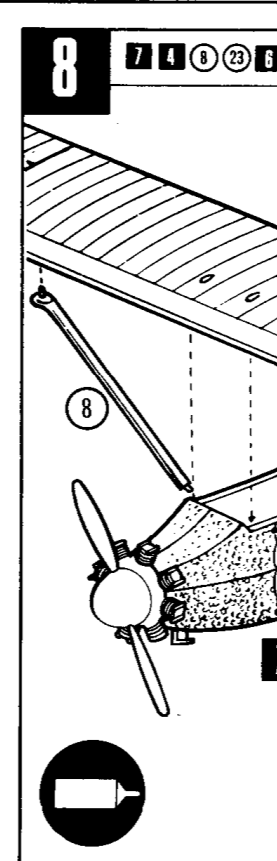
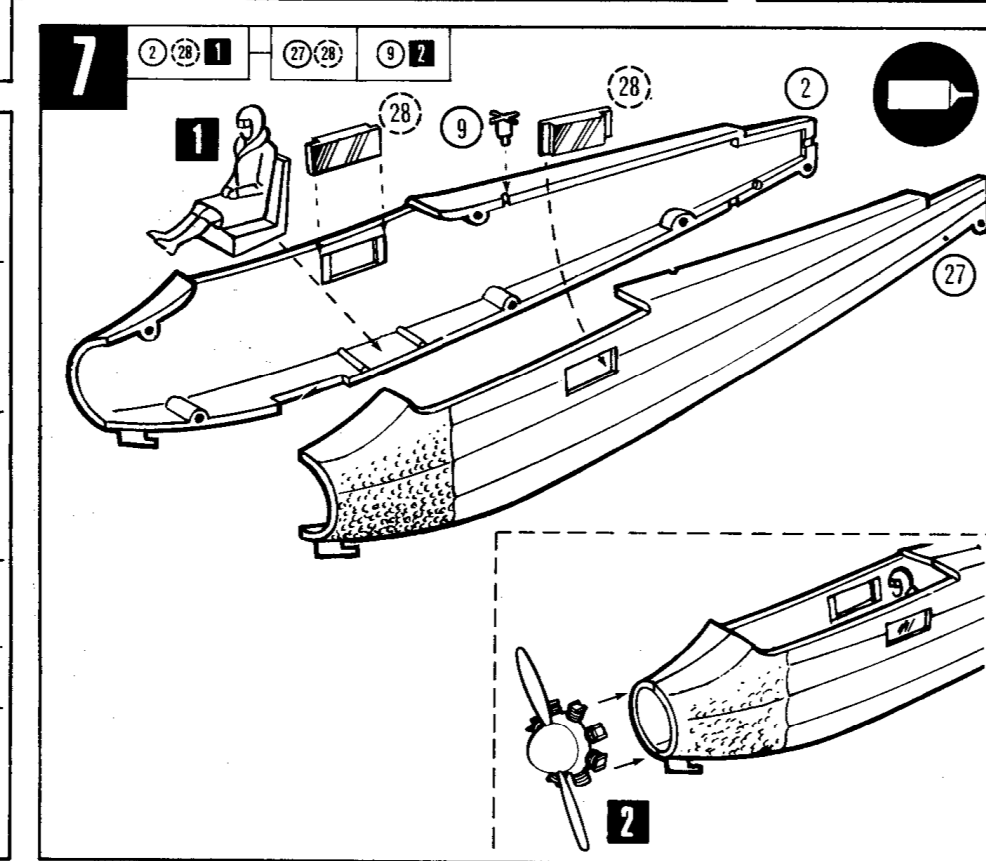
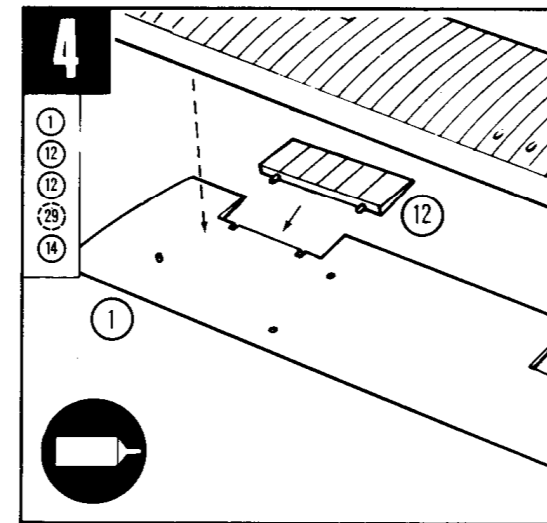
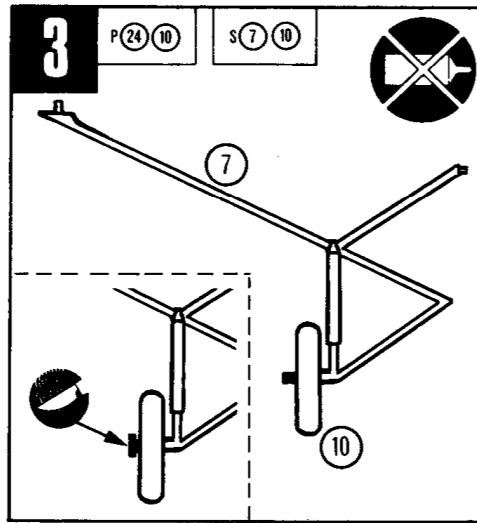
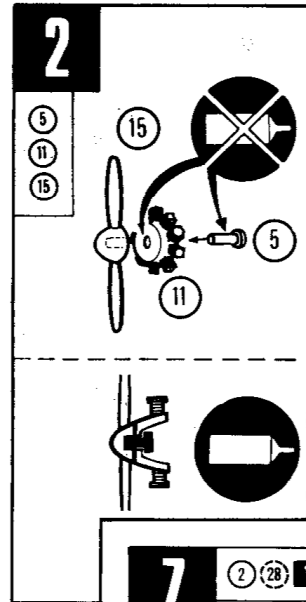
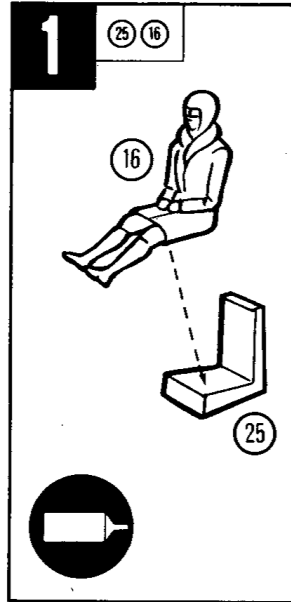

	<p>Cement parts together. Teile zusammenkitten. Coller les pièces ensemble. Lim delene samen. Cementare le parti l'una con l'altra. Delen aan elkaar lijmen. Encuele las piezas. Osat liimataan yhteen.</p>
	<p>Do not cement together. Nicht zusammenkitten. Ne pas coller ensemble. Lim ikke delene sammen. Non cementare le parti insieme. Niet vastlijmen. No encuele las piezas. Osia ei liimata yhteen.</p>
	<p>Cut with a sharp knife. Mit scharfem Messer schneiden. Couper avec un canif tranchant. Skjær med en skarp kniv. Tagliare con un coltello affilato. Met een scherp mes snijden. Corte con un cuchillo afilado. Leikatkaa terävällä veitsellä.</p>
	<p>Shape with hot knife. Mit heißem Messer formen. Former au canif chaud. Form med en varm kniv. Modellare con la lama calda di un coltello. Met een heet mes boetseren. Forme con un cuchillo caliente. Muovattaa kuumalla veitsellä.</p>
	<p>Alternatives. Wahlmöglichkeiten. Alternatives. Alternativer. Alternative. Andere mogelijkheden. Alternativas. Vaihtoehdot.</p>



# F ST. LOUIS

## First solo Transatlantic flight

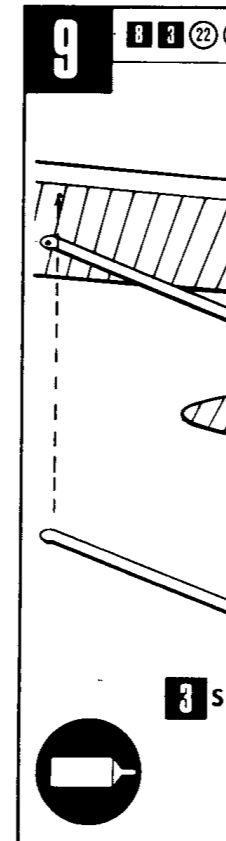
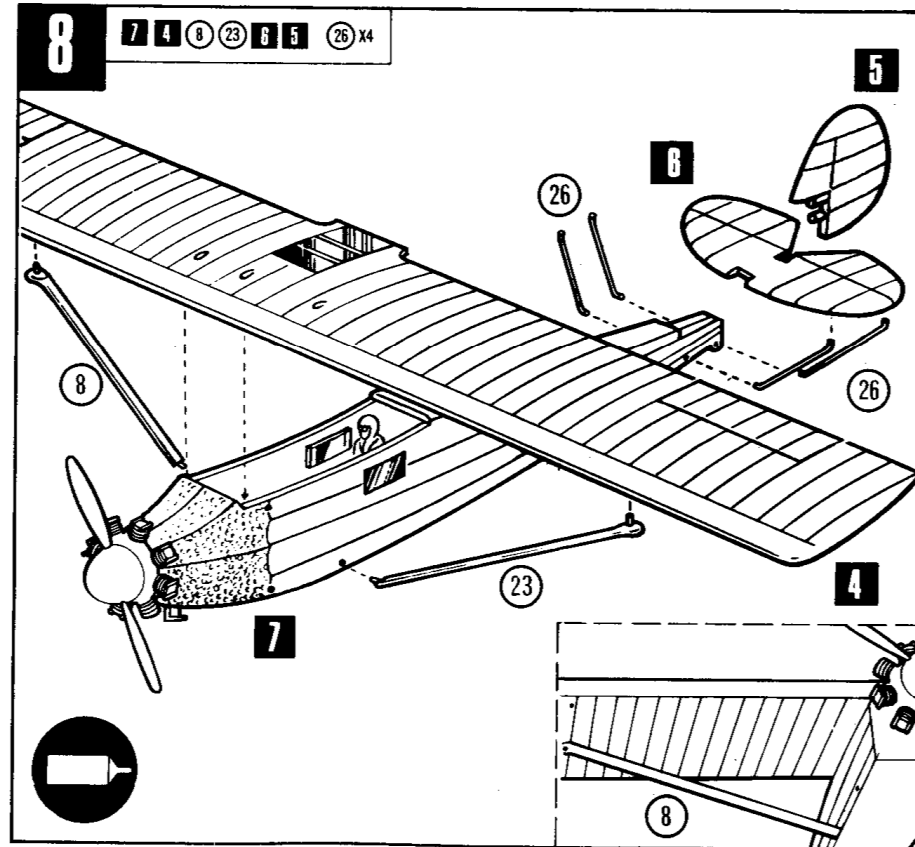
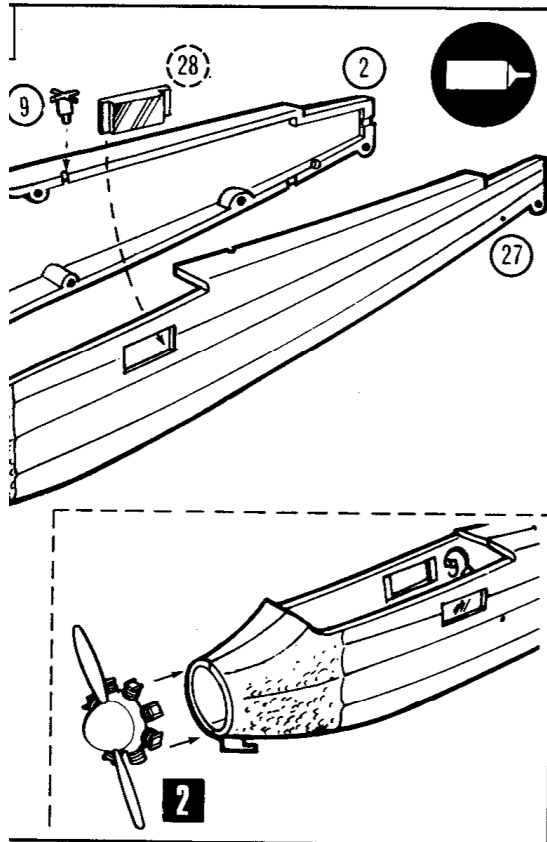
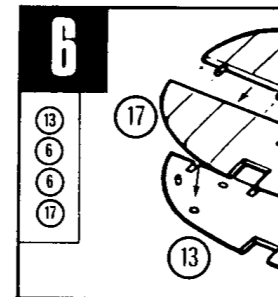
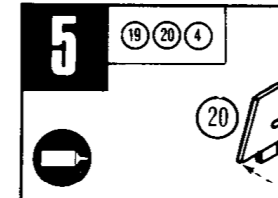
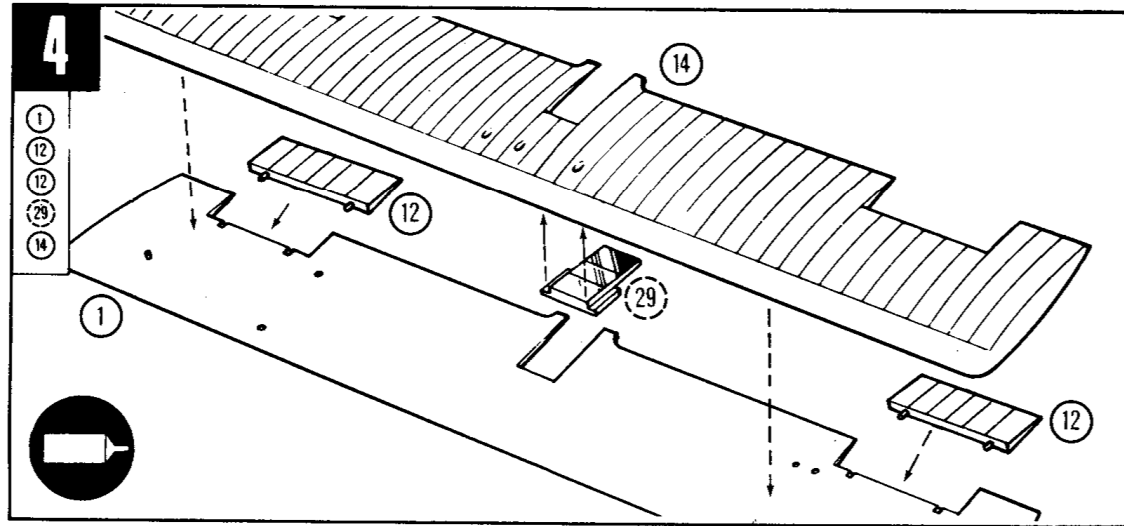
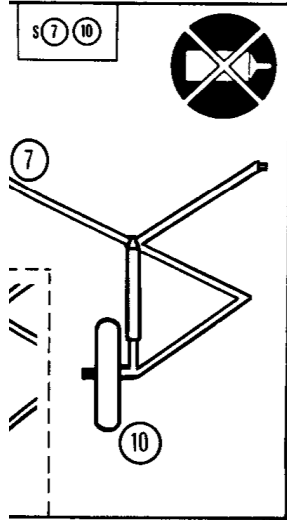

# 10 Transatlantic flight

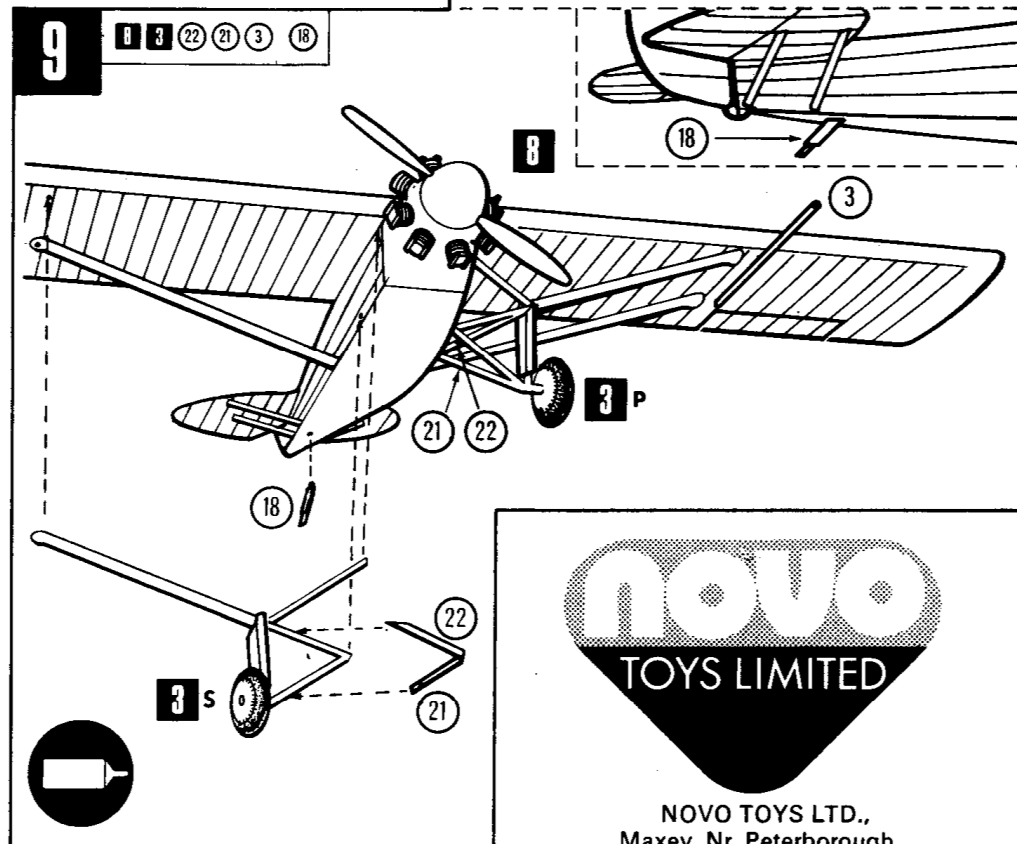
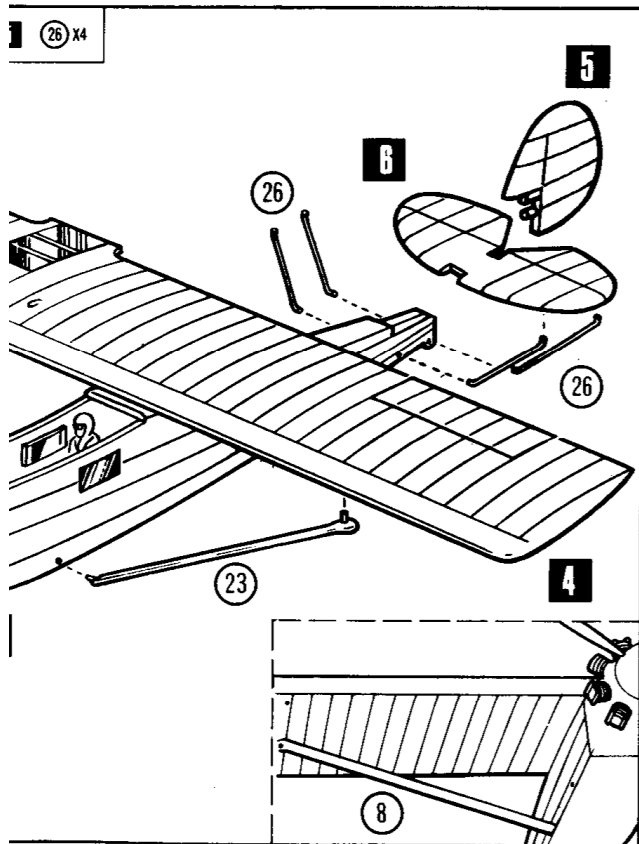
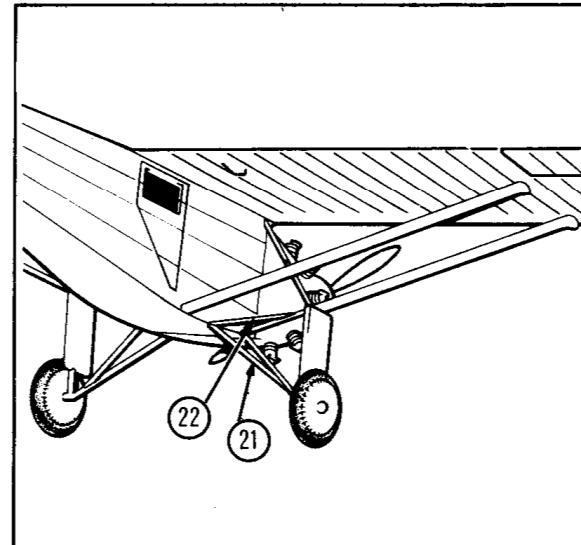
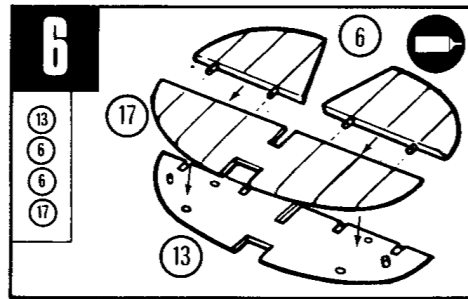
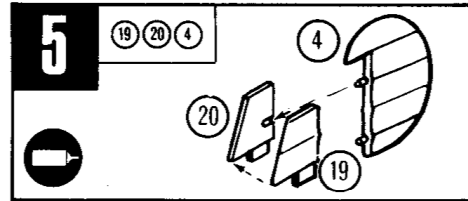
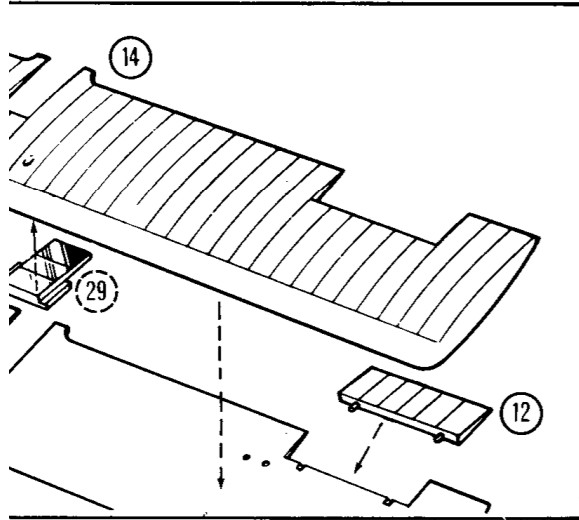

**NOVO**  
TOYS LIMITED

NOVO TOYS LTD.,  
Maxey, Nr. Peterborough.