



ITALERI® S.P.A.
VIA PRADAZZO 6/B I-40012 CALDERARA R.-BO-ITALY

1:72 scale MADE IN ITALY

No.054

CONSERVARE IL PRESENTE INDIRIZZO PER FUTURE REFERENZE / RETAIN THIS ADDRESS FOR FUTURE REFERENCES

ACH-47 GUNSHIP

ART. 054 ACH-47 A «GUNSHIP» L'elicottero da trasporto CH-47 Chinook, oggi molto diffuso, venne utilizzato agli esordi del suo impiego operativo durante la guerra del Vietnam (1965-1973) nell'insolito ruolo di «cannoniera volante» per l'appoggio e la protezione delle truppe eltrasportate nelle operazioni d'assalto. Gli elicotteri d'attacco disponibili in quel periodo, principalmente agli UH-1 B e C (vedi Italeri Art. 040-050) non disponevano di armamento ed autonomia sufficiente, mentre i grossi Chinook opportunamente modificati si prospettavano ideali per questo impiego. Quattro esemplari vennero allestiti con una serie blindature ed un poderoso armamento di mitragliatrici e cannoni; essi svolsero onorevolmente il loro compito per due-tre anni, quindi furono sostituiti dai ben più prestanti Hueycobra.

Dati Tecnici: Lunghezza fusoliera: 15.55 m; Lunghezza con rotore: 30.18 m; Diametro rotore: 18.29 m; Velocità massima: 298 km/h; Raggio d'azione: 185 km; Armamento: 1 lanciagranate da 40 mm, 2 cannoni da 20 mm, 5 mitragliatrici da 12.7 mm.

ART. 054 ACH-47 A «GUNSHIP» Der Transporthubschrauber CH-47 Chinook, der heute weit verbreitet in Verwendung ist, wurde erstmals während des Vietnamkrieges (1965-1973) eingesetzt. Damals wurde er als «Fliegendes Kanonenboot» verwendet um die Kampftruppen zu unterstützen, die durch Hubschrauber in ihre Einsatzgebiete gelangten. Die zu dieser Zeit zur Verfügung stehenden Helicopter waren der UH-1 B und C (Italeri Art. 040, 050), die nicht genügend Feuerkraft und Aktionsradius hatten, während sich modifizierte Chinooks für diese Aufgaben ideal eigneten. Vier CH-47 Helicopter wurden mit Schutzpanzerung und reichlicher Bewaffnung von Maschinengewehren und Bordkanonen ausgestattet. Über zwei bis drei Jahre bewährten sie sich sehr, wurden aber schließlich durch Huey Cobra Maschinen ersetzt.

Technische Daten: Rumpflänge: 15.55 m; Länge mit Rotor: 30.18 m; Rotordurchmesser: 18.29 m; Max Geschwindigkeit: 298 km/h; Reichweite: 185 km; Bewaffnung: 1x40 mm Granatwerfer, 2x20 mm Kanonen, 5x12.7 mm MG's.

ART. 054 ACH-47 A «GUNSHIP» Vietnamin sodan aikana (1965-1973) käyttöön otettu kuljetushelikopteri CH-47 Chinook on tänäkin päivänä laajalti käytössä. Vietnamin tällä kopterilla käytettiin lentävänä tulitukena suojaamaan muiden kopterien kuljettamia rynnäkköjoukkoja. Varsinaisesti tarkoitukseen rakennetuilta UH-1B ja UH-1C (Italeri Art. 040 ja 4003) puuttui riittävä tulivoima ja toimintasäde. Muunnettu Chinook oli sensijaan sopiva tulitukitehtäviin. Neljä Chinookia varustettiin tätä varten panssaroinnilla ja tukevalla sekoituksella konekiväärejä ja tykkeitä. Muunnetut kopterit olivat taistelukäytössä noin kolme vuotta kunnes ne lopulta korvattiin Huey Cobra koptereilla.

Tekniset Tiedot: Rungon pituus: 15.55 m; Kokonaispituus: 30.18 m; Rootorin halkaisija: 18.29 m; Huippunopeus: 298 km/h; Toimintasäde: 85 km; Aseistus: 1kpl 40 mm:n tykki, 2kpl 20 mm:n tykkiä, 5kpl 12.7 mm:n konekivääriä.

ART. 054 ACH-47 A «GUNSHIP» El helicóptero de transporte CH-47 Chinook, hoy en día ampliamente utilizado, entró en acción durante la guerra del Vietnam (1965-1973). Allí se utilizó como cañonero volante para apoyar y proteger a las tropas de asalto transportadas por helicópteros. Los helicópteros disponibles en esa época eran los UH-1 B y C (Italeri Art. 040-4003) que no tenía suficiente potencia de fuego y autonomía, mientras los mayores Chinook probaron ser ideales para esas misiones. Se equiparon cuatro unidades con planchas de protección y se armaron pesadamente de ametralladoras y cañones. Durante dos o tres años sirvieron bien y luego fueron reemplazados por unidades Huey Cobra.

Datos Técnicos: Longitud del fuselaje: 15.55 m; Longitud del rotor: 30.18 m; Diámetro del rotor: 18.29 m; Velocidad máxima: 298 km/h; Autonomía: 185 km; Armamento: 1 mortero de 40 mm, 2 cañones de 20 mm, 5 ametralladoras de 12.7 mm.

ART. 054 ACH-47 A «GUNSHIP» The transport helicopter CH-47 Chinook, to-day widely used, first saw action during the Vietnam war (1965-1973). There it was used as a flying gun ship to support and protect assault troops carried by helicopters. The available choppers of that period were the UH-1 B and C (Italeri Art. 040, 4003) which did not have sufficient fire power and combat range, while the larger, modified Chinooks proved to be ideal for these tasks. Four units were equipped with protective plates and extensive armament of machine guns and cannons. For two to three years they performed well and were eventually replaced by Huey Cobra units.

Technical Data: Length of the fuselage: 15.55 m; Length with rotor: 30.18 m; Diameter of rotor: 18.29 m; Max speed: 298 km/h; Range: 185 km; Armament: 1 40 mm mortar, 2 20 mm guns, 5 12.7 mm machine guns.

ART. 054 ACH-47 A «GUNSHIP» O helicóptero de transporte CH-47 Chinook, muito usado nos nossos dias, entrou pela primeira vez em acção na guerra do Vietnam (1965-73). Foi usado como helicóptero de ataque para apoiar e proteger as tropas de assalto transportadas por outros helicópteros. Os helicópteros disponíveis nesse período eram o UH-1 B e C (Italeri Art. 040, 4003), que não tinham poder de fogo suficiente, nem alcance de combate. Os largos Chinooks foram modificados e provaram ser ideais para estas tarefas. Quatro unidades foram equipadas com placas de protecção e extensa quantidade de munições (metralhadoras e canhões). Durante dois a três anos tiveram um bom desempenho de tarefas e foram substituídos pelos Huey Cobra.

Dados Técnicos: Comprimento da fuselagem: 15.55 m; Comprimento com rotor: 30.18 m; Diâmetro do rotor: 18.29 m; Velocidade máxima: 298 km/h; Alcance: 185 km; Munições: 1 morteiro de 40 mm, 2 metralhadoras de 20 mm, 5 metralhadoras de 12.7 mm.

ART. 054 ACH-47 A «GUNSHIP» De nog steeds veel gebruikt CH-47 Chinook zag zijn eerste actie in Vietnam (1965-1973), waar hij als gunship ondersteuning en bescherming verleende aan de door helicopters aangevoerde grondtroepen. De in die periode beschikbare helicopters UH-1 B en C (Italeri Art. 040 en 050) hadden niet de benodigde vuurkracht en actieradius terwijl de grotere omgebouwde Chinooks ideaal voor deze taak bleken. Vier eenheden werden voorzien van beschermende pantsering en uitgebreide wapenning en voerden hun taak over een periode van 2-3 jaar uit, tot ze vervangen werden door Huey Cobra eenheden.

Technische Gegevens: Romplengte: 15.55 m; Lengte met rotor: 30.18 m; Rotordiameter: 18.29 m; Max snelheid: 298 km/u; Actieradius: 185 km; Bewapening: 1x40 mm mortier, 2x20 mm kanon, 5x12.7 mm machinegeweren.

ART. 054 ACH-47 A «GUNSHIP» L'hélicoptère de transport CH-47 «Chinook» est encore largement utilisé de nos jours et ce, en dépit de sa mise en service datant de la guerre du Vietnam (1965-1973). Il était alors utilisé pour le transport et la protection des troupes engagées au sol. Les H2licopteres disponibles à l'époque étaient les UH-1 B et C (Italeri Art. 040-050) qui n'avaient ni l'autonomie ni la puissance de feu pour remplir ce genre de missions alors que le Chinook, plus gros et doté de quelques modifications, se révélait parfaitement adapté. Quatre unités furent équipées de plaques protectives et d'un armement plus important composé de mitrailleuses et de canons. Pendant deux-trois ans, ils ont remplis avec succès leur tâche et ont été progressivement remplacés par les nouvelles unités de Huey-Cobra.

Donnée Techniques: Longueur du fuselage: 15.55 m; Longueur rotor compris: 30.18 m; Diamètre du rotor: 18.29 m; Vitesse maximum: 298 km/h; Autonomie: 185 km; Armement: 2 canons de 20 mm, 1 mortier de 40 mm, 5 mitrailleuses de 12.7 mm.

ACH-47A "炮船"

今天被广泛使用的-47支奴干运输直升机，最初是於越南戰爭

(1965-1973)中使用的。在越戰中，此機被用作炮船來支援與保護搭乘直升機的攻击部隊。當時可以用作炮船的直升機是UH-1B及C(我廠出品040、4003)，但此二者都沒有足夠的火力及戰鬥範圍。而較大型、改良過的支奴干則最適合此任務了。有四個單位的支奴干裝備了防衛裝甲，大量機關鎗及加農炮以加強武裝，這些改良機種成功地服役了二、三年後，才漸漸被休伊眼鏡蛇單位所取代。

【技術單元】

機身長：15.55公尺，總葉全長：30.18公尺，葉葉直徑：18.29公尺，最高速度：298公里/小時，航程：185公里，武裝：1x40mm迫擊炮，2x20mm炮，5x12.7mm機關鎗。

ACH-47 チヌーク・ガンシップ

アメリカ陸軍の主力輸送ヘリコプターCH-47チヌークの大きな搭載力と余裕のある機内スペースを活かし、装甲と武装を施して火力支援用のガンシップとしたのがACH-47です。ベトナム戦争で、歩兵を乗せて優攻する輸送ヘリコプター部隊の着陸地点を強力な火力で掃射し、歩兵部隊の展開を空から支援する任務に就きました。

全長：15.55m ローター径：18.92m
最大速度：298km/h
武装：40mm迫撃砲×1 20mm機関砲×2
12.7mm機銃×5

TER

ATTENZIONE - Consigli utili

Prima di iniziare il montaggio, studiare attentamente il disegno. Staccare con molta cura i pezzi dalle stampate, usando un taglia-balsa oppure un paio di forbici e togliere con una piccola lima o con carta vetro fine eventuali sbavature. Mai staccare i pezzi con le mani. Montarli seguendo l'ordine della numerazione delle tavole. Eliminare dalla stampata il numero del pezzo appena montato, facendogli sopra una croce. Le frecce nere indicano i pezzi da incollare, le frecce bianche indicano i pezzi da montare senza colla. Usare solo colla per polistirolo, A - B - C.... Le lettere ai lati dei numeri indicano la stampata ove si trova il pezzo da montare. I pezzi sbarrati da una croce non sono da utilizzare.

ACHTUNG - Ein nützlicher Rat

Vor der Montage die Zeichnung aufmerksam studieren. Die einzelnen Montageteile mit einem Messer oder einer Schere vom Spritzling sorgfältig entfernen. Eventuelle Grate werden mit einer Klinge oder feinem Schmirgelpapier beseitigt. Keinesfalls die Montageteile mit den Händen entfernen. Bei der Montage der Tafelnummerierung folgen. Pfeile zeigen die zu klebenden Teile während die weißen Pfeile die ohne Leim zu montierenden Teile anzeigen. Bitte nur Plastikklebstoff verwenden. A - B - C.... Die Buchstaben neben den Nummern zeigt, auf welchem Spritzling der zu montierende Teil zu finden ist. Die mit einem Kreuz markierten Teile sind nicht zu verwenden.

ATENCION - Consejos útiles

Estudiar las instrucciones cuidadosamente antes de comenzar el montaje. Separar las piezas de las bandejas con un cuchillo afilado o un par de tijeras, y retirar el exceso de plástico o rebaba. No arrancar las piezas. Montar las piezas en orden numérico. Utilizar SOLAMENTE pegamento para plástico y en poca cantidad para evitar que se dane el modelo. Las flechas negras indican las piezas que se deben pegar juntas. Las flechas blancas indican las piezas que deben ensamblarse SIN usar pegamento. A - B - C.... Las letras indican en que bandeja se encuentran las piezas. Pintar las piezas pequeñas antes de separarlas de la bandeja. Retirar la pintura de los lugares por donde se deben pegar las piezas.

HUOMIO - Käytännöllisiä neuvoja

Tutki kokoonpano-ohjeita tarkkaan ennen kuin aloitat. Irrota osat askartelu-veitsellä tai saksoilla ja poista ylimääräiset jäljet esim. hiekkapaperilla. Älä koskaan irrota osia vääntämällä. Kokoa osat numero järjestyksessä. Käytä vain muoviliimaa ja säästävällisesti hyvän työtalon aikaansaamiseksi. Muut nuolet merkitsevät osien liittämistä. Valkoiset nuolet taas ettei liimaa käytetä. A - B - C.... Nämä kirjaimet osoittavat millä levyillä osat ovat. Ristillä merkityt osat ei käytetä. Pienet osat kannattaa maalata ennen irrottamista. Muista poistaa maali tai kromaus liimaukskohdista.

組立前請注意!

組立前請詳閱說明書。用鋒利刀子或剪刀由塑膠框中取出零件並修整多餘之塑膠殘部。請勿按零件。按號碼順序組合。只用模型專用膠並勿使用過量以免損壞模型。黑色箭頭表示零件須黏合的部位。白色箭頭表示零件組合不必用膠。A - B - C這些記號表示零件可在哪一個塑膠框內找到。從框內取出小零件之前，先塗色。零件黏合部位要先把塗色刮乾淨。

貼紙使用方法:

由塑膠貼紙中剪下所需的部份，然後浸入清水杯中約半分鐘，將貼紙放在模型上並把貼紙清底紙至適當位置。為便黏貼良好，可用一小塊清潔布壓下。

ATTENTION - Useful advice!

Study the instructions carefully prior to assembly. Remove parts from frame with a sharp knife or a pair of scissors and trim away excess plastic. Do not pull off parts. Assemble the parts in numerical sequence. Use plastic cement ONLY and use cement sparingly to avoid damaging the model. Black arrows indicate parts to be glued together. White arrows indicate that parts must be assembled WITHOUT using cement. A - B - C.... These letters indicate on which frame the parts will be found. Paint small parts before detaching them from frame. Remove paint-where parts are to be cemented. Crossed out parts must not be used.

ATTENTION - Conseils utiles!

Avant de commencer le montage, étudier attentivement le dessin. Détacher avec beaucoup de soin les morceaux des moules en usant un massicot ou bien un pair de ciseaux et couper avec une petite lame ou avec de papier de verre fin ébarbages éventuels. Jamais détacher les morceaux avec les mains. Monter les en suivant l'ordre de la numération des tables. Eliminer de la moule le numéro de la pièce qui vient d'être montée, en le bifant avec une croix. Les flèches noires indiquent les pièces à coller, les flèches blanches indiquent les pièces à monter sans colle. Employer seulement de la colle pour polystyrol. A - B - C.... Les lettres aux côtés des numéros indiquent la moule où se trouve la pièce à monter. Les pièces marquées par une croix ne sont pas à utiliser.

OBBI Nägra goda råd.

Innan man börjar bygga modellen skall man noga studera ritningarna samt noga kontrollera att alla delarna finns med. Alla smådelar skall målas medan de sitter kvar i sin ram. Bryt aldrig av en del från ramen, skär alltid försiktigt med en hobbykniv. Ev. grader avlägsnas enkelt med samma kniv. Vid hopsättningen gör nummernivisningen. Stryk efterhand numret på ritningen under monteringen. Svart pil betyder att delen skall limmas, vita pilar att delen kan monteras utan lim. Använd endast lim avsett för polystyren. A - B - C.... Bokstäverna visa på vilken ram man finner delen. Överkorsade delar skall ej användas.

OPGELET - Belangrijke bemerkingen!

Bestudeer zorgvuldig het montageplan voor het bouwen. Breek nooit onderdelen van het kader. Maak ze los met een scherp mes of kleine nageltang. Verwijder daarna al het overbodige plastic en pas de delen uitvoerend te lijmen. Gebruik alleen lijm voor plastic modellen. Werk zorgvuldig en spaarzaam, teveel lijm zal uw model beschadigen. Zwarte pijlen duiden de te lijmen delen aan. Witte pijlen verwijzen naar bewegende delen welke niet mogen worden gelijmd. A - B - C.... Deze letters geven de kaders aan waarin de onderdelen zich bevinden. Schilder de kleine onderdelen voor ze van het kader te ontdoen. Verwijder de verf van de te lijmen oppervlakten.

くみだて前の注意

くみだてにはいる前に、よく説明書を見て、全体のくみだてを頭に入れておいてください。部品を切り離す時は、もぎとらないで、ニッパーやナイフを使って慎重に行なってください。くみだては番号順に進めてください。接着剤はプラスチックモデル専用のものを使用し、少しずつつけるようにします。黒い矢印は接着する所です。白い矢印は接着剤を使わずにくみだてる所です。A・B・Cはそれぞれの部品グループを示します。塗料は必ずプラスチックモデル用塗料を使用し、小さな部品はランナーについたまま塗装するのが便利です。接着面は塗装をはがしておいてください。

1. Read carefully and fully understand the manufacturer's instruction book supplied with this kit
2. Care should be taken when using tools and modelling knives, as these can cause personal injury.
3. Plastic parts broken from sprues can have sharp, pointed or jagged edges. Remove these with a file or an emery board.
4. Keep out of the reach of children under 36 months old, as some parts are detachable. Children must not be allowed to suck any metal part or wire included with this kit
5. This document should be retained for reference at a later date, if the need arises, as it includes the «EEC» company name and address as a means of identification of the importer and supplier.

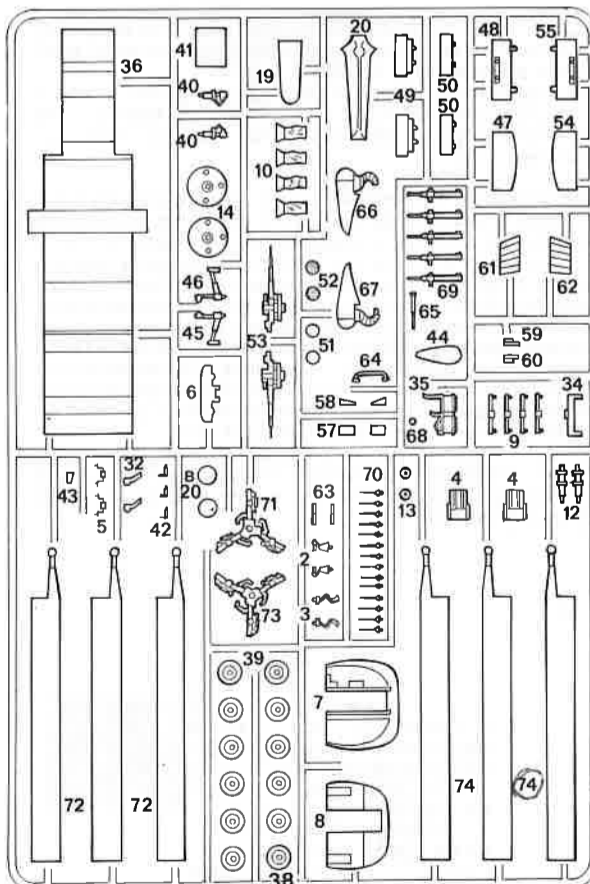

A

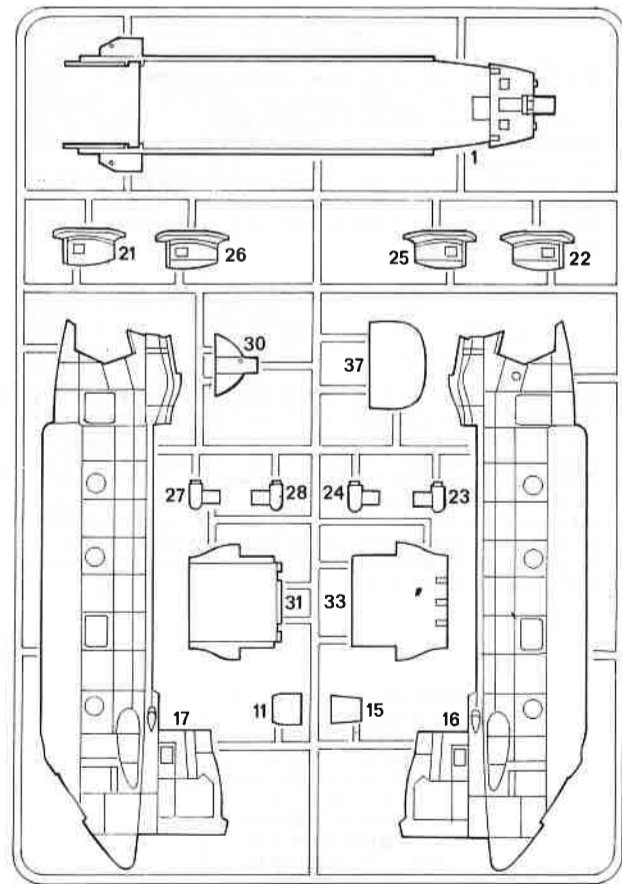

B

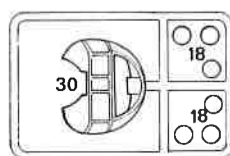

C



APRIRE I FORI
DRILL HOLES
DIE LOCHER AUSBOHREN
OUVRIER LES TROUS
PERFORAR LOS AGUJEROS
BOOR GAATJES

Leggenda colori I numeri si riferiscono all'assortimento colori ITALERI **MODEL MASTER**
 Painting instruction The indicated colour numbers refer to the ITALERI **MODEL MASTER** part number.
 Bemalungshinweise Die angegebenen Farbnummern beziehen sich auf die ITALERI **MODEL MASTER** Modellbaufarben.
 Mode d'utilisation de la peinture Les références indiquées concernent les peintures ITALERI **MODEL MASTER**

- | | | | | | |
|---|--|---|--|--|---|
| <p>A</p> <p>1740 Model Master FS36231 Dark Gull Gray Möwengrau Dunkel (M) Grigio Gabbiano Scuro (O) Gris Mouette Foncé (M)</p> | <p>B</p> <p>1749 Model Master FS37038 Flat Back Schwarz (M) Nero (O) Noir Mat (M)</p> | <p>C</p> <p>1768 Model Master FS37875 Flat White Weiss (M) Bianco (O) Blanc Mat (M)</p> | <p>D</p> <p>1546 Model Master Silver Silber Argent</p> | <p>E</p> <p>1711 Model Master FS34087 Olive Drab Olive (M) Verde Oliva (O) Olive Sale (M)</p> | <p>F</p> <p>1706 Model Master FS33531 Sand Sand (M) Sabbia (O) Sable (M)</p> |
| <p>G</p> <p>1405 Model Master Gun Metal (Metalizer) Stahlblau (Metalizer) Metallo Scuro (Metalizer) Gris Metal (Metalizer)</p> | <p>H</p> <p>1503 Model Master Red Rot (G) Rosso (L) Rouge (B)</p> | <p>I</p> <p>1406 Model Master Exhaust (Metalizer) Auspuff-Metall (Metalizer) Metallo Annerito (Metalizer) Noir Metal (Metalizer)</p> | <p>L</p> <p>1510 Model Master Blue Blau (G) Biu Mediterraneo (L) Bleu (B)</p> | <p>M</p> <p>1524 Model Master Green Signalgrün (G) Verde (L) Vert (B)</p> | |

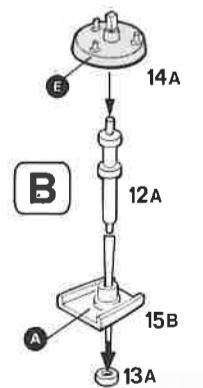
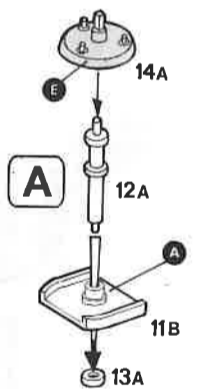
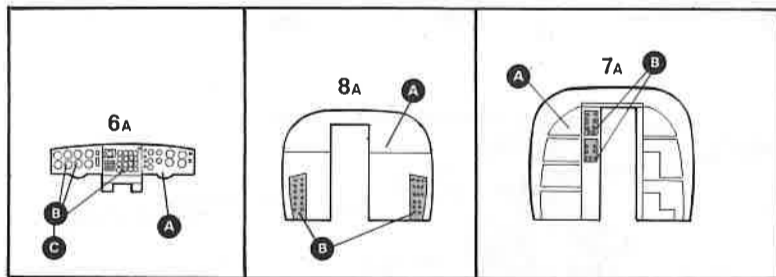
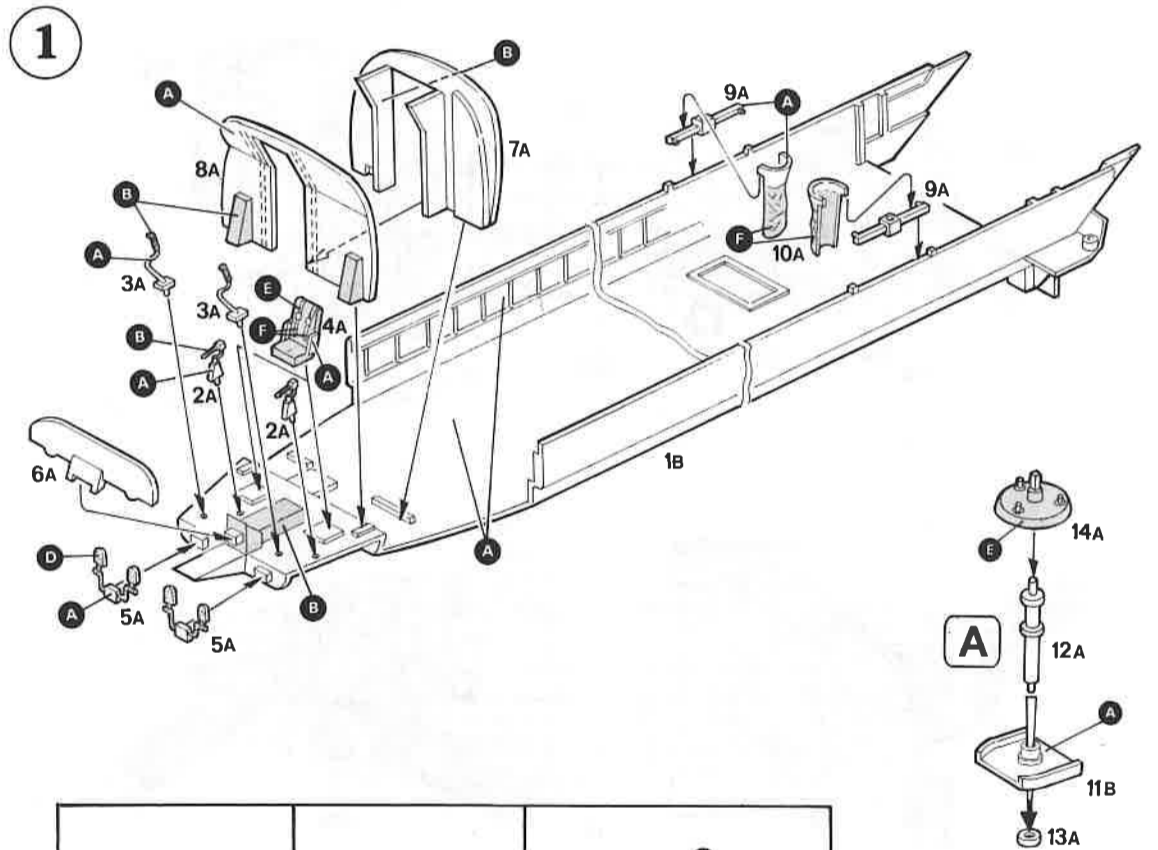

2

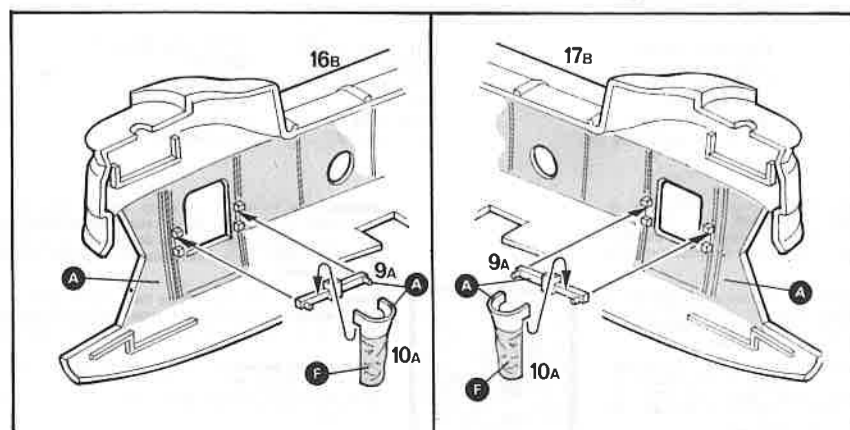

3

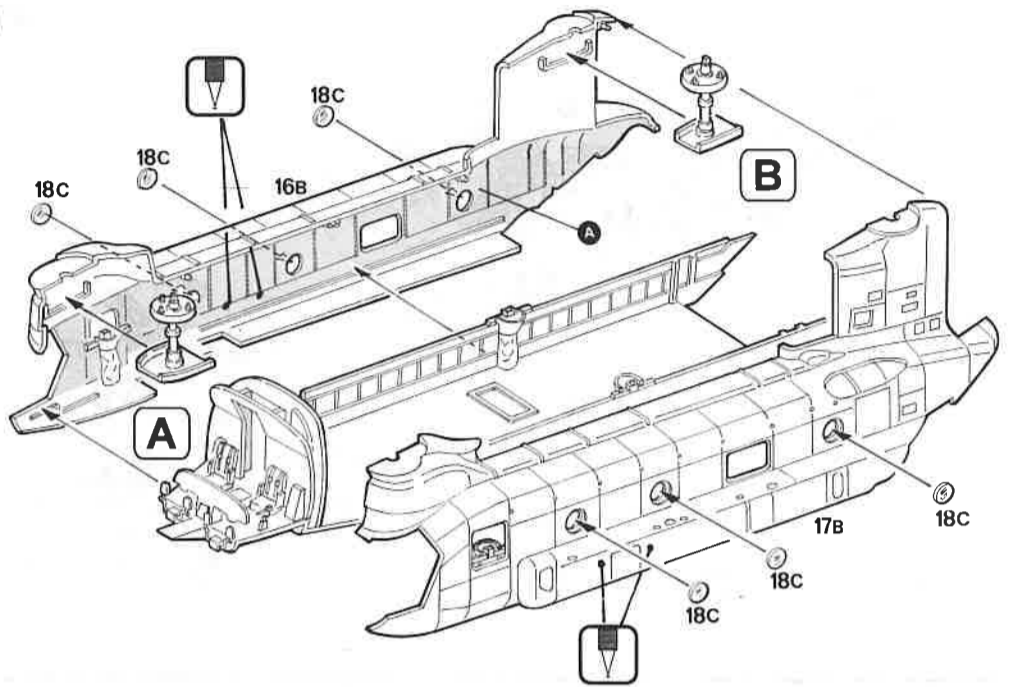

4

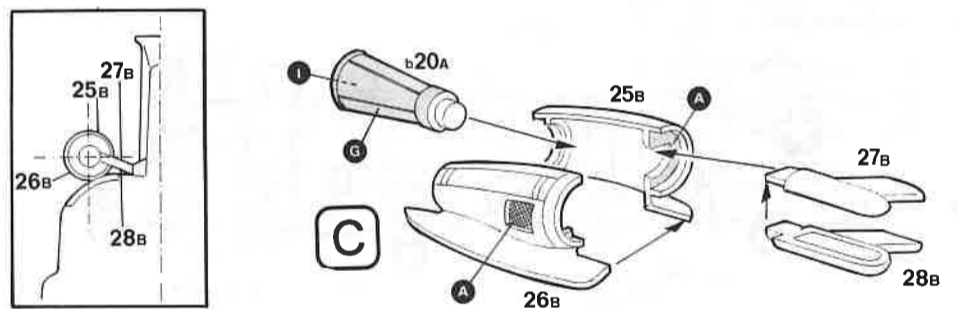

5

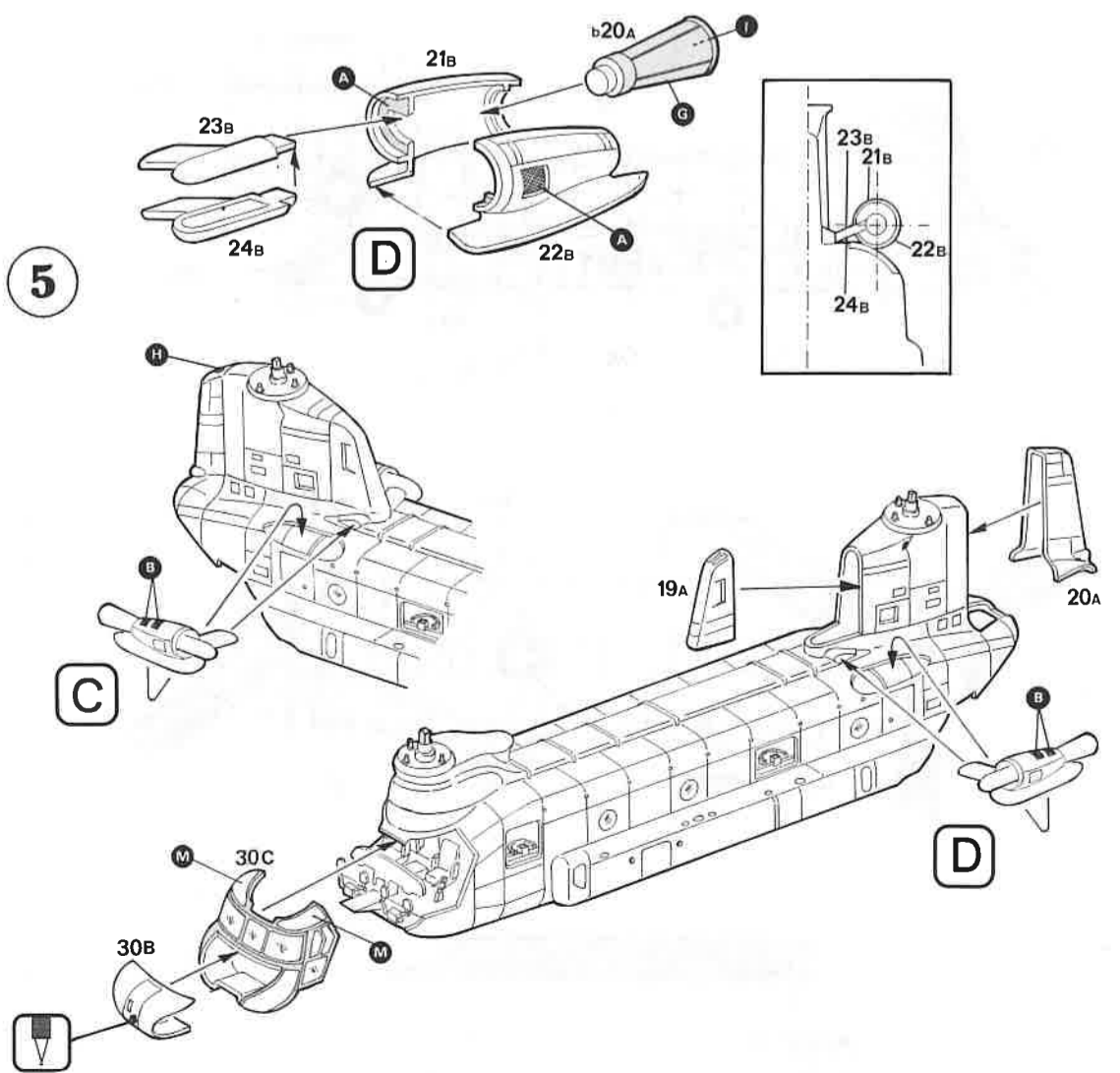

6

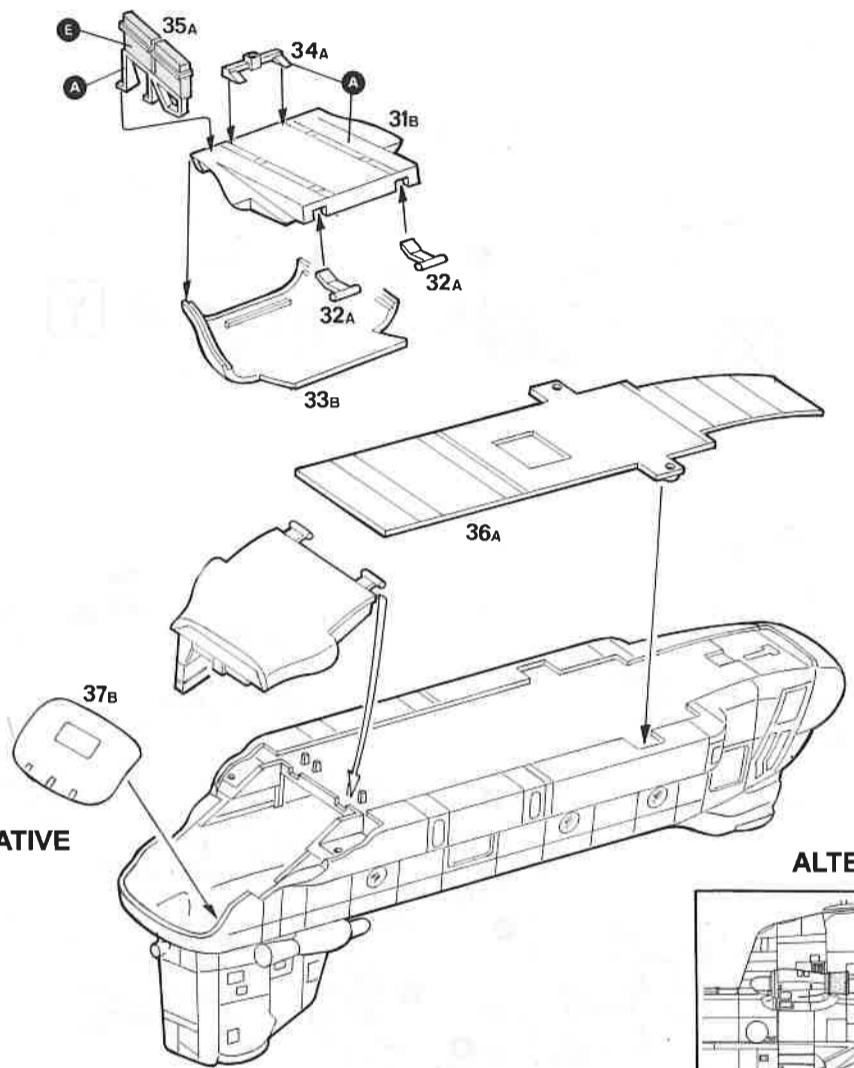

7

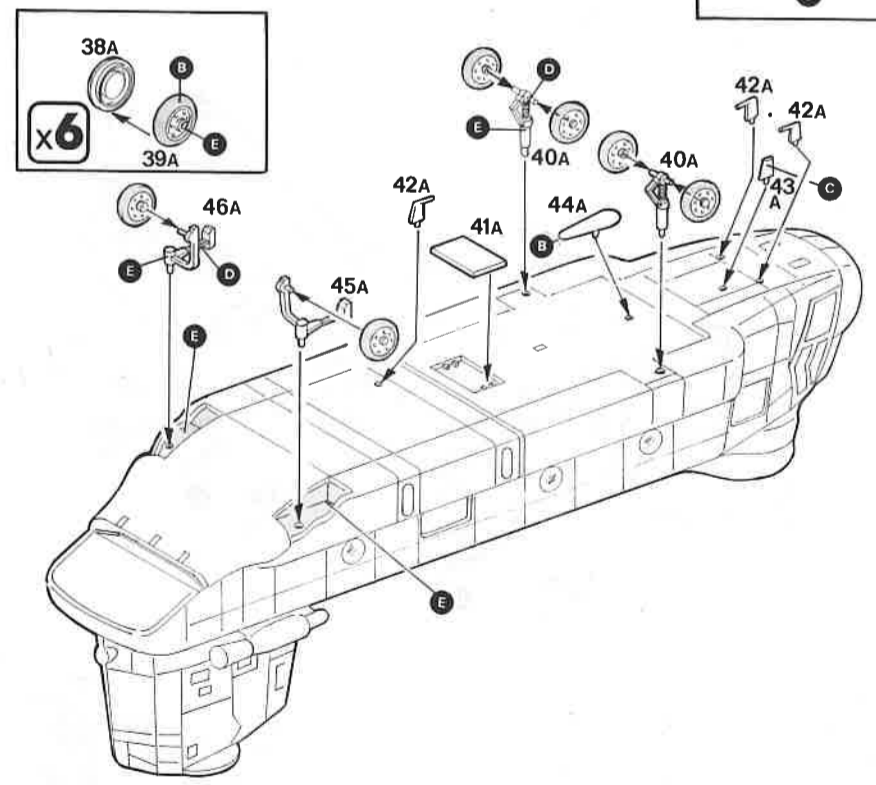

8

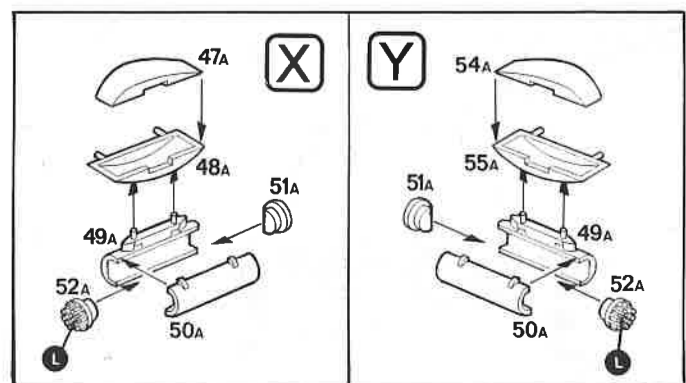

9

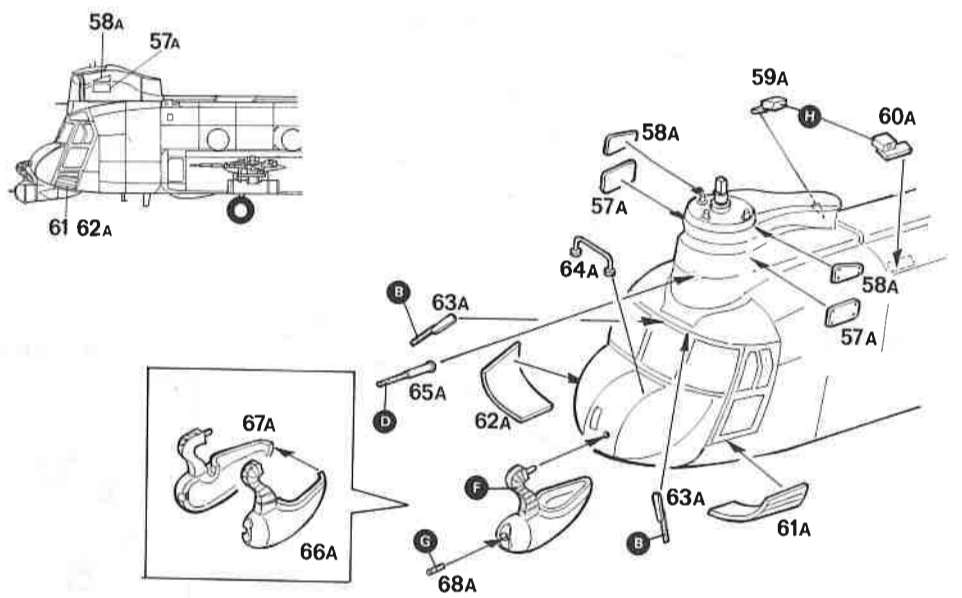
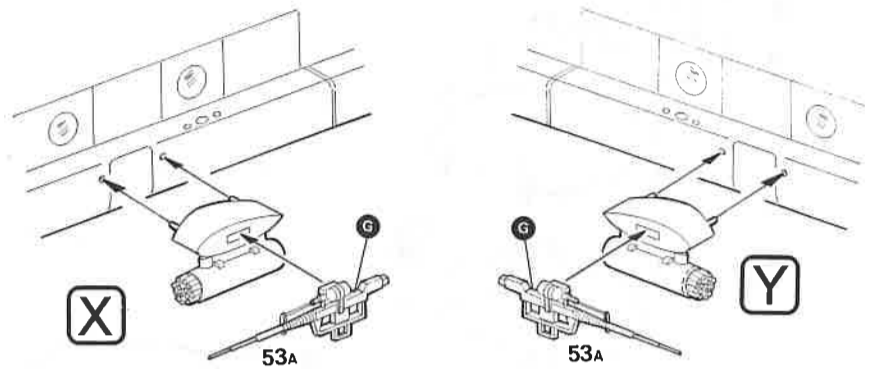

10

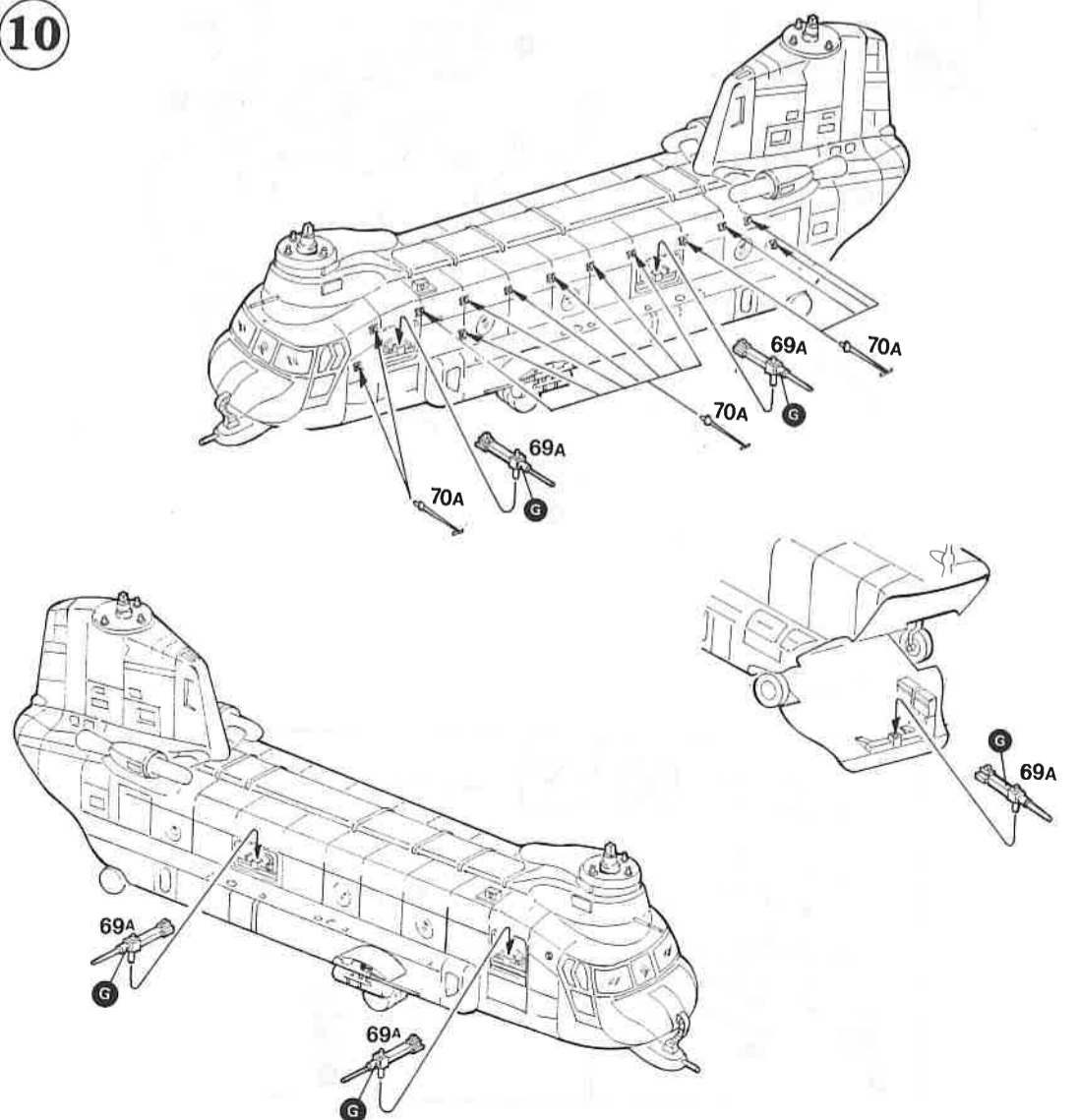

11

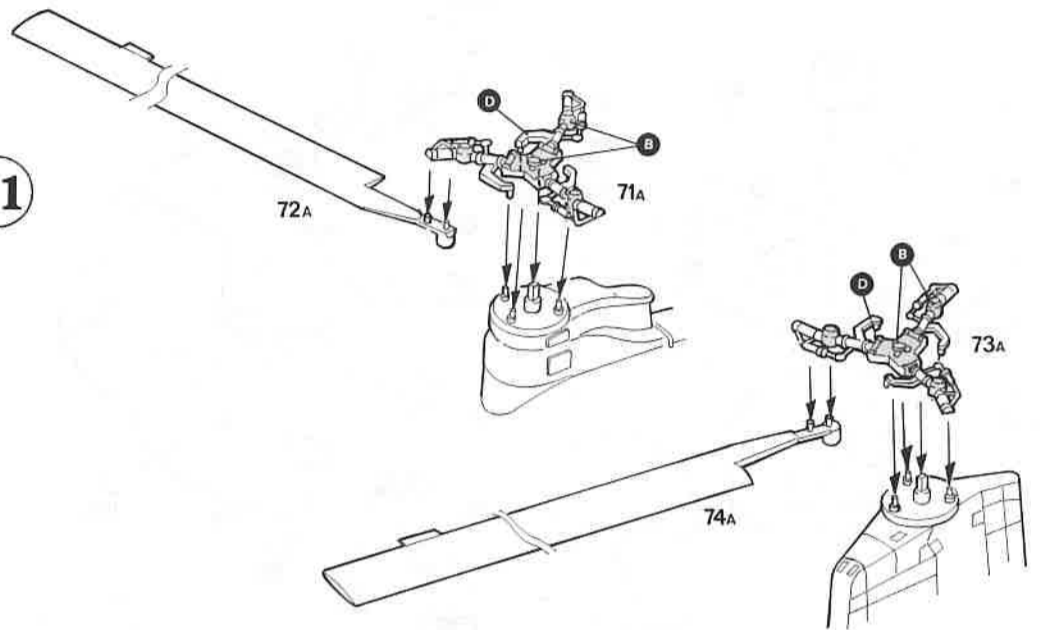

A

A / ACH - 47A - U.S. ARMY AVIATION
ABERDEEN PROVING GROUND 1966

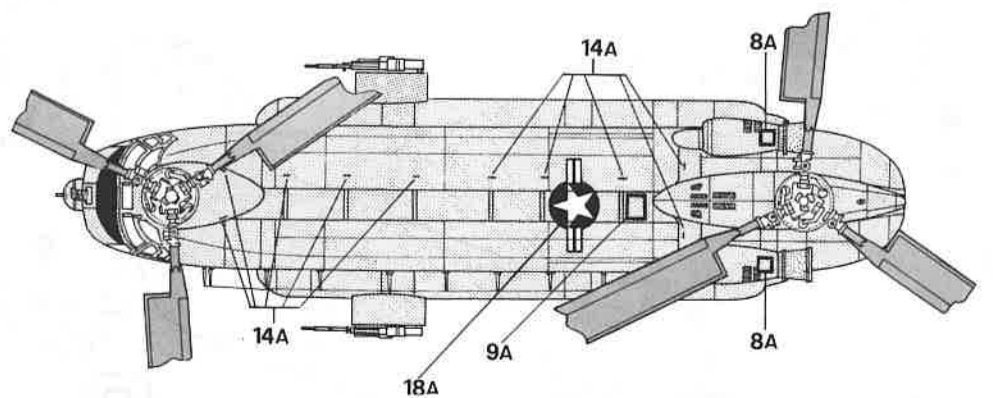
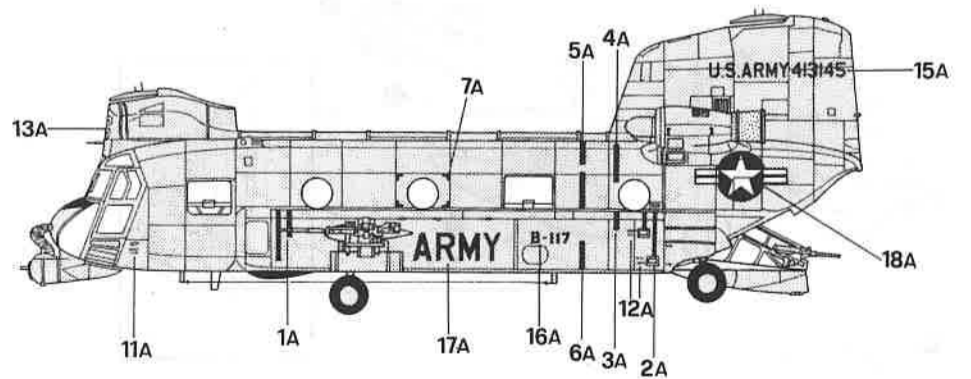
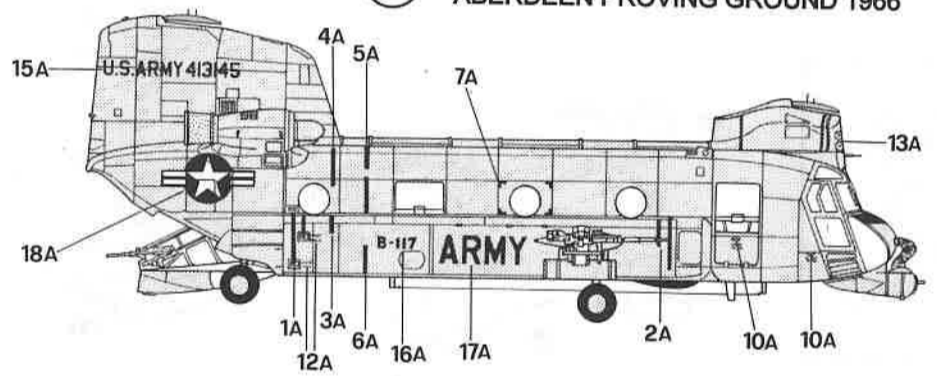

1569 Model Master
Flat Yellow
Gelb (M)
Giallo (O)
Jaune Mat (M)

B A / ACH - 47A - U.S.ARMY AVIATION
1st AV.DET. 2 / 20 ARA,VIETNAM 1967

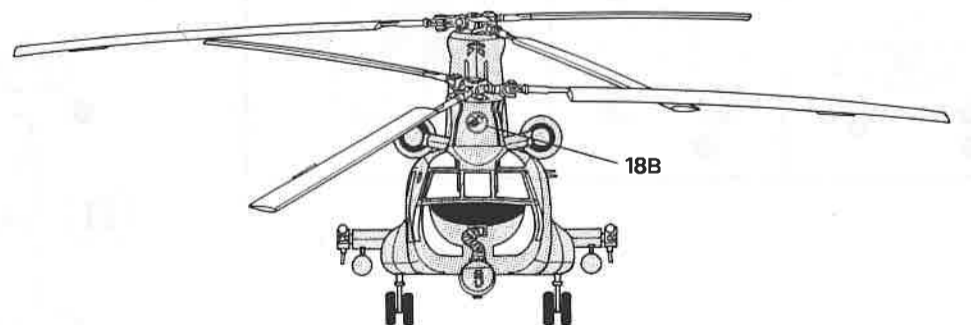
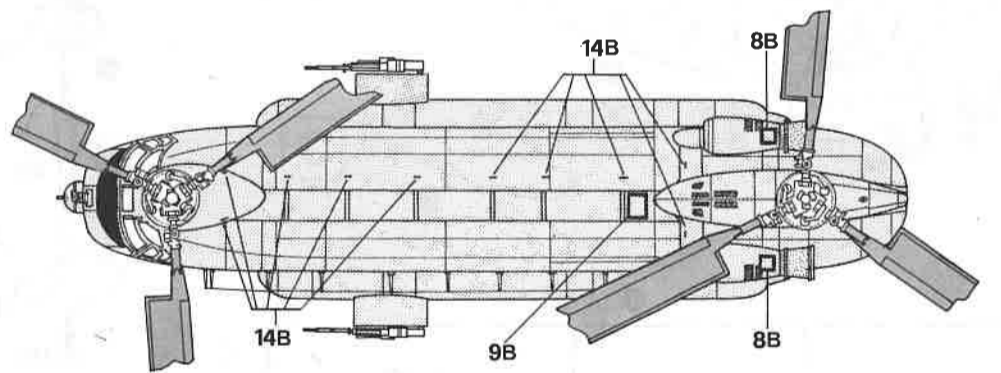
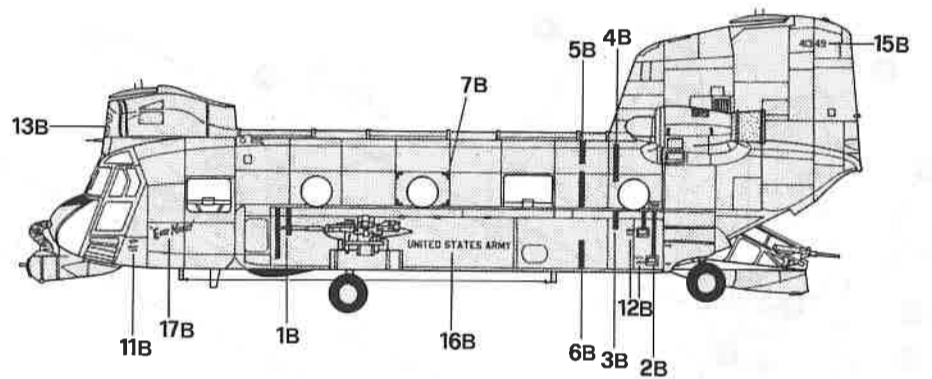
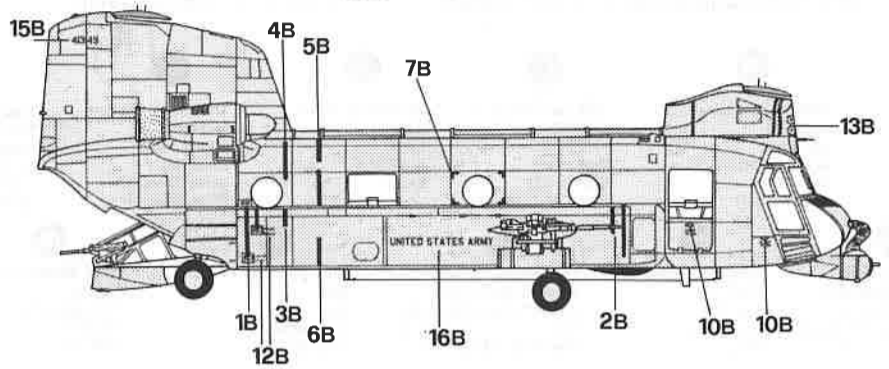

VERSION **A**



1749 Model Master
FS37038
Flat Back
Schwarz (M)
Nero (O)
Noir Mat (M)



1723 Model Master
FS36118
Gunship Gray
Dunkelgrau (M)
Grigio Blu Scuro (O)
Gris Narire de Guerre (M)

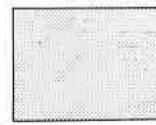

1711 Model Master
FS34087
Olive Drab
Olive (M)
Verde Oliva (O)
Olive Sale (M)

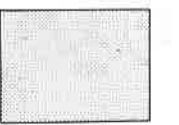

1711 MODEL MASTER
FS34087
Olive Drab
Olive (M)
Verde Oliva (O)
Olive Sale (M)

1561 MODEL MAS
Glosscote
Clarlack
Trasparente Lucido
Cote Brillant

Istruzioni per l'applicazione delle decalcomanie. Ritagliare le decalcomanie occorrenti dal foglio, immergerle in un bicchiere d'acqua pulita per circa 1/2 minuto, metterle in posizione sul modello e farle scivolare dalla carta; per una migliore aderenza comprimerle con una pezzuola pulita.

Directions for applying the decals: Cut the required decals out of the sheet; dip them into a glass of clean water for about 1/2 minute; position the decals on the kit, letting them slide from the paper. For a better adhesion, press them by means of a clean rag.

Anweisungen für Abziehbilder-Anbringung: Die benötigten Abziehbilder vom Blatt abschneiden, in ein Glas reines Wasser für etwa 1/2 Minute eintauchen, auf das Modell legen und dann vom Papierbogen abnehmen. Um eine bessere Haftung zu erzielen, die Abziehbilder mit einem reinen Tuch andrücken.

Instruction pour l'application des décalcomanies. Couper les décalcomanies choisies et les plonger environ trente secondes dans un peu d'eau propre. Les placer sur le modèle en les faisant glisser de leur feuille et presser avec un morceau de chiffon pour éliminer les bulles d'air.



Istruções Para la aplicación de las calcomanías: cortar las requeridas, sumergirlas en un recipiente de agua limpia durante 1/2 minuto, colocar las calcomanías sobre el modelo, haciéndolas deslizar sobre el papel. Para una mejor adherencia, presionarlas con un trapo limpio.

Transfers: Knip het benodigde deel uit, dempel het ca. 1/2 minuut onder water, houdt het transfer tegen het model en schuif het vanaf het papier op zijn plaats. Met een schoon doekje aandrukken.

Påläggning av decalor: Klipp ut den decal som skall användas och doppa den i ett glas vatten under en 1/2-minut. Sätt decalen på plats på modellen och låt den sakta glida av pappret. För att den skall sitta ordentligt, tryck till med en torr duk.

デカール使用法 台紙から、それぞれのマークを切り取ります。ぬるま湯に20秒くらいつけて、引き上げます。マークをすべらすようにして台紙からとり、指定の位置にはってください。やわらかな布でマーク上を押しつけてください。マーク面には、かわくまで手をふれないでください。