

HOBBY SEARCH

Hs129は地上攻撃機として開発され、原型のHs129V1が1939年5月に初飛行しました。ドイツ空軍省は先行生産型Hs129A-0を発注しましたが、完成したHs129A-0のエンジンが低出力であり、出力向上の見込みも望み薄だったため事実上開発が中断する形となってしまいました。しかし、当時占領下のフランスからグノーム・ローン14Mエンジンが手に入り、これを搭載、コクピット回りも改良し不評だった視界もかなり改善され、先行生産型Hs129B-0となり、さらに量産型のB-1、武装を強化したB-2と移行していきました。Hs129はもともと、7.9mm機銃2門、20mm機関砲2門を装備していましたが、より攻撃力を増すために機首下面に30mm機関砲を搭載したタイプも生産され、東部戦線、北アフリカ、イタリアなどで対地攻撃に活躍しました。

《データ》Hs129B-2/R2 乗員：1名、全幅：14.20m、全長：9.75m、全高：3.25m、最大離陸重量：5,250kg、エンジン：グノーム・ローン14M04(右回転) / 14M05(プロペラトルク打ち消し用の左回転)、離昇出力700馬力×2、最大速度：350km/h(高度2,000m)、武装：MG131 13mm機銃×2、MG151 20mm機関砲×2、MK101 30mm機関砲×1のちにMK103 30mm機関砲×1

- MK101 30mm機関砲…重量：180kg、発射速度：260発/分
- MK103 30mm機関砲…重量：140kg、発射速度：420発/分

HOBBY SEARCH

2	H 2	ブラック (黒)	BLACK
8	H 8	シルバー (銀)	SILVER
17	H 64	RLM71 ダークグリーン	RLM71 DARK GREEN
18	H 65	RLM70 ブラックグリーン	RLM70 BLACK GREEN
28	H 18	黒鉄色	STEEL
33	H 12	つや消しブラック	FLAT BLACK
47	H 90	クリアーレッド	CLEAR RED
50	H 93	クリアーブルー	CLEAR BLUE
60	H 70	RLM02 グレー	RLM02 GRAY
61	H 76	焼鉄色	BURNT IRON
62	H 11	つや消しホワイト	FLAT WHITE
113		RLM04 イエロー	RLM04 YELLOW
115	H 67	RLM65 ライトブルー	RLM65 LIGHT BLUE
116		RLM66 ブラックグレー	RLM66 BLACK GRAY
137	H 77	タイヤブラック	TIRE BLACK

このキットには接着剤は入っていないので別にお求めください。

塗料指定の **1** は GSI クレオス・Mr. カラー、H**1** は水性ホビーカラーの番号です。

H**1** in painting indication is the number of GSI Creos Aqueous Hobby Color, while **1** is that of Mr. Color. Glue is not included in this kit.

H**1** bei Bemalungshinweisen ist die Nummer der Aqueous - Hobby - Color von GSI Creos, während **1** den Ton der Farbserie Mr. Color anzeigt. Im Bausatz ist kein Klebstoff enthalten.

Sur le guide de peinture, H**1** correspond au numéro de couleur GSI Creos AQUEOUS HOBBY COLOR, alors que **1** correspond à Mr. COLOR. La colle n'est pas fournie dans ce kit.

H**1** nella indicazione della pittura è il numero della GSI Creos del colore ad acqua per Hobby, mentre **1** è quello di Mr. Color. La colla non è inclusa nella scatola di montaggio.

H**1** en indicaciones de pintado. Este es el numero de GSI Creos Aqueous Hobby Color, mientras **1** es el de Mr. Color. El pegamento no esta incluido en el kit.

H**1** 這個著色指示是代表 GSI Creos 出品水性模型漆油的編號，而**1**則代表 GSI Creos 出品的樹脂系模型漆油的編號，這份套件並沒有包括膠水。

Marking & Painting 第9地上攻撃航空団 第10(対戦車)中隊ヴァルター クラウゼ少尉 機 ウクライナ 1944年3月
 10.(Pz)/SG9 Lt. Walter Krause UKRAINE March 1944

マーキング及び塗装図
 Markierungen und Bemalung
 Decoration et Peinture
 Marchio & Pittura
 Decoracion y Pintura
 標貼及着色指示

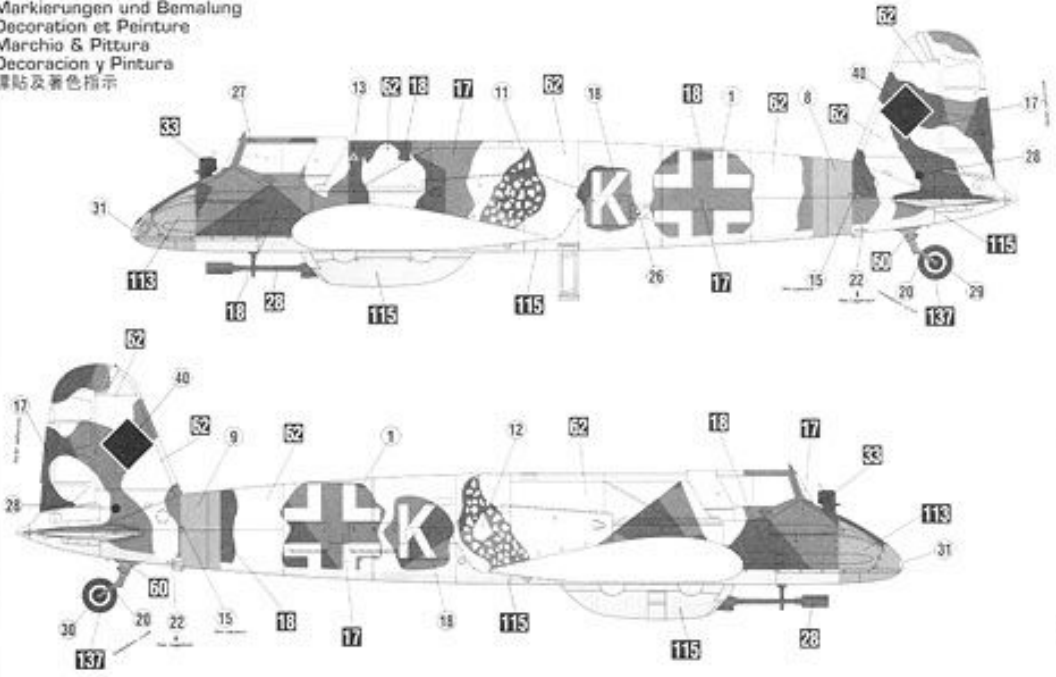

2 第51戦闘航空団 対戦車中隊 1943年春
 Pz.Jü.St./JG51 Spring 1943

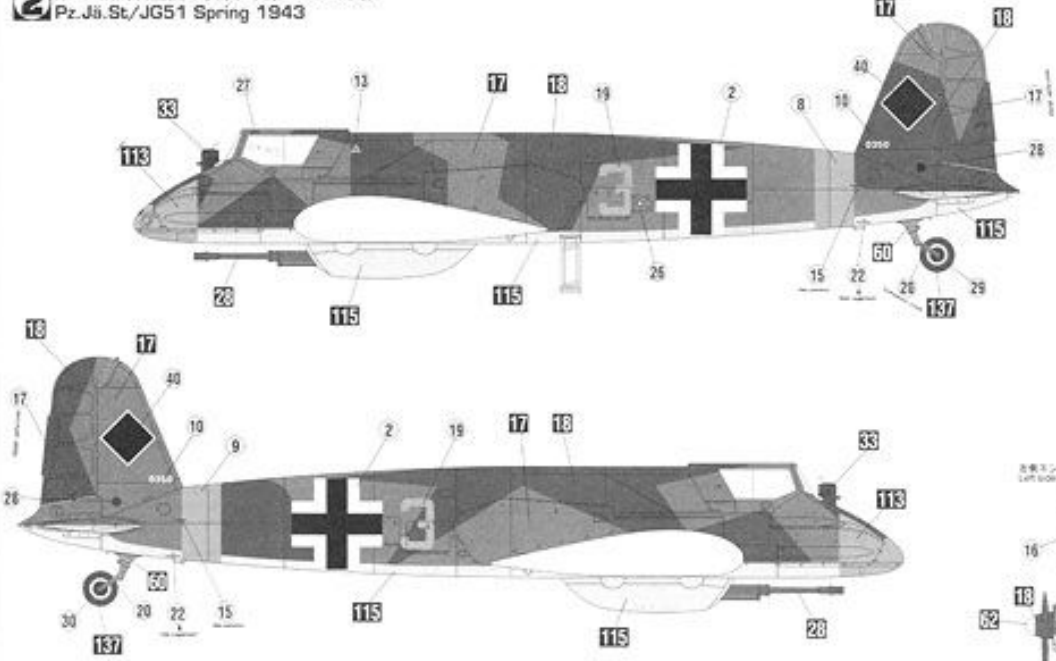

◆この塗装図は1/48スケールを、側面70%、上下面40%に縮小してあります。
 ◆This marking chart has been reduced by 70% in the side view and 40% in the top and bottom views from 1/48scale.

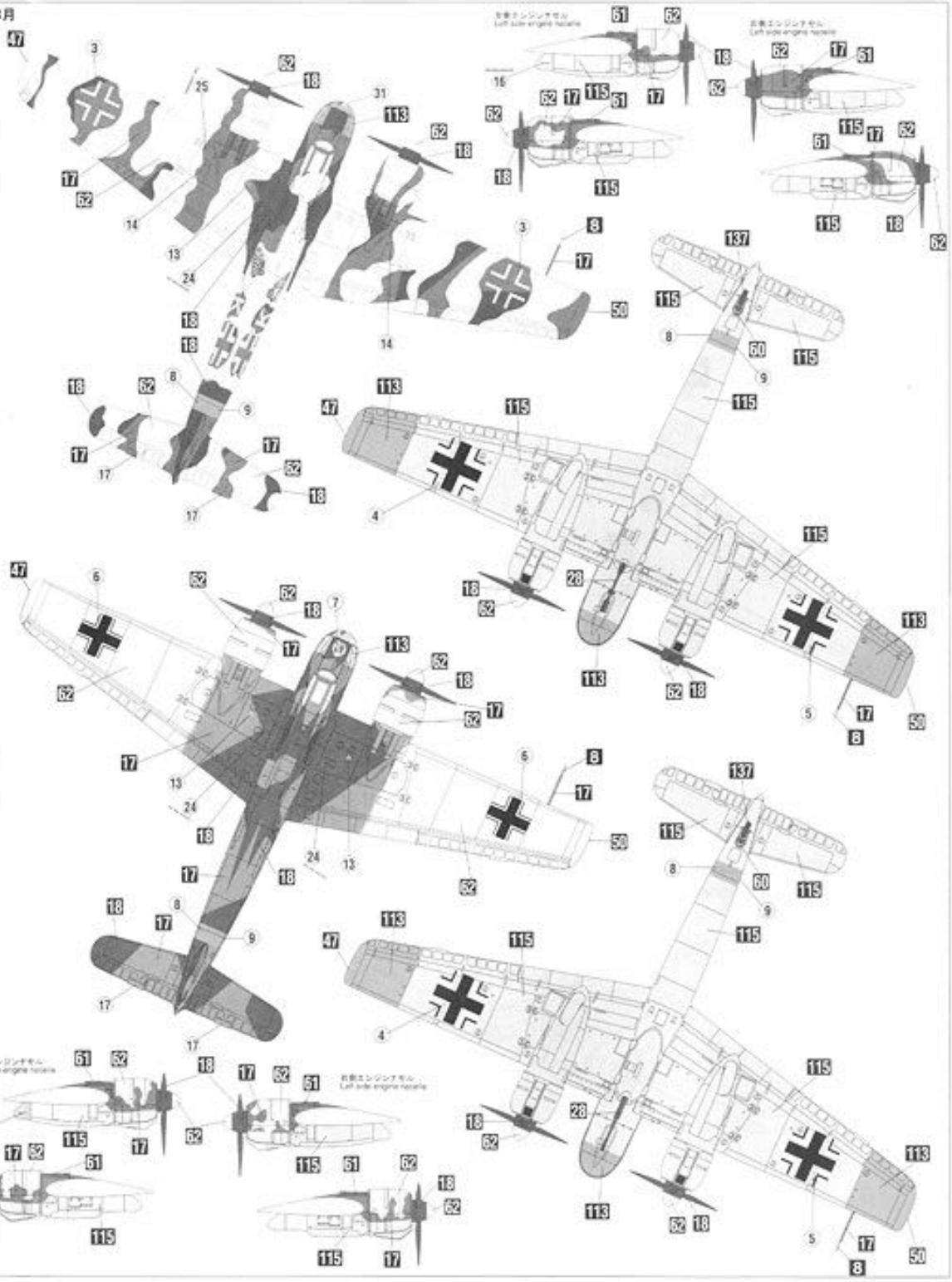



デカールをはってください。
 APPLY DECAL
 HEAR ABZIEHBILD
 APPLIQUER DECALCOMANIE
 APPLICARE DECALCOMANIE
 PONER CALCOMANIA
 貼上水印紙



穴をあけてください。
 OPEN HOLE
 ÖFFNEN
 FAIRE UN TROU
 FORO APERTO
 HACER AGUJERO
 開孔



接着しないでください。
 DO NOT CEMENT
 NICHT KLEBEN
 NE PAS COLLER
 NON INCOLLARE
 NO PEGAR
 不用粘台



どちらかを選んでください。
 OPTIONAL
 NACH BELIEBEN
 FACOLTATIV
 FACOLTATIVO
 OPCIONAL
 可以選擇採用



塗装図の番号です。
 PAINTING SCHEME NUMBER
 LACKIERSCHEMANUMMER
 NUMEROS DE LA LISTE DE PEINTURES
 NUMERO DELLO SCHEMA DI VERNICIATURA
 PINTAR ESQUEMA NUMERO
 這是塗裝圖的號碼

このキットに接着剤及び塗料は含まれておりません。プラスチック専用の物を別にお求め下さい。

1 コックピットの組み立て Cockpit Assembly

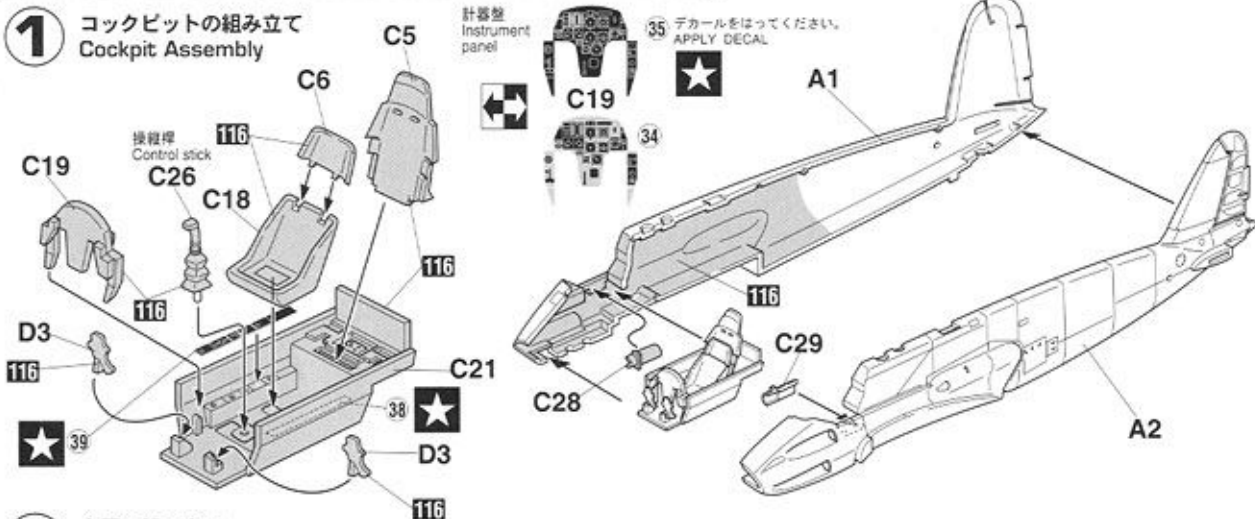

2 主翼の組み立て Main Wing Assembly

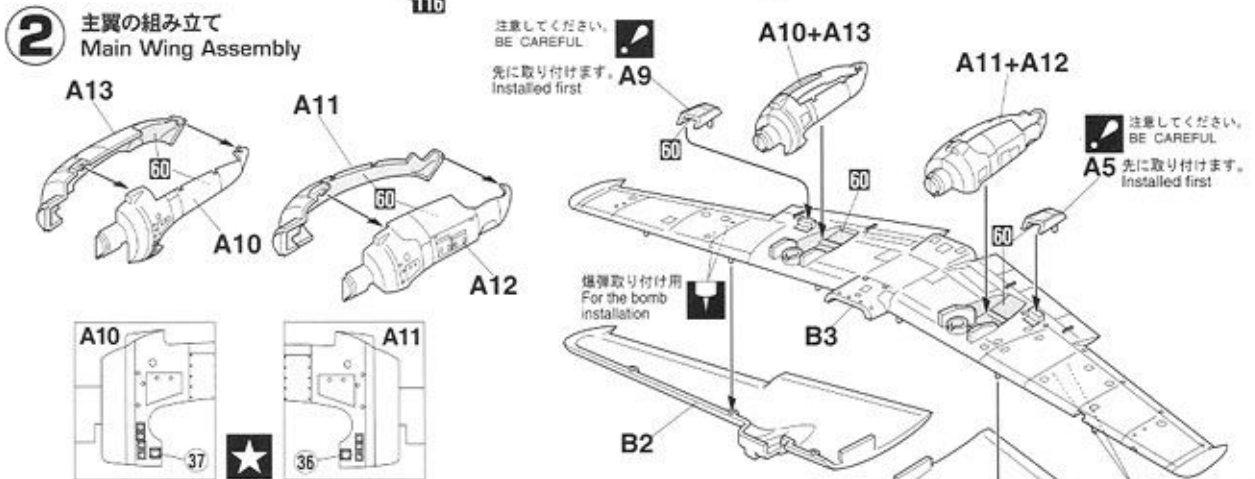

3 主翼の取り付け Main Wing Installation

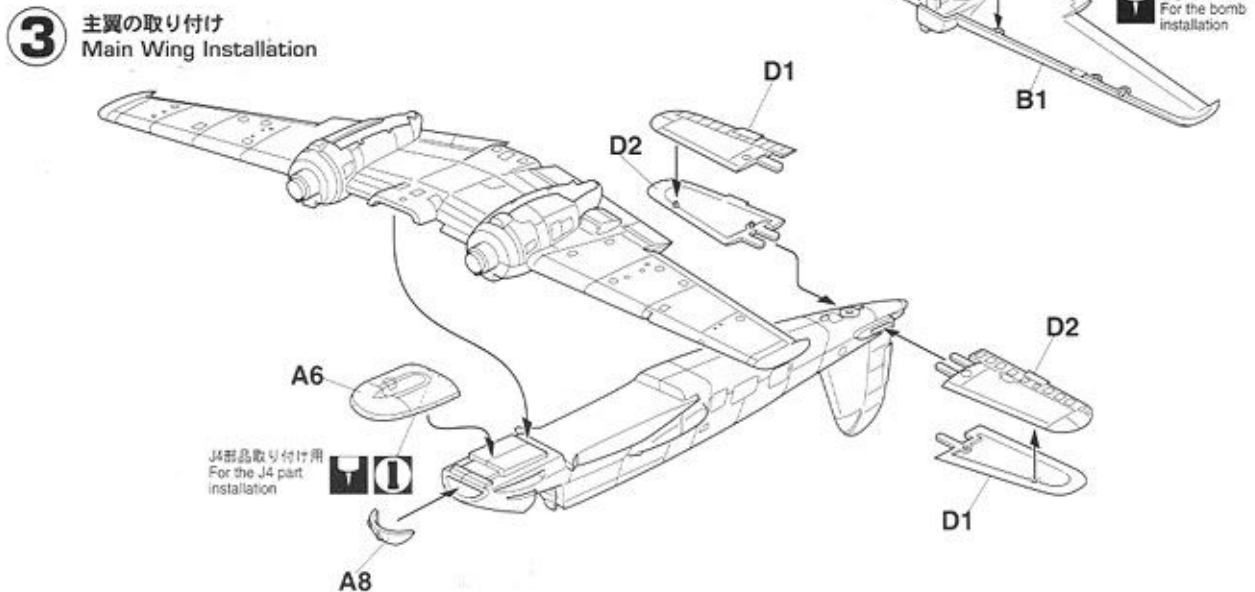

4 主脚の組み立て
Main Gear Assembly

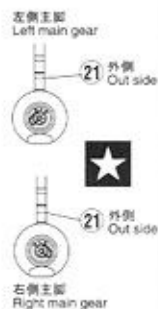
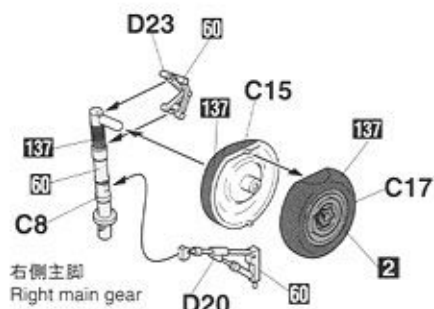
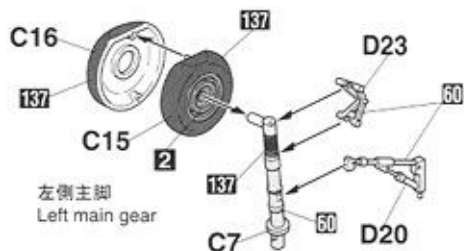

5 主脚の取り付け
Main Gear Installation

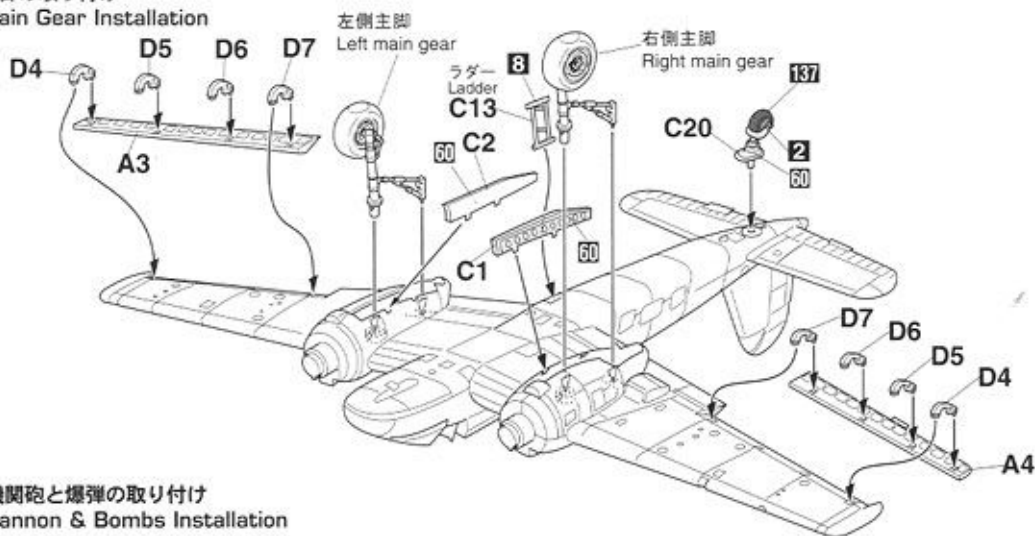

6 機関砲と爆弾の取り付け
Cannon & Bombs Installation

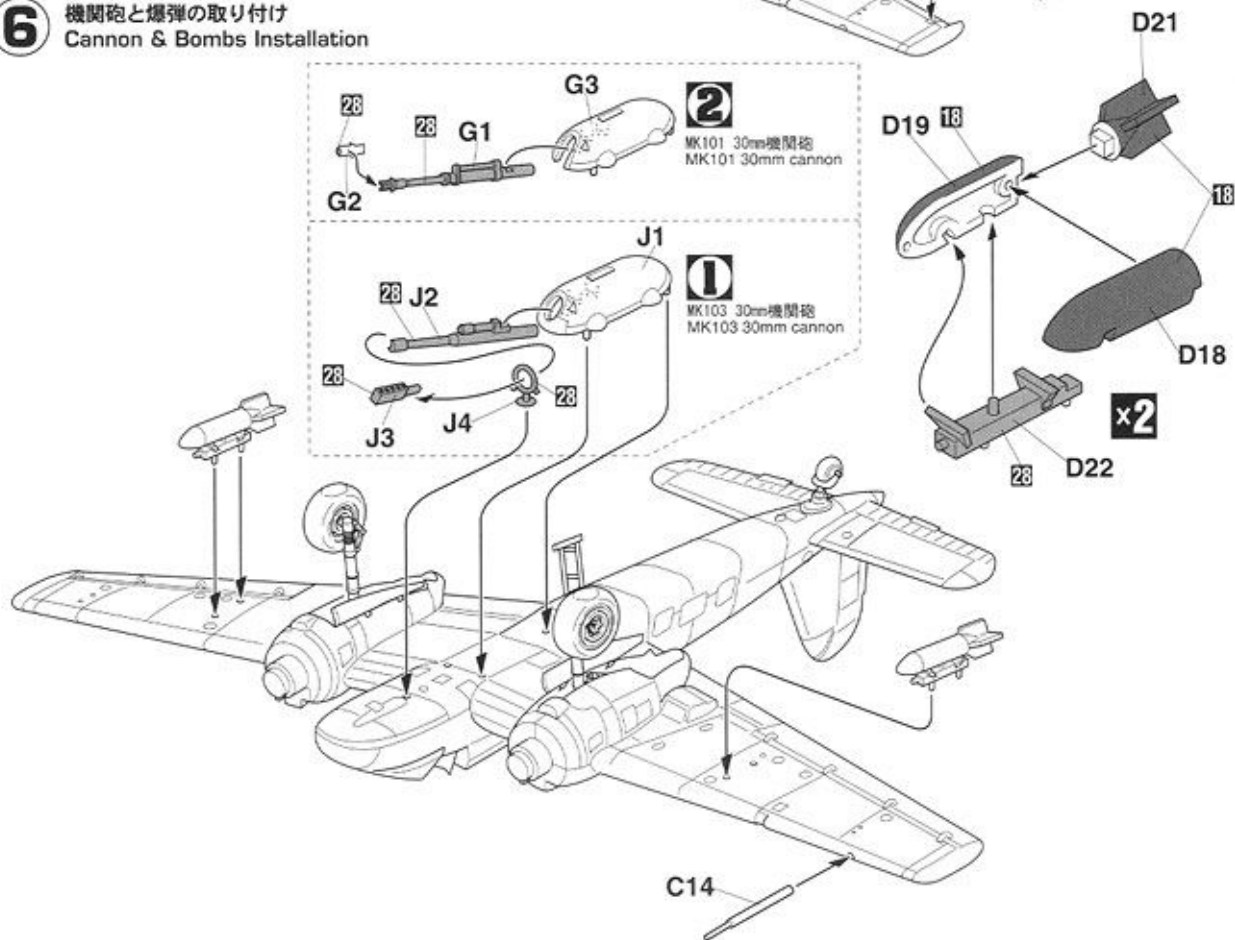

7 エンジンの取り付け
Engine Parts Installation

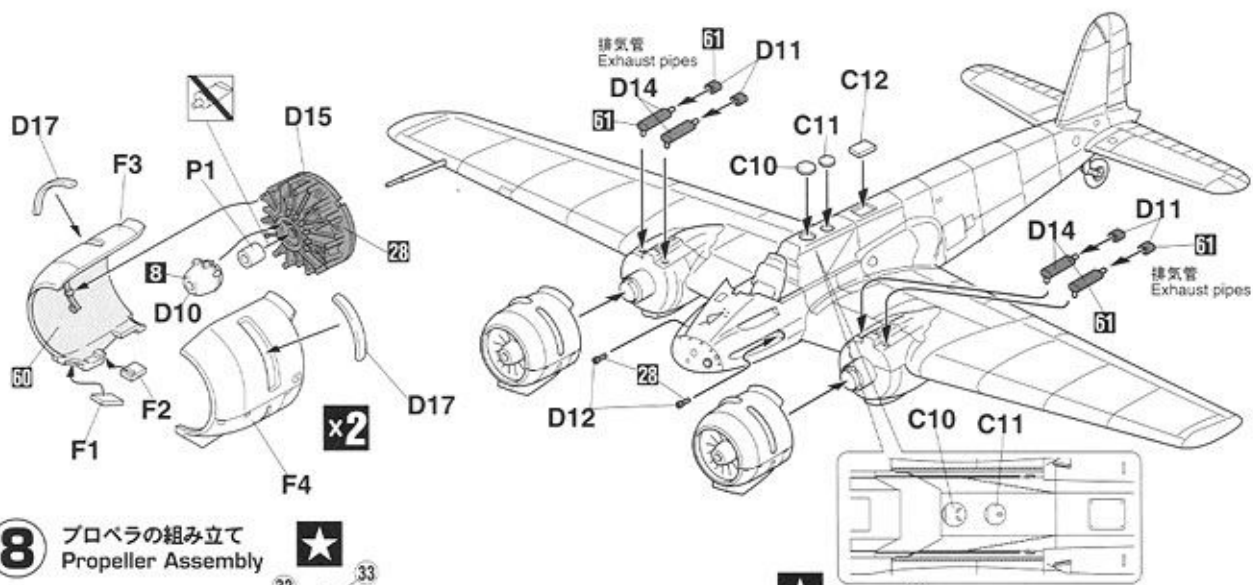

8 プロペラの組み立て
Propeller Assembly

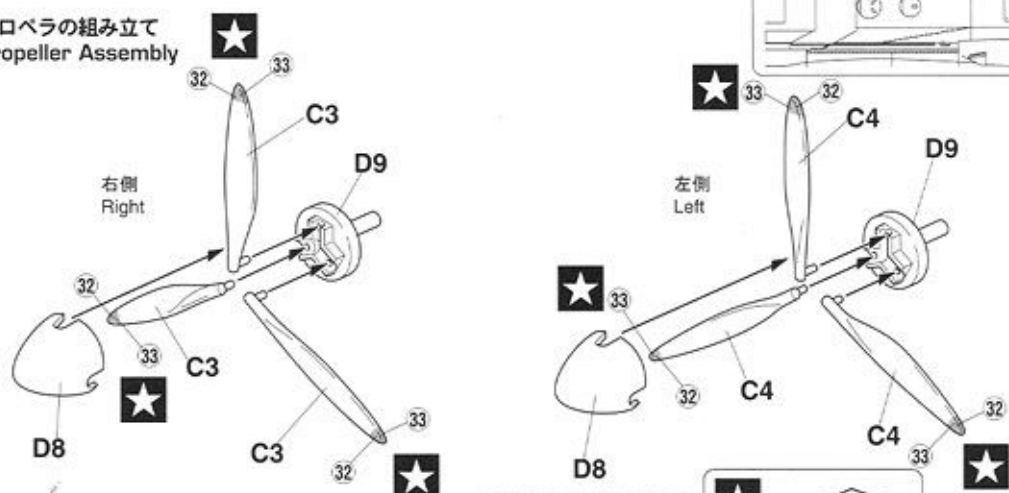

9 プロペラと風防の取り付け
Propeller & Canopy Installation

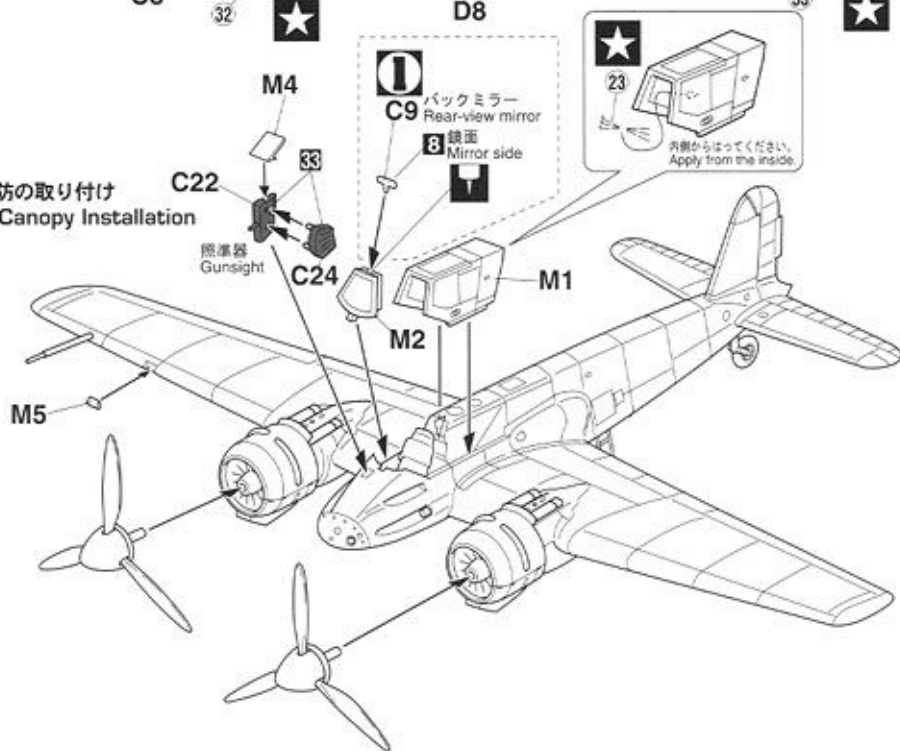

《A》

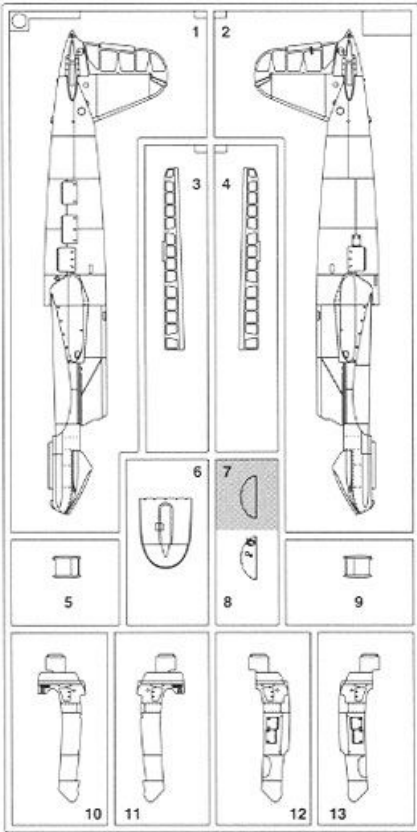

《B》

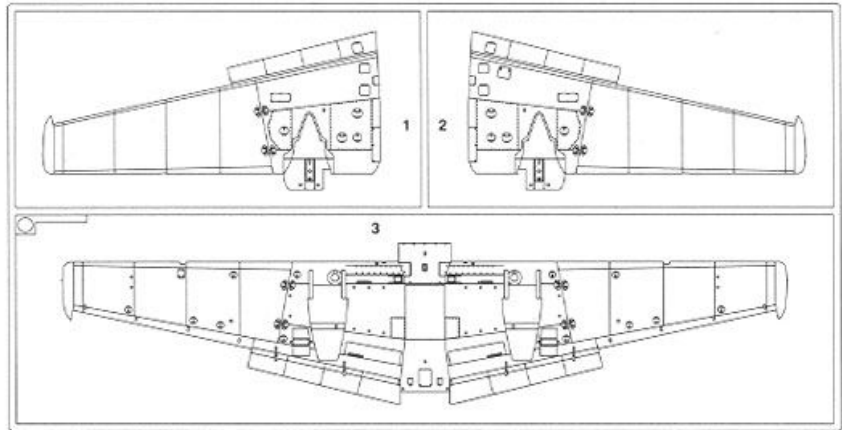

《C》

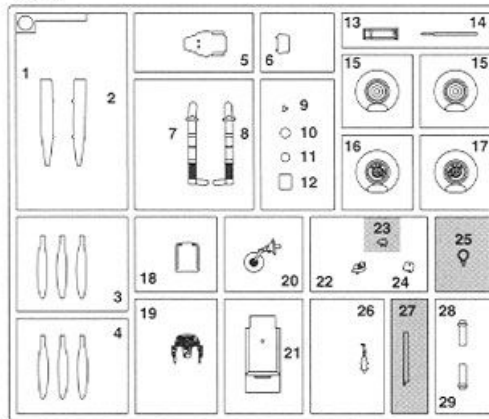

《D》×2

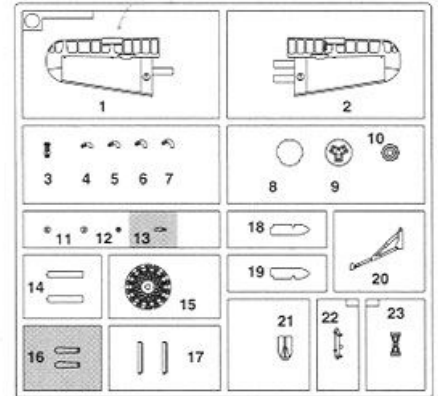

《F》×2

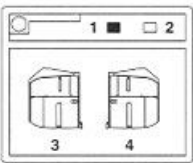

《G》

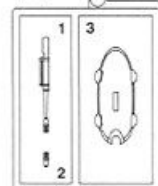

《M》

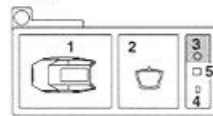

の部品は使用しません。
Parts not for use.
Teile werden nicht verwendet.
Pièces à ne pas utiliser.
Parti non per uso.
Partes para no usar.
不需要使用的部件

《J》

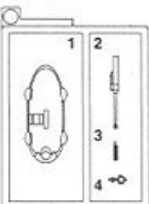

《P》



HOBBY SEARCH

The Hs129 was developed as a ground attack aircraft. The prototype Hs129V1 made its maiden flight in May 1939. Subsequently, the Luftwaffe placed an order for the first production run of Hs129A-0 machines, but it was found that the engines of these aircraft produced insufficient horsepower for satisfactory operational performance. As it seemed there was little chance that the performance of the production run engines could be improved, the Luftwaffe cancelled the order and the Hs129 project was temporarily shelved. The aircraft, however, was eventually saved by the adoption of Gnome-Rhône 14M rotary engines that fell into German hands upon the occupation of France in 1940. With the new engines installed, the performance of the aircraft increased dramatically. The second production run, known as the Hs129B-0, featured the Gnome Rhone engines and a pilot field of view significantly increased over the poor visibility afforded by the cramped cockpit of the earlier Hs129 models. Production continued with the Hs129B-1 and the upgunned Hs129B-2 types. The original fixed armament configuration of the Hs129 featured two 7.92mm machine guns and two 20mm cannons,

but later versions of the Hs129 had a 30mm cannon installed under the fuselage in addition to the standard loadout, giving the aircraft formidable destructive power to bring to bear against ground targets. The Hs129 saw extensive action on the Russian, North African and Italian fronts.

(Data) Hs129B-2/R2

Crew: one; wingspan: 14.20m; length: 9.75m; height: 3.25m; maximum takeoff weight: 5,250kg; engine: Gnome-Rhône 14M04 (right hand rotation)/ 14M05 (counter-rotated to balance out propeller torque effects)(700hp x 2 at takeoff); top speed: 350km/h (at 2000m); armament: MG131 13mm machine gun x 2, MG151 20mm cannon x 2, MK101 (MK103 in later versions) 30mm cannon x 1 (MK101 30mm cannon data) weight: 180kg; rate of fire: 260rds/min (MK103 30mm cannon data) weight: 140kg; rate of fire: 420rds/min
