

made in Italy

**1:72** scale

**No 1355**

## EF-2000 Typhoon

**EN**

The Eurofighter project, developed from the second half of the 80s by a consortium of European companies, had the objective of produce an advanced multi-role combat aircraft with a strong specialization in the interception. The result of the project is the "Typhoon" that is one of the best air superiority fighter in the world. Its aerodynamic design is characterized by the canard-delta wing. Thanks to its two Eurojet EJ200 turbofan engines the Typhoon is able to reach a maximum speed of Mach 2. The on board technology, enhanced by the fly-by-wire control system, allows to obtain a great maneuverability in air combat duties. Two-seater versions have also been developed for advanced training in order to ensure the gradual transition of the pilots from aircraft that, as in the case of the Italians F-104, were much more old-fashioned and dated.

**IT**

Il progetto Eurofighter, sviluppato a partire dalla seconda metà degli anni '80 da un pool di aziende europee, aveva l'obiettivo di realizzare un avanzato velivolo da combattimento multiruolo con una forte specializzazione nell'intercettazione. Il risultato del progetto è il "Typhoon" che costituisce oggi uno dei migliori caccia da superiorità aerea a livello mondiale. La sua struttura aerodinamica si caratterizza per l'ala a delta e le alette canard. I suoi due motori turbo jet con postbruciatore garantiscono prestazioni eccellenti e gli permettono di raggiungere i Mach 2. L'elevata tecnologia di bordo, esaltata dal sistema di controllo fly-by-wire, permette di ottenere una grande maneggevolezza nel combattimento aereo. Sono state sviluppate anche versioni biposto per l'addestramento avanzato dei piloti in modo da garantire il progressivo passaggio da velivoli che, come nel caso degli F-104 italiani, erano molto più antiquati e datati.

**DE**

Das Eurofighter-Projekt, das ab der zweiten Hälfte der 80er Jahre durch einen Zusammenschluss europäischer Unternehmen entwickelt wurde, hatte das Ziel ein fortschrittliches, vielseitig einsetzbares Kampfflugzeug mit einer spezifischen Hinwendung zum Abfangjäger zu entwickeln. Das Ergebnis des Projekts ist der "Typhoon", das heute beste Jagdflugzeug der Welt. Seine aerodynamische Struktur wird durch die Delta-Canard-Flügel hervorgehoben. Die beiden Turbostrahlmotoren mit Nachbrenner garantieren hervorragende Leistungen und ermöglichen es ihm, Mach 2 zu erreichen. Die fortschrittliche Bordtechnik, die durch die Steuerung Fly-by-Wire noch erhöht wird, erlaubt eine hohe Lenkbarkeit im Luftkampf. Es wurden auch Zweisitzer-Versionen zur Pilotenausbildung gebaut, um einen Übergang von Flugzeugen zu ermöglichen, die wie bei den italienischen F-104 der Fall, veraltet und überholt waren.

**FR**

Le projet Eurofighter, développé à partir de la seconde moitié des années 80 par un groupe d'entreprises européennes, avait pour objectif de réaliser un avion de combat avancé multi-rôles, avec une spécialisation poussée dans le domaine de l'interception. Le résultat du projet est le « Typhoon », qui représente aujourd'hui l'un des meilleurs avions de chasse, d'une supériorité aérienne de niveau mondial. Sa structure aérodynamique se caractérise par son aile en forme de delta et ses ailettes en canard. Ses deux moteurs turbo-jet avec post-brûleur garantissent d'excellentes prestations et lui permettent de rejoindre les Mach 2. Sa technologie de bord élevée, mise en valeur par le système de contrôle fly-by-wire, permet d'obtenir une grande maniabilité lors du combat aérien. Des versions biplaces ont été développées pour l'entraînement avancé des pilotes, de façon à permettre un passage progressif depuis des avions qui, comme dans le cas des F-104 italiens, étaient beaucoup plus désuets et obsolètes.

**ES**

El proyecto Eurofighter fue desarrollado a partir de la segunda mitad de los años ochenta por un equipo de empresas europeas, cuyo objetivo era realizar un avión de combate y multifunción puntero, con una especialización fuerte en la interceptación. El resultado del proyecto fue "Typhoon", que constituye hoy uno de los mejores aviones de caza, con una superioridad aérea a nivel mundial. Su estructura aerodinámica se caracteriza por el ala delta y la aletas canard. Sus dos motores turbojet con postcombustión garantizan prestaciones excelentes y les permiten alcanzar los Mach 2. La tecnología a bordo importante, que exalta el sistema de control fly-by-wire, permite obtener una gran manejabilidad en el combate aéreo. Se han desarrollado también versiones biplaza para el entrenamiento avanzado de pilotos y garantizar el paso progresivo desde aviones que eran mucho más anticuados y obsoletos, como en el caso de los F-104 italianos.

**NL**

Het Eurofighter ontwerp, ontwikkeld vanaf de tweede helft van de jaren '80 door een consortium van Europese bedrijven, had als doel een geavanceerd, multifunctioneel gevechtsvliegtuig te ontwikkelen met een sterke specialisatie in onderschepping. Het resultaat van het project is de "Typhoon", die op vandaag een van de beste jachtvliegtuigen op wereldniveau is dankzij zijn overwicht in de lucht. Zijn aerodynamische structuur is gekenmerkt door de deltavleugel en toegevoegde canards vleugels. De twee turbojetmotoren met naverbranding garanderen uitstekende prestaties en zorgen dat een snelheid Mach 2 kan worden gehaald. De hoogstaande boordtechnologie, een juweeltje bekroond met het fly-by-wire besturingssysteem, draagt bij tot de grote gebruiksvriendelijkheid tijdens luchtgevechten. Er werden ook versies met twee plaatsen ontwikkeld voor de geavanceerde opleiding van piloten om de geleidelijke overgang te verzekeren van vliegtuigen die, zoals in het geval van de Italiaanse F-104, erg verouderd en gedateerd waren.



**EN** **WARNING:** Model for adult modellers age 14 and over  
**IT** **ATTENZIONE:** Modello per collezionisti adulti di età superiore ai 14 anni  
**FR** **ATTENTION:** Modèle pour modélistes de 14 and et plus.  
**DE** **ACHTUNG:** Modellbausätze Für Modellbauer über 14 Jahre.  
**NL** **WAARSCHWING:** Geschikt voor 14 jaar en ouder.  
**ES** **ATENCION:** Modelo para modelistas mayores de 14 años.

**EN ATTENTION - Useful advice!**

Study the instructions carefully prior to assembly. Remove parts from frame with a sharp knife or a pair of scissors and trim away excess plastic. Do not pull or parts. Assemble the parts in numerical sequence. Use plastic cement ONLY and use cement sparingly to avoid damaging the model. Black arrows indicate parts to be glued together. White arrows indicate on which frame the parts must be assembled WITHOUT using cement. These letters (A - B - C...) indicate on which frame the parts will be found. Paint small parts before detaching them from frame. Remove paint-where parts are to be cemented. Crossed out parts must not be used.

**IT ATTENZIONE - Consigli utili!**

Prima di iniziare il montaggio studiare attentamente il disegno. Staccare con molta cura i pezzi dalle stampe, usando un taglia-balsa oppure un paio di forbici e togliere con una piccola lima o con carta vetro fine eventuali sbavature. Mai staccare i pezzi con le mani. Montarli seguendo l'ordine delle numerazione delle tavole. Eliminare dalla stampata il numero del pezzo appena montato facendogli sopra una croce. Le frecce nere indicano i pezzi da incollare, le frecce bianche indicano i pezzi da montare senza colla. Usare solo colla per polistirolo. Le lettere (A - B - C...) ai lati dei numeri indicano la stampata ove si trova il pezzo da montare. I pezzi sbarrati da una croce non sono da utilizzare.

**DE ACHTUNG - Ein nützlicher Rat!**

Vor der Montage die Zeichnung aufmerksam studieren. Die einzelnen Montageteile mit einem Messer oder einer Schere vom Spritzling sorgfältig entfernen. Eventuelle Grate werden mit einer Klinge oder feinem Schmirgelpapier beseitigt. Keinesfalls die Montageteile mit den Händen entfernen. Bei der Montage der Tafelnummerierung folgen. Pfeile zeigen die zu klebenden Teile während die weissen Pfeile die ohne Leim zu montierenden Teile anzeigen. Bitte nur Plastikklebstoff verwenden. Die Buchstaben (A - B - C...) neben den Nummern zeigt auf welchem Spritzling der zu montierende Teil zu finden ist. Die mit einem Kreuz markierten Teile sind nicht zu verwenden.

**FR ATTENTION - Conseils utiles!**

Avant de commencer le montage, étudier attentivement le dessin. Détacher avec beaucoup de soin les morceaux des moules en usant un massicot ou bien un pair de ciseaux et couper avec une petite lame avec de papier de verre fin ébarbagés éventuels. Jamais détacher les morceaux avec le mains Monter les en suivant l'ordre de la numération des tables. Eliminer de la moule le numéro de la pièce qui vient d'être montée, en le bifant avec une croix. Les flèches noires indiquent les pièces à coller, les flèches blanches indiquent les pièces à monter sans colle. Employer seulement de la colle pour polystyrol. Les lettres (A - B - C...) aux côtés des numéros indiquent la moule où se trouve la pièces à monter. Les pièces marquées par une croix ne sont pas à utiliser.

**NL OPGELET - Belangrijke bemerkingen!**

Bestudeer zorgvuldig het montageplan voor het bouwen. Breek nooit onderdelen van het kader. Maak ze los met een scherp mes of kleine nageltang. Verwijder daarna al het overvallige plastic en pas de delen alvorens te lijmen. Gebruik allen lijm voor plastic modellen. Werk zorgvuldig en spaarzaam, teveel lijm zal uw model beschadigen. Zwarte pijlen duiden de te lijmen delen aan. Witte pijlen verwijzen naar bewegende delen welke niet mogen worden gelijmd. Deze letters (A - B - C...) geven de kaders aan waarin de onderdelen zich bevinden. Schilder de kleine onderdelen voor ze van het kader te snijden. Verwijder de verf van de te lijmen oppervlakten.

**ES ATENCION - Consejos útiles!**

Estudiar las instrucciones cuidadosamente antes de comenzar el montaje. Separar las piezas de las bandejas con un cuchillo afilado o un par de tijeras y retirar el exceso de plástico o rebada. No arrancar las piezas. Montar las piezas en orden numérico. Utilizar SOLAMENTE pegamento para plástico y en poca cantidad para evitar que se dane el modelo. Las flechas negras indican las piezas que se deben pegar juntas. Las flechas blancas indican las piezas que deben ensamblarse SIN usar pegamento. Las letras (A - B - C...) indican en que bandeja se encuentran las piezas. Pintar las piezas pequeñas antes de separarlas de la bandeja. Retirar la pintura de los lugares por donde se deban pegar las piezas.

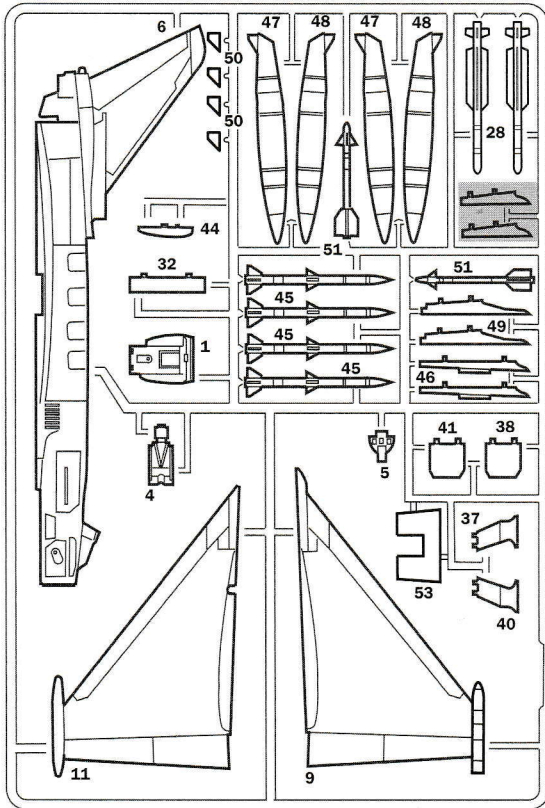
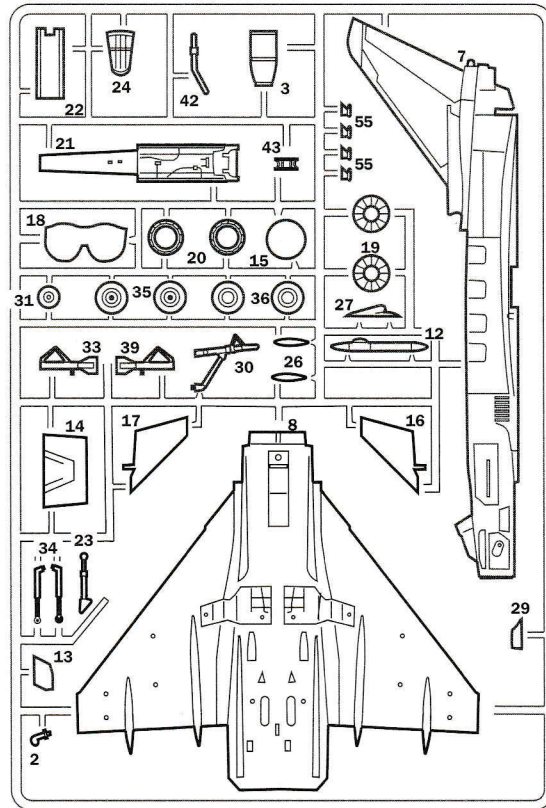
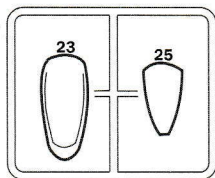
**A****B****C**

Separare  
Cut  
Retirer  
Entfernen  
Separar  
Gesneden



Aggiungere un peso  
Add a weight  
Ajouter un poids  
Fügen Sie ein Gewicht  
Añadir un peso  
Voeg een gewicht



Parti da non utilizzare  
Parts not for use  
Pièces à ne pas utiliser  
Telle werden nicht verwenden  
Partes a no utilizar  
Onderdelen niet te gebruiken

I numeri si riferiscono all'assortimento colori Italeri Acrylic Paint  
 The indicated colour number refer to the Italeri Acrylic Paint  
 Les références indiquées concernent les peintures Italeri Acrylic Paint  
 Die angegebenen farbnnummern beziehen sich auf die Italeri Acrylic Paint  
 Los números se refieren a los colores surtido Italeri Acrylic Paint  
 De nummers verwijzen naar het assortiment kleuren Italeri Acrylic Paint

**A**

**FLAT DARK GULL GRAY**  
 F.S. 36231

ITALERI ACRYLICPAINT - 4755AP

**B**

**FLAT BLACK**  
 F.S. 37038

ITALERI ACRYLICPAINT - 4768AP

**C**

**GLOSS WHITE**  
 F.S. 17875

ITALERI ACRYLICPAINT - 4696AP

**D**

**METAL. GLOSS SILVER**  
 F.S. 17178

ITALERI ACRYLICPAINT - 4678AP

**E**

**FLAT OLIVE DRAB**  
 F.S. 34088

ITALERI ACRYLICPAINT - 4315AP

**F**

**GLOSS RED**  
 F.S. 11302

ITALERI ACRYLICPAINT - 4605AP

**G**

**GLOSS GREEN**  
 F.S. 14090

ITALERI ACRYLICPAINT - 4669AP

**H**

**FLAT GUN METAL**  
 F.S. 37200

ITALERI ACRYLICPAINT - 4681AP

**I**

**FLAT LIGHT GHOST GRAY**  
 F.S. 36300

ITALERI ACRYLICPAINT - 4762AP

**1**

**A**

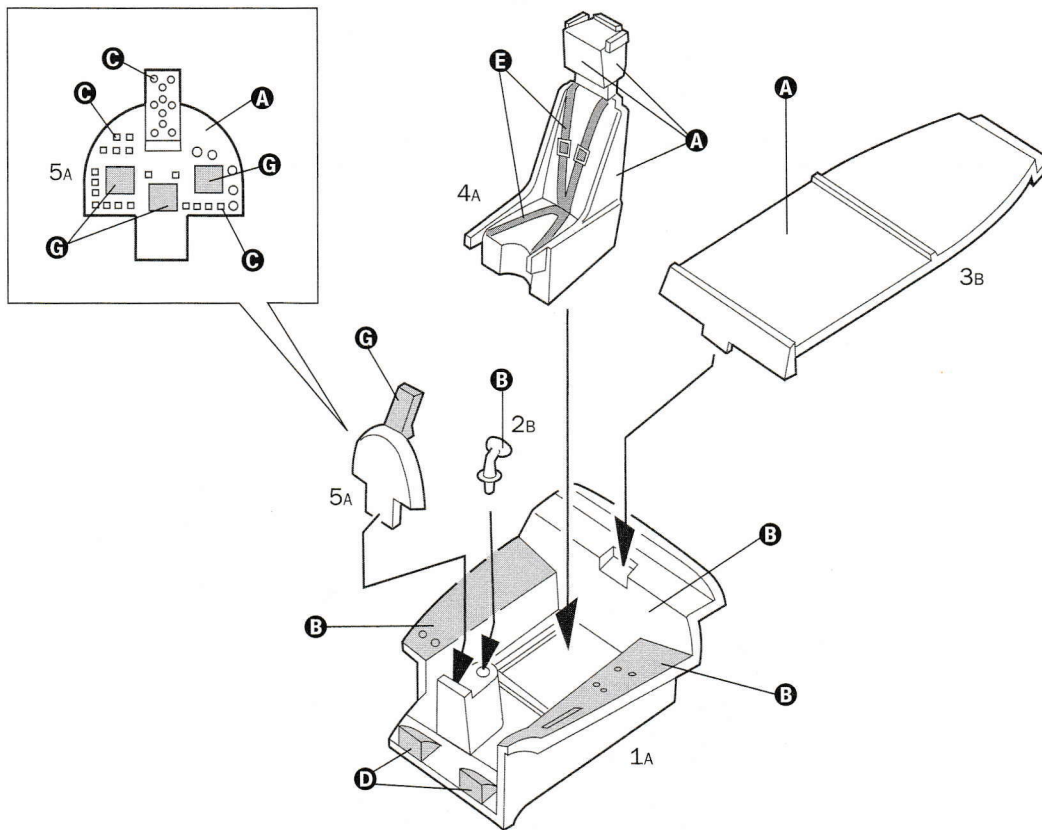

2

B

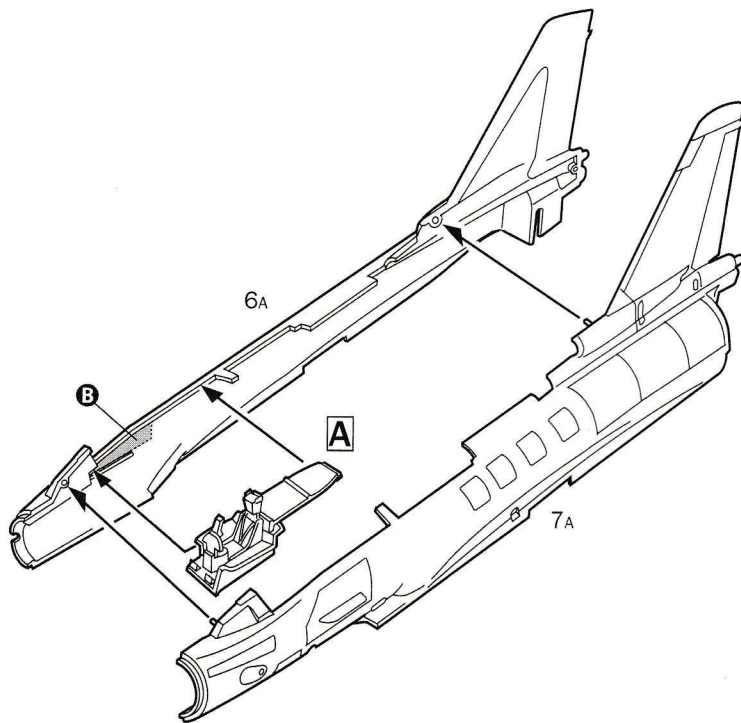

3

C

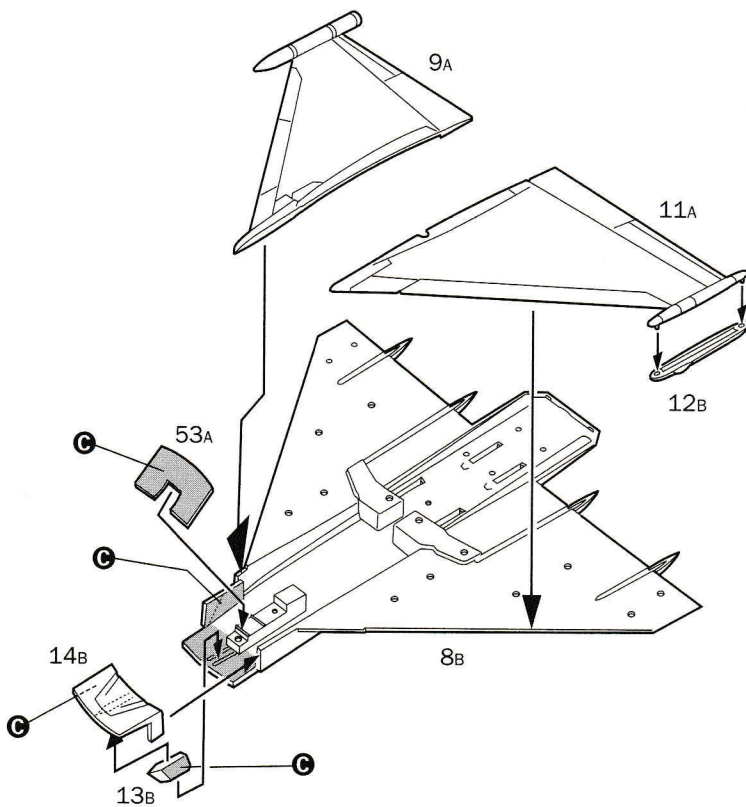

4

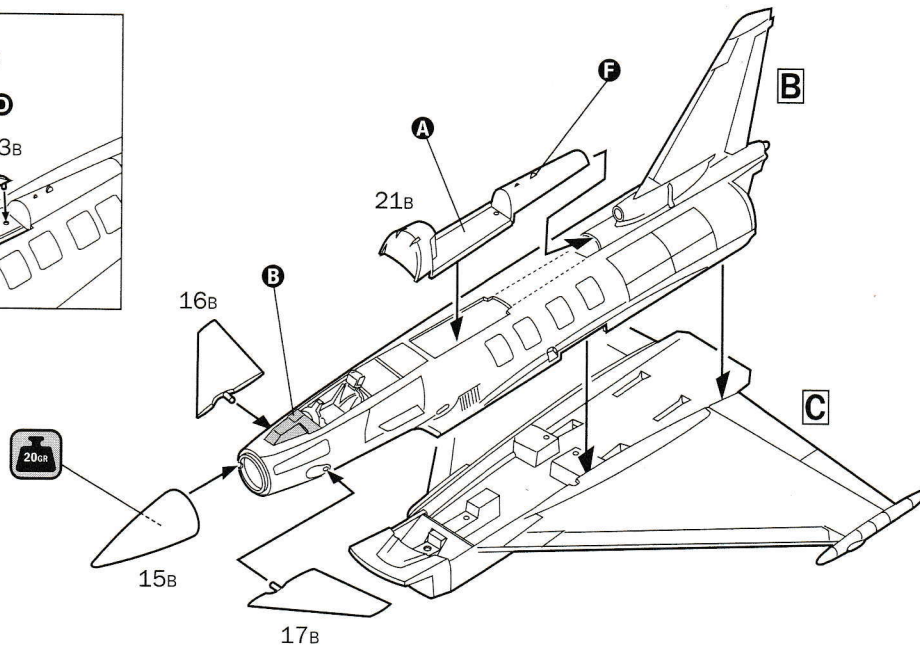
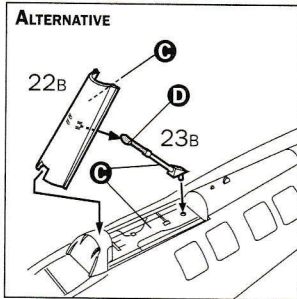

5

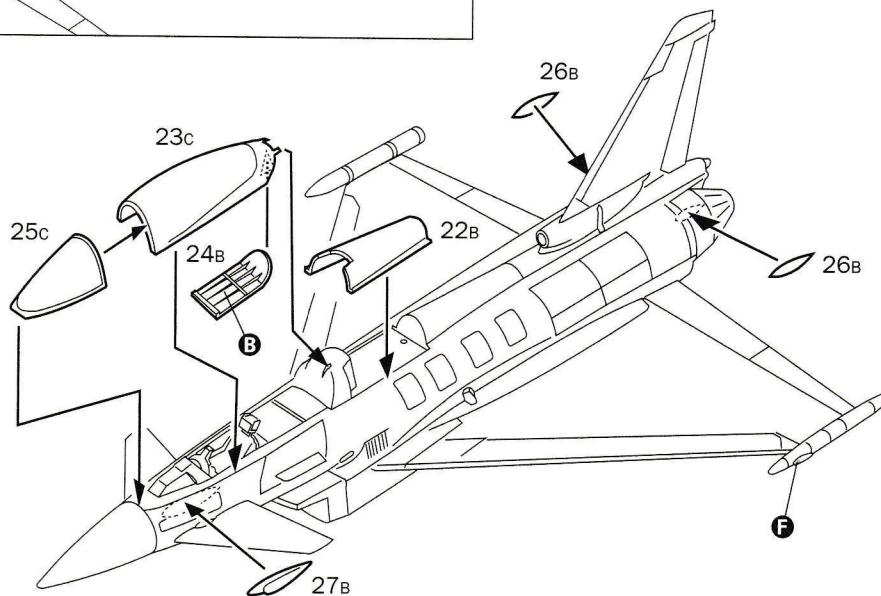
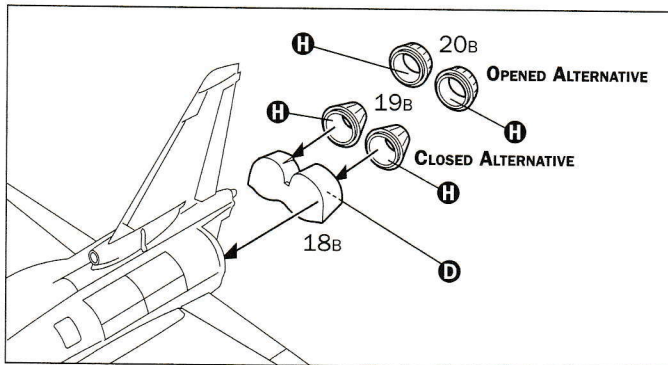

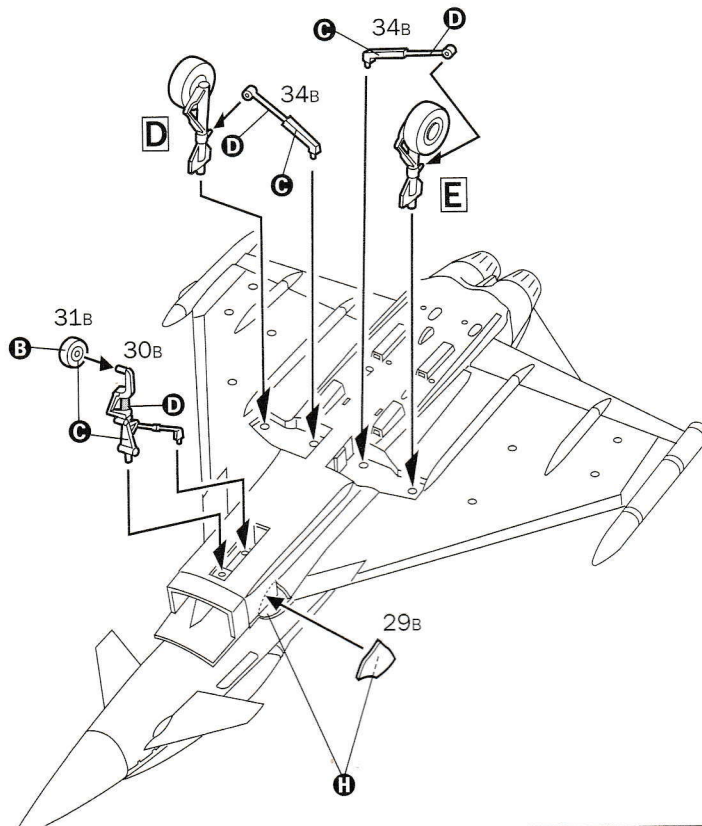
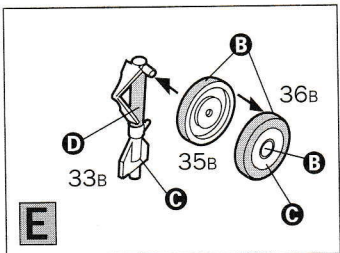
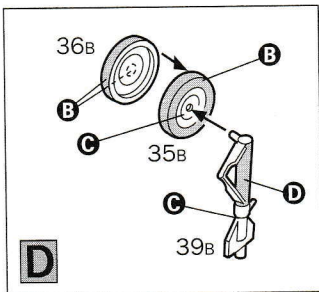
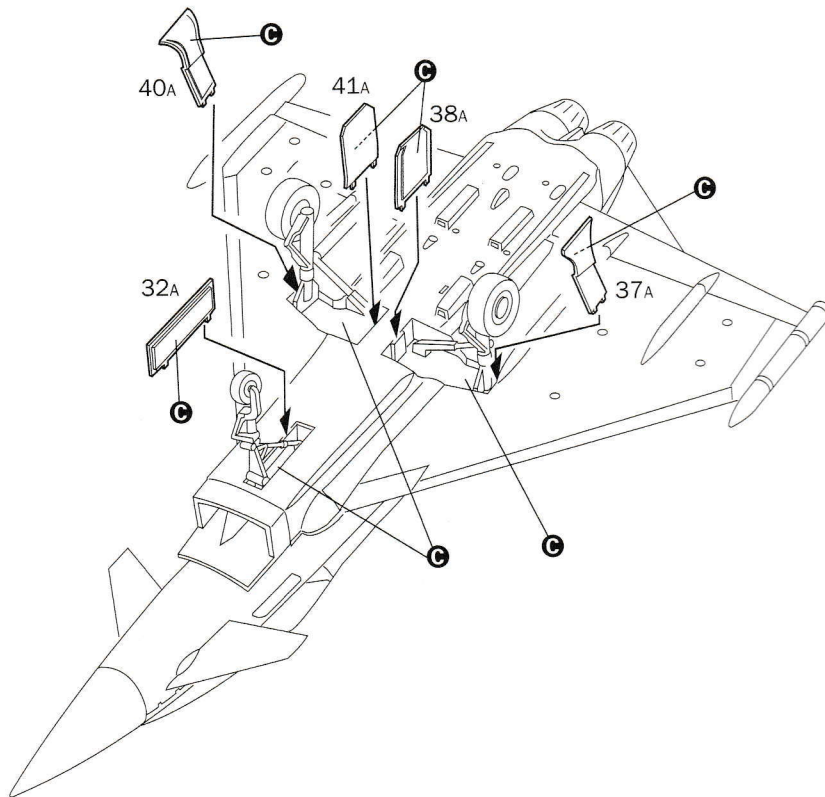
**6****7**

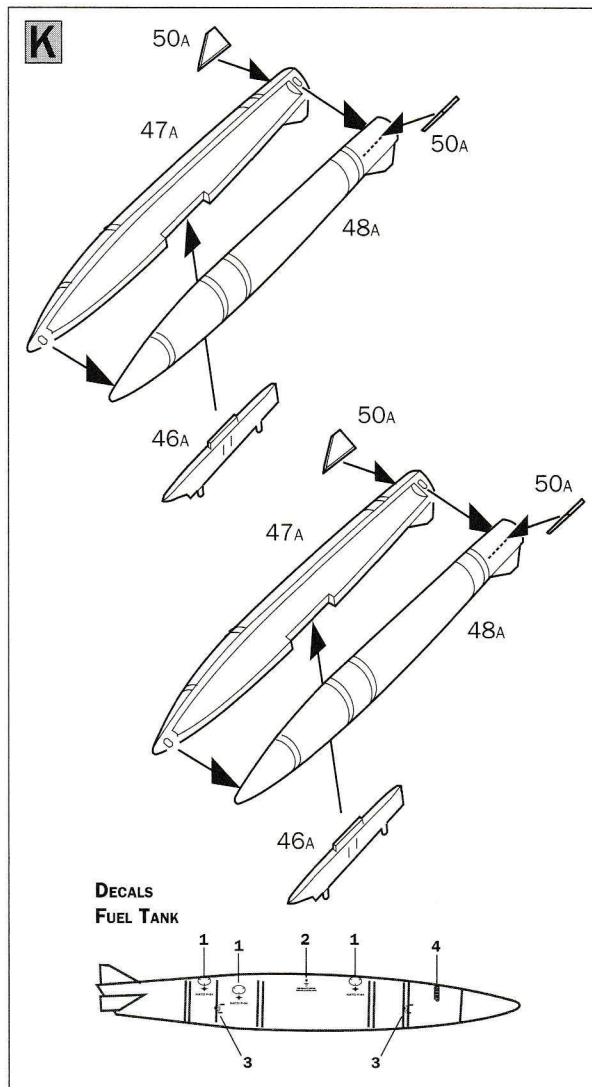
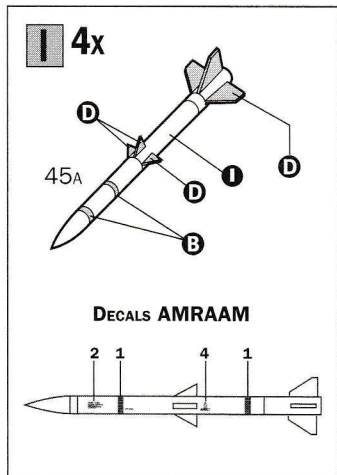
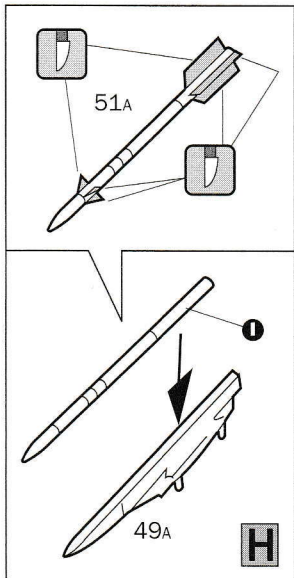
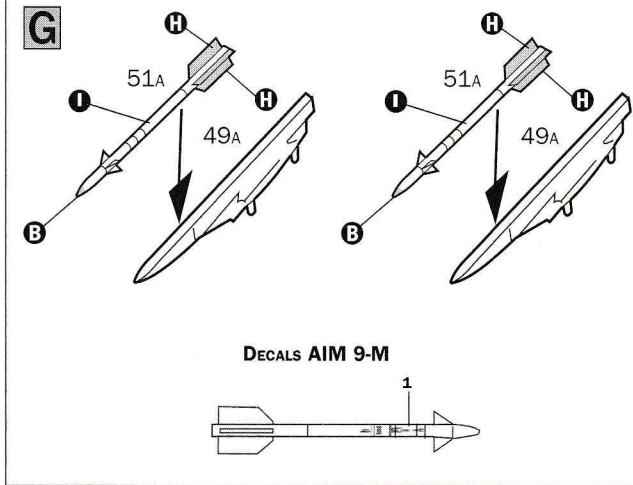
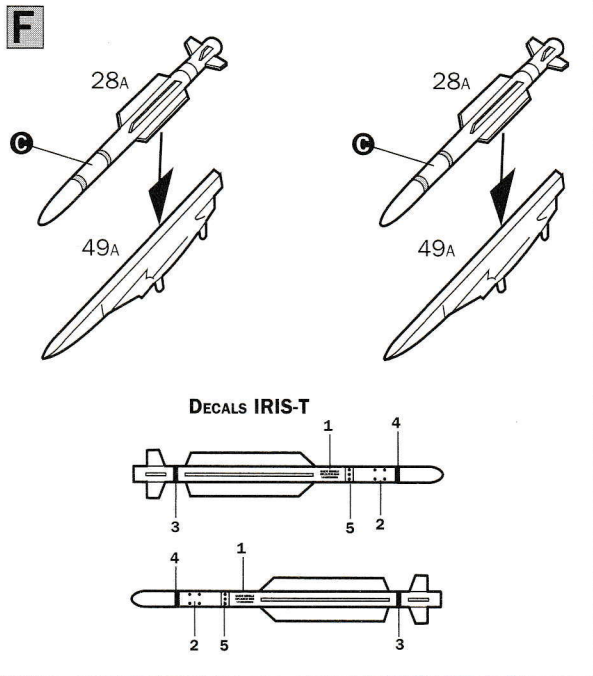

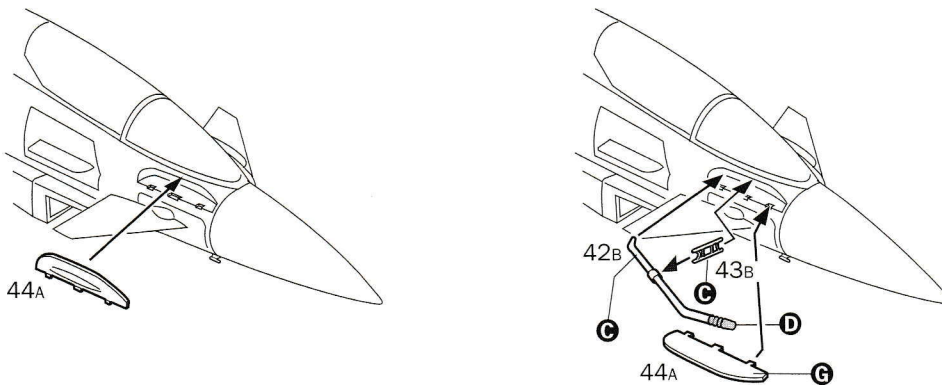
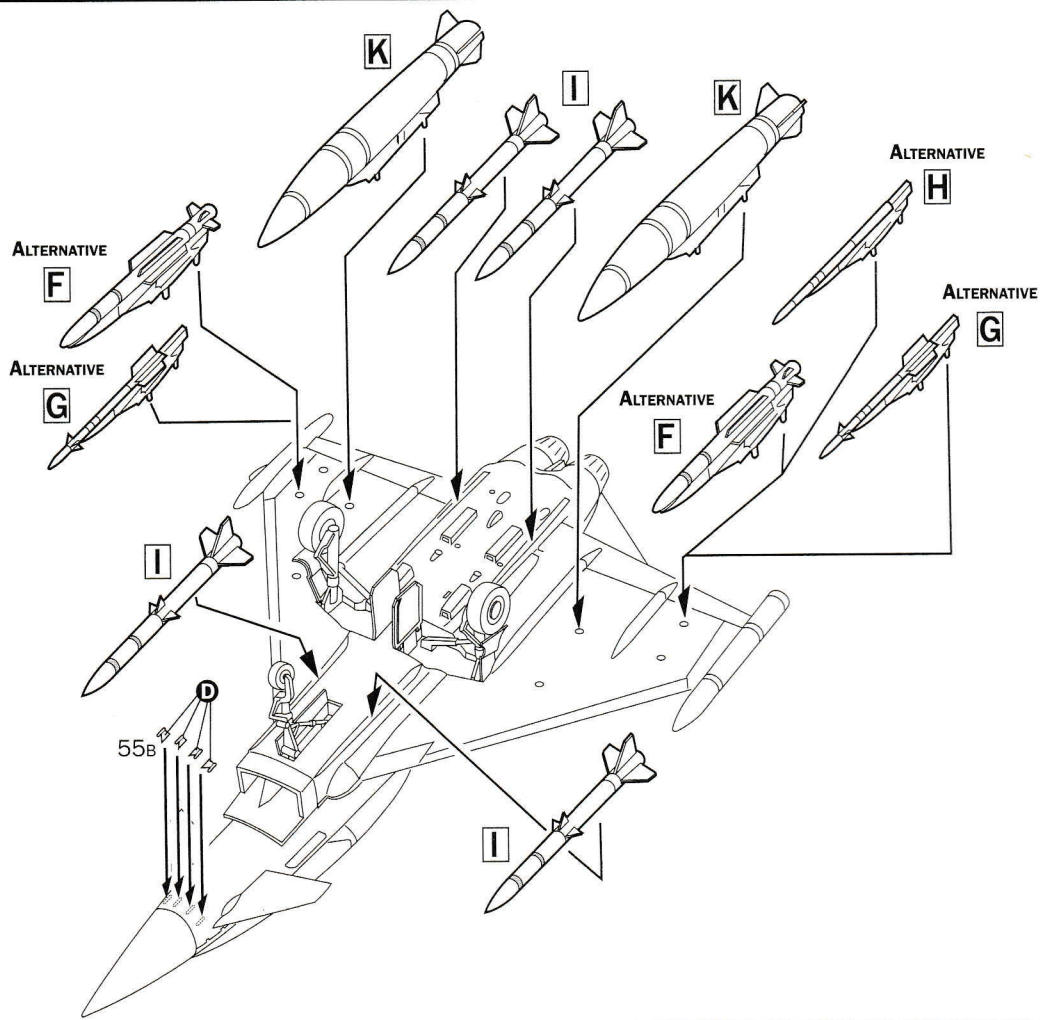

Istruzioni per l'applicazione delle decalcomanie. Ritagliare le decalcomanie occorrenti dal foglio, immergerle in un bicchiere di acqua pulita per circa 20", metterle in posizione sul modello e farle scivolare dalla carta; per una migliore aderenza comprimerle con una pezuola pulita.

Direction for applying the decals: cut the required decals out of the sheet; dip the into a glass of clean water for about 20"; position the decals on the kit, letting them slide from the paper. For a better adesion, press them by means of a clean rag.

Påläggning av decaler: klipp ut den decal som skall användas och doppa den i ett glas vatten under en 20". Sätt decalen på plats på modellen och låt den sakta glida av pappret. För att den skall sitta ordentligt, tryck till med en torr duk.

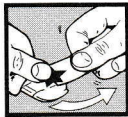

Anweisungen für Abziehbilder-Anbringung: Die benötigten Abziehbilder vom Blatt abschneiden, in ein Glas reines Wasser für etwa 20" eintauchen, auf das Modell legen und dann vom Papierbogen abnehmen. Um eine bessere Haftung zu erzielen, die Abziehbilder mit einem reinen Tuch andrücken.

Instruction pour l'application des décalcomanies. Couper les décalcomanies choisies et les plonger environ 20" dans un peu d'eau propre. Les placer sur le modèle en les faisant glisser de leur feuille et presser avec un morceau de chiffon pour éliminer les bulles d'air.

Instrucciones Para la aplicación de las calcomanías: cortar las requeridas, sumergirlas en un recipiente de agua limpia durante 20", colocar las calcomanías sobre el modelo, haciéndolas deslizar sobre el papel. Para una mejor adherencia, presionarlas con un trapico limpio.

Transfers: knip het benodigde deel uit, dompel et ca. 20" onder water, oudt het transfer tegen het model en schuif het vanaf het papier op zijn plaats. Met een schoon doekje aandrukken.

デカール貼付法 図紙から、それぞれのマークを切り取ります。ぬるま湯に20秒くらいつけて、引き上げます。マークをすべらすようにして図紙からとり、指定の位置にはつくってください。やわらかな布でマークを押して気泡を取ってください。マーク裏には、かわくまで手をふれないでください。

Указания по применению декалей: Отрежьте нужную вам часть декалей от общего листа, поместите ее на 1/2 минуты в чистую воду, затем, выбрав необходимое место на модели, переведите ту же изображение, сдвинув его с бумажной основы. Для лучшего прилипания промажьте декаль чистой тряпочкой.



**EF-2000 Typhoon II**  
**AMI, 37° Stormo, 18° Gruppo, Trapani-Birgi AB, Italy, 2014.**

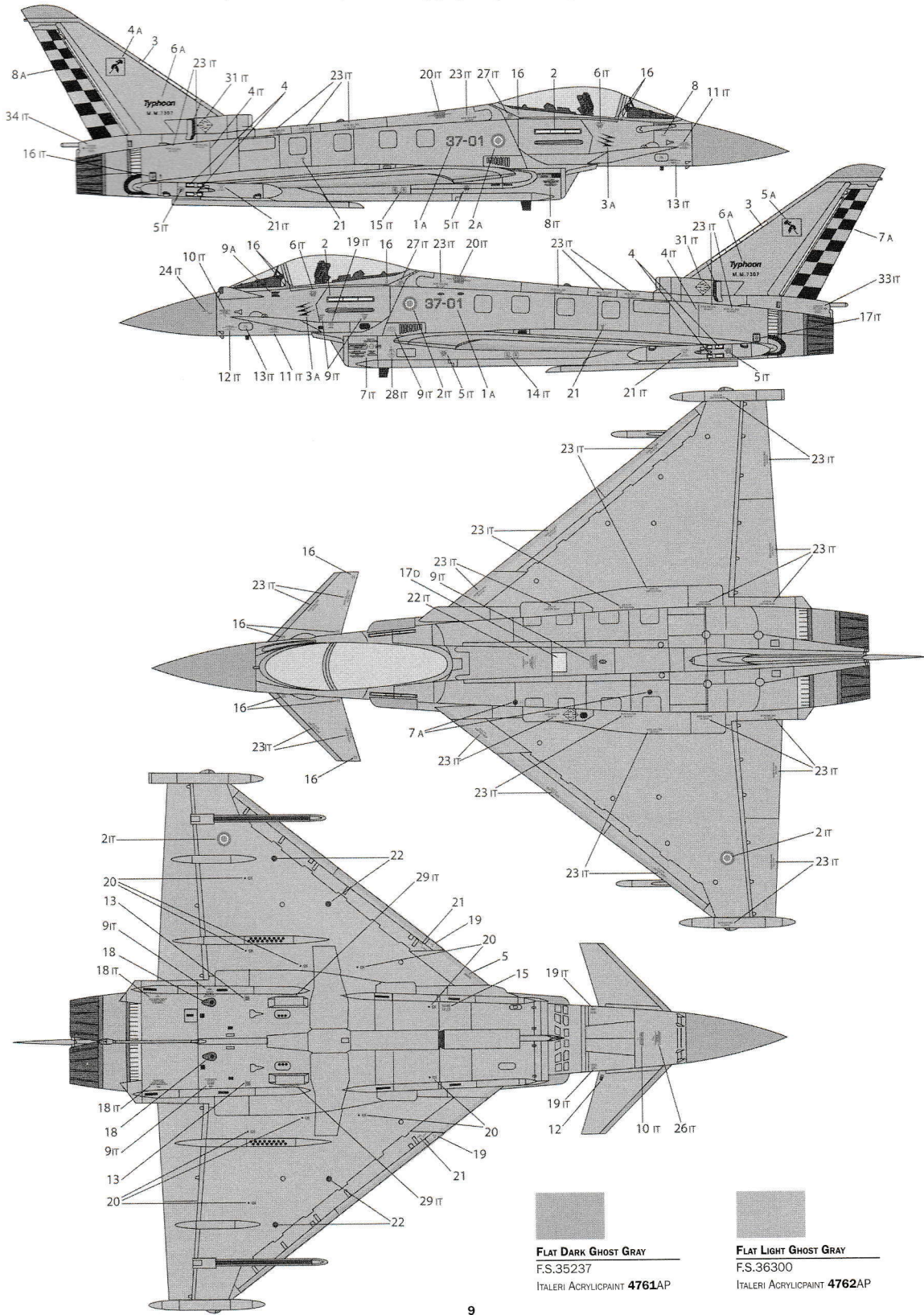

**EF-2000 Typhoon II**  
**AMI, 4° Stormo, 9° Gruppo, Grosseto AB, Italy, 2014.**

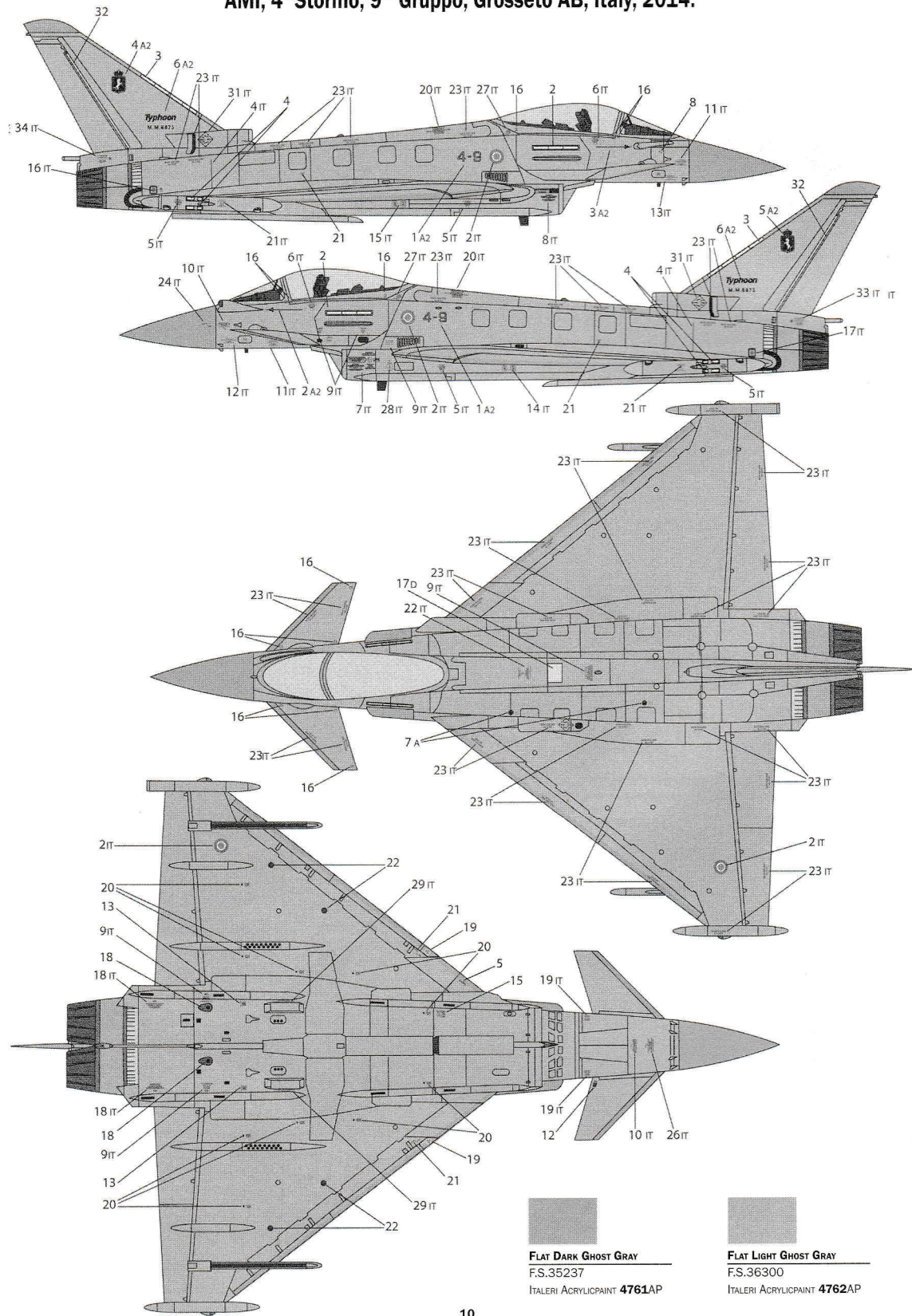

**EF-2000 Typhoon II**  
**AMI, 12° Gruppo, Gioia del Colle AB, Bari, Italy, 2014.**

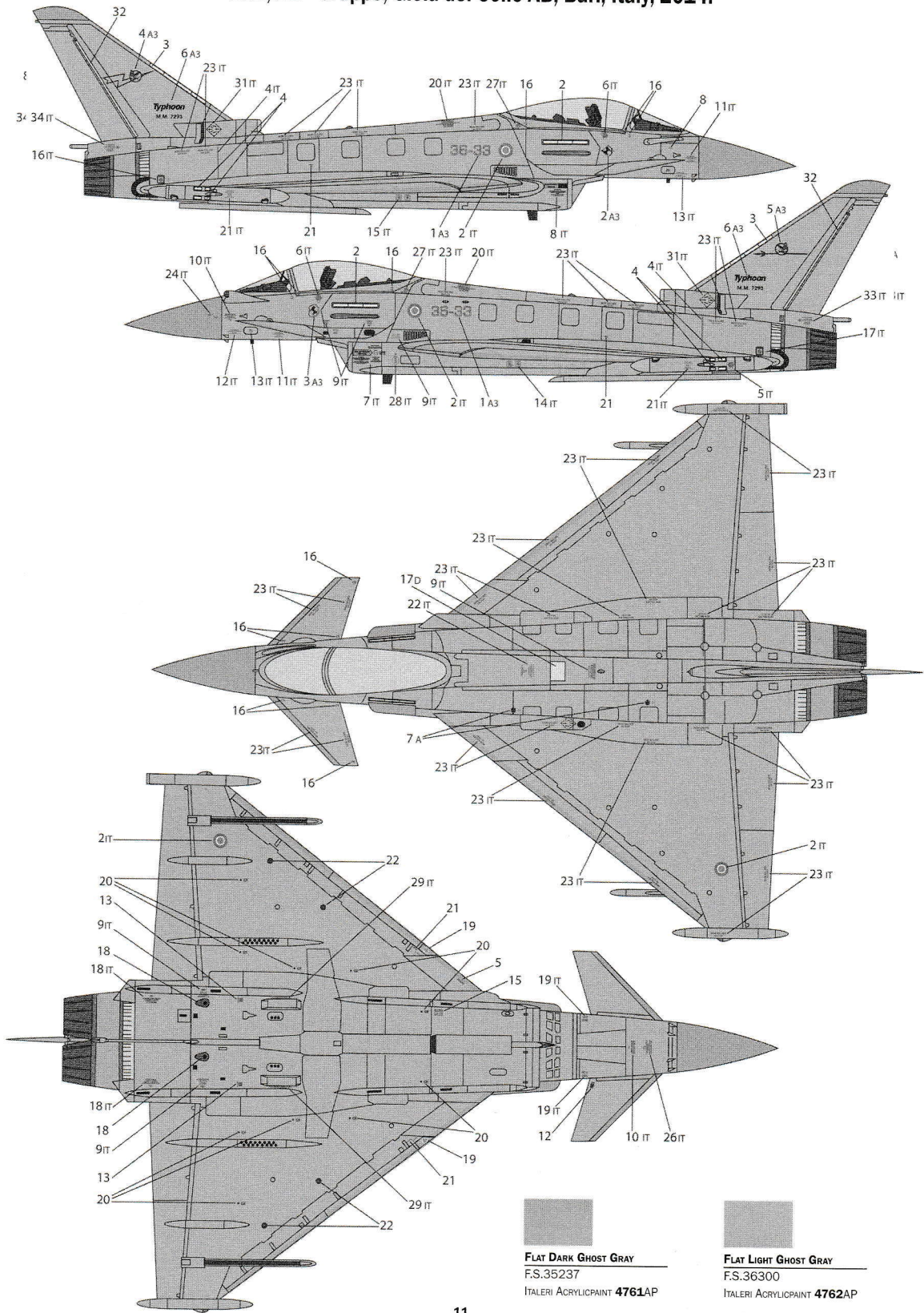

# EF-2000 Typhoon II

RAF, 3° Sqn., Coningsby AB, forward deployed to Gioia del Colle AB (Italy),  
Libya Air campaign, 2011.

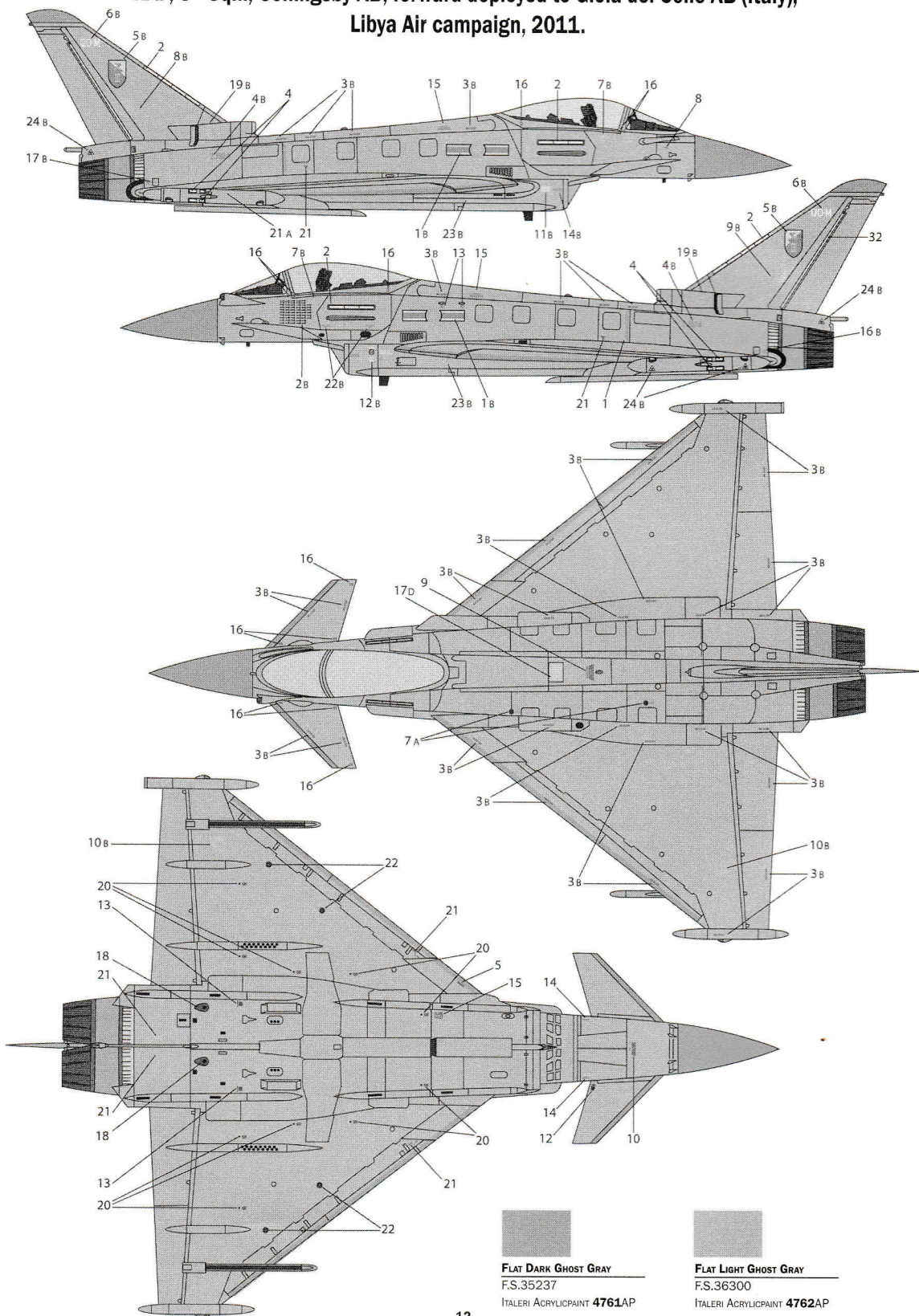

**EF-2000 Typhoon II**  
**Luftwaffe, JG-74, Schleswig AB, Germany, 2014.**

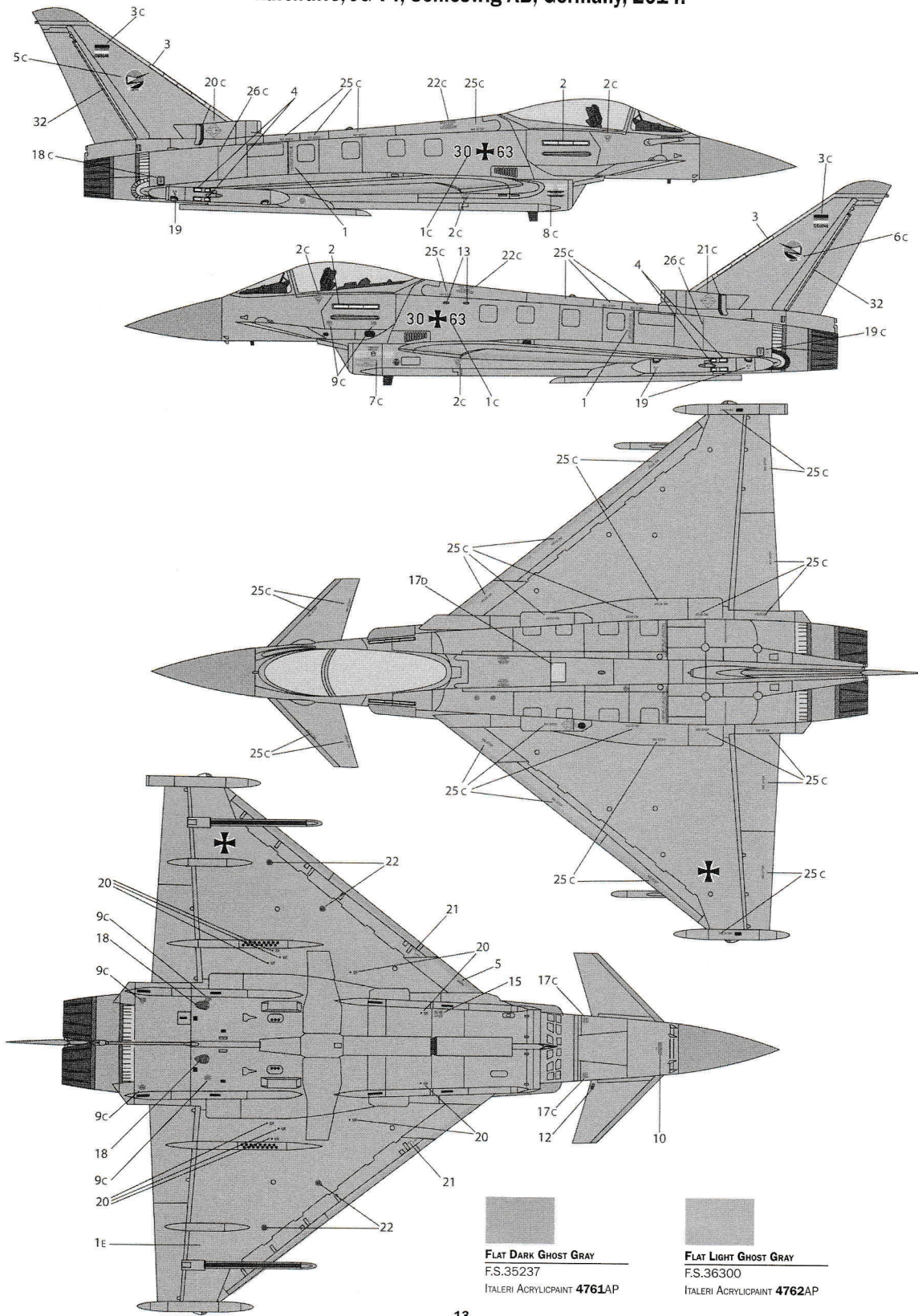

**EF-2000 Typhoon II**  
**Fuerza Aerea Española, Ala 14, Albacete AB, Spain, 2014.**

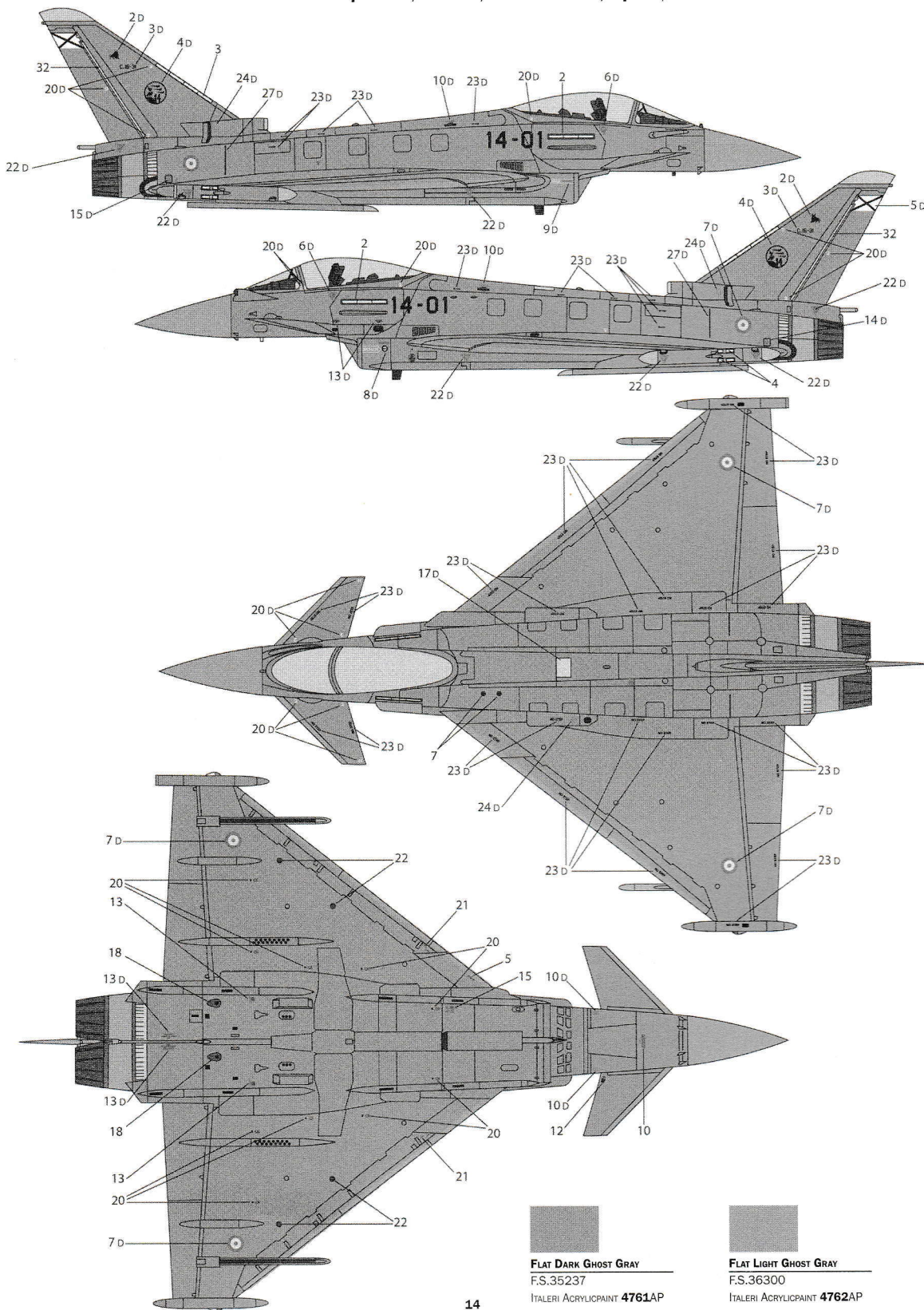

**EF-2000 Typhoon II**  
**Österreichische Luftstreitkräfte, und Staffel, Zeltweg AB, 2014.**

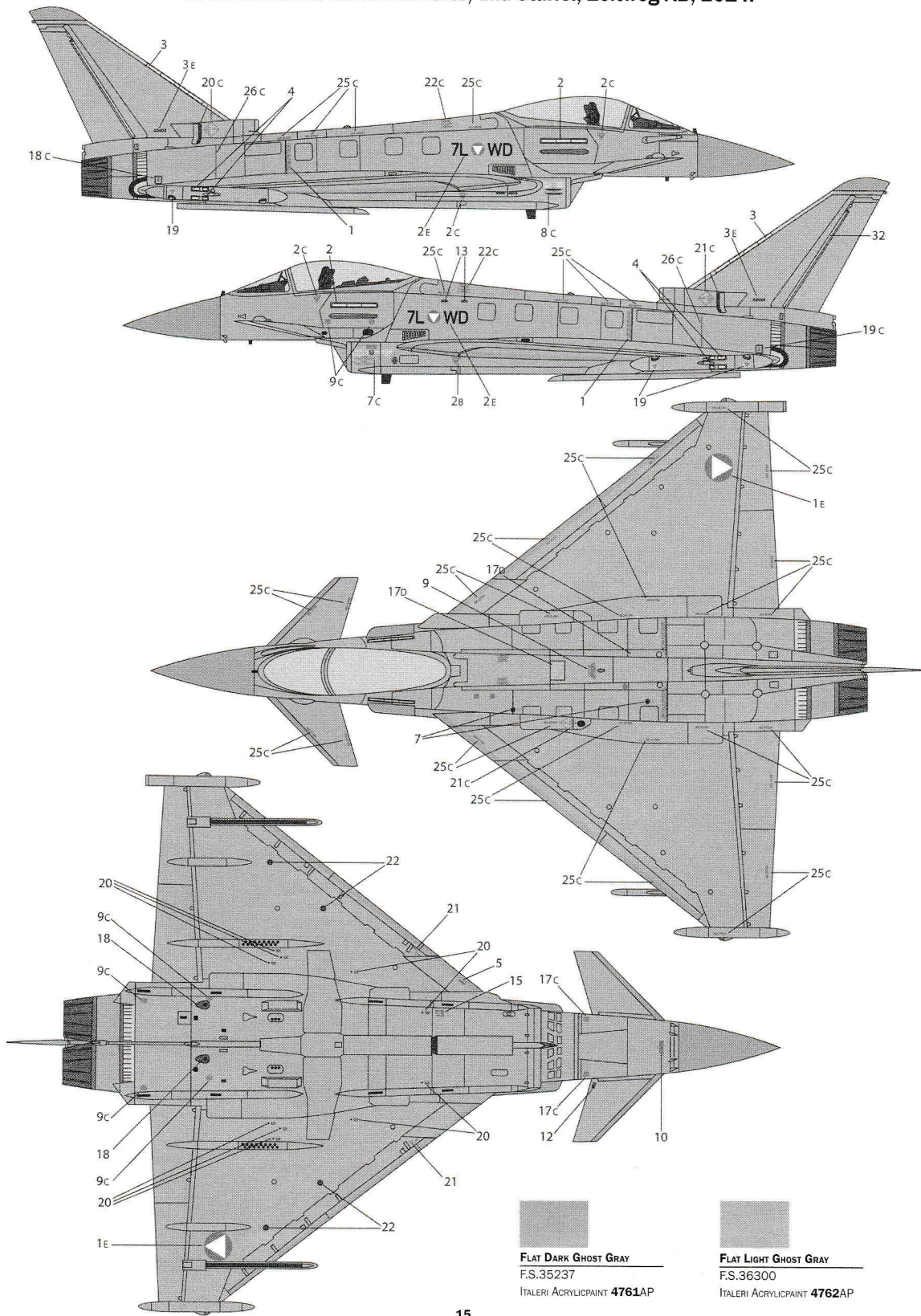

**EF-2000 Typhoon II**  
**Royal Saudi Air Force, Riyadh King Khaled AB, Saudi Arabia, 2014.**

