

HEINKEL He 111 H-6 German Bomber



HEINKEL HE 111 H-6 - Die Heinkel HE 111 H-6 war die am weitesten verbreitete Version des klassischen Bombers, die für die Luftwaffe 1934 entwickelt wurde. Wie auch die anderen deutschen Flugzeuge dieser Ära, wurde die Heinkel 111 als Zivilflugzeug produziert, um die Versailler Vertragsklauseln zu umgehen, jedoch mit der Ausstattungsmöglichkeit eines Bombers. Stromlinienform, moderne technische Lösungen und gute Leistung waren Hauptmerkmale dieses Bombers. Die HE 111 B und E Ausführungen waren im spanischen Bürgerkrieg 1937 bei der Legion Condor eingesetzt. Nach 1938 mit der Einführung der P-Version erfuhr die HE 111 wesentliche Änderungen. Die Flugform wurde geändert sowie eine neue Kabine und eine bewaffnete Gondel geschaffen. Die Bewaffnung und die Motoren wurden ebenfalls verbessert. Später, durch die verschiedenen H-Arten, wurden neue Verbesserungen erreicht, um die Defensivbewaffnung zu verbessern, die der schwächste Punkt war. Obwohl die HE 111 während des 2. Weltkrieges von anderen Maschinen übertroffen wurde, war sie zusammen mit der JU 88 das Rückgrat der Bomberformationen. Die HE 111 H-6 war ein zuverlässiges Kampfflugzeug, das zuerst als Torpedo-Bomber gedacht war, aber sich in der Bomberrolle, mit den unter den Tragflächen angebrachten Bombenladungen, besonders auszeichnete. Der Antrieb erfolgte durch zwei Jumbo 211 F-2 Motoren. Viele Maschinen waren mit einem rückwärtigen 7,9 mm MG versehen. Die HE 111 war an allen Kriegsschauplätzen eingesetzt: in der Arktis, im Mittelmeerraum, Rußland, Großbritannien und Nordafrika. Das Löwenkampfgeschwader und Kampfgeschwader 53 (KG 53) « Legion Condor » errangen wohlverdienten Ruhm unter den verschiedenen Einheiten, die die HE 111 H-6 verwendeten.

Technische Daten: Spannweite: 22,60 m - Länge: 16,40 m - Höchstgeschw.: 415 km/h in 5000 m - Max. Aktionsradius: 1220 km - Abwehr-Bewaffnung: 1 20-mm-Kanone - 5-6 7,9-mm-MG-Bombenlast - Angriffs bewaffnung: 2 LT 950 Torpedos oder 2500 kg - Motor: 2 x 1350 PS (1060 PS in 5300 m) Jumbo 211 F-3 wassergekühlt - Leergewicht: 7700 kg - Max. Gewicht: 12400 kg - Max. Flughöhe: 7800 m - Besatzung: 5 Mann.

HEINKEL 111 H-6 - L'Heinkel HE 111 H-6 rappresenta la versione più largamente usata del classico bombardiere della Luftwaffe progettato nel 1934. Come altri aerei tedeschi dello stesso periodo, anche l'Heinkel 111 venne inizialmente prodotto come aereo civile, per evadere le clausole del Trattato di Versailles, ma in modo da essere facilmente convertito in aereo per impiego bellico: si distinse comunque subito per la linea aerodinamica, le soluzioni tecniche avanzate e le eccellenti prestazioni. Già nelle prime versioni B ed E l'aereo fu impiegato dalla Legione Condor durante la Guerra Civile Spagnola. A partire dal 1938, con la versione P, l'aereo subì sostanziali cambiamenti: venne modificato il profilo alare e furono aggiunti il caratteristico muso vetrato asimmetrico e la gondola ventrale armata. Vennero inoltre potenziati i motori e l'armamento. Successivamente attraverso le numerose varianti dalla versione H furono apportati continui perfezionamenti, intesi soprattutto a migliorare l'armamento difensivo che costituiva il punto debole di questo aereo. Durante la Seconda Guerra Mondiale l'HE 111, sebbene superato, costituì assieme al più moderno Junkers JU 88 il nerbo dell'aviazione da bombardamento tedesca e riscosse la simpatia degli equipaggi per le sue notevoli doti di manovrabilità. La versione H-6 risultò estremamente versatile: venne inizialmente concepita come aerosilurante e perciò armata con due siluri, ma fu ugualmente impiegata su vasta scala come bombardiere in quota, con un carico di bombe in varia combinazione appese a piloni ventrali in fusoliera e sganciò anche in via sperimentale bombe volanti teleguidate. L'HE 111 H-6 era propulso da due motori Jumo 211 F-2 e dotato di un armamento potenziato: in molti esemplari era installata in coda una mitragliatrice da 7,9 mm telecomandata. L'equipaggio originale di 4 uomini fu portato a 5 per l'aggiunta di un armiere addetto alle mitragliatrici laterali. L'impiego dell'HE 111 H-6 abbraccia tutti i fronti di guerra, dall'Artico al Mediterraneo, dalla Russia all'Inghilterra e all'Africa. Tra i vari Gruppi che lo ebbero in forza si distinsero il 26° Stormo Bombardamento (KG 26) detto « Stormo dei Leoni » e il 53° Stormo (KG 53) « Legion Condor » che operò prevalentemente sul fronte russo.

Caratteristiche tecniche: Apertura alare: m 22,60 - Lunghezza: m 16,40 - Velocità massima: Km/h 415 a 5000 m - Autonomia a carico max.: Km 1220 - Armamento difensivo standard: 1 cannone da 20 mm - 5-6 MG da 7,9 mm - Carico offensivo: 2 siluri LT 950 oppure 2500 kg di bombe - Motori: 2 Jumo 211 F-2 a 12 cilindri a V raffreddati ad acqua, da 1350 HP al decollo e 1060 HP a 5300 m - Peso a vuoto: Kg 7700 - Peso massimo: Kg 12400 - Quota di tangenza: m 7800 - Equipaggio: 5 uomini.



ATTENZIONE - Consigli utili!

Prima di iniziare il montaggio, studiare attentamente il disegno. Staccare con molta cura i pezzi dalle stampe, usando un taglia-balsa oppure un paio di forbici e togliere con una piccola lima o con carta vetro fine eventuali sbavature. Mai staccare i pezzi con le mani. Montarli seguendo l'ordine della numerazione delle tavole. Eliminare dalla stampata il numero del pezzo appena montato, facendogli sopra una croce. Le frecce nere indicano i pezzi da incollare, le frecce bianche indicano i pezzi da montare senza colla. Usare solo colla per polistirolo. $\triangle \square$ I contrassegni ai lati dei numeri indicano la stampata ove si trova il pezzo da montare.

ATTENTION - Useful advice!

Prior to assemble, study the drawing carefully. By means of a cutter or a pair of scissors, remove the parts to be assembled from the presswork accurately. By means of a blade or of a fine glass-paper, remove possible snags too. Do not pull off the parts with your hands. Carry out the assembly following the tables numeration order. Cross out the numbers of the already assembled parts marked on the presswork. The black arrows indicate the parts to be stuck, while the white arrows indicate the parts to be assembled without any paste. Please use exclusively paste for polystyrene. $\triangle \square$ The marks placed beside the numbers indicate the presswork where the part of be assembled is placed.

ACHTUNG - Ein nützlicher Rat!

Vor der Montage die Zeichnung aufmerksam studieren. Die einzelnen Montageteile mit einem Messer oder einer Schere vom Spritzling sorgfältig entfernen. Eventuelle Grate werden mit einer Klinge oder feinem Sandpapier beseitigt. Keinesfalls die Montageteile mit den Händen entfernen. Bei der Montage der Tafelnumerierung folgen. Die Nummer der schon montierten Teile auf dem Spritzling ankreuzen. Die schwarzen Pfeile zeigen die zu klebenden Teile während die weissen Pfeile die ohne Leim zu montierenden Teile anzeigen. Bitte nur Revell-Leim verwenden. $\triangle \square$ Die Markierung neben den Nummern zeigt, auf welchem Spritzling das zu montierende Teil zu finden ist.

ATTENTION - Conseils utiles!

Avant de commencer le montage, étudier attentivement le dessin. Détacher avec beaucoup de soin les morceaux des moules en usant un massicot ou bien un pair de ciseaux et couper avec une petite lame ou avec de papier de verre fin ébarbages éventuels. Jamais détacher les morceaux avec les mains. Monter les en suivant l'ordre de la numération des tables. Eliminer de la moule le numéro de la pièce qui vient d'être montée, en le biffant avec une croix. Les flèches noires indiquent les pièces à coller, les flèches blanches indiquent les pièces à coller sans colle. Employer seulement de la colle pour polystyrol. $\triangle \square$ Les signes aux côtés des numéros indiquent la moule où se trouve la pièces à monter.

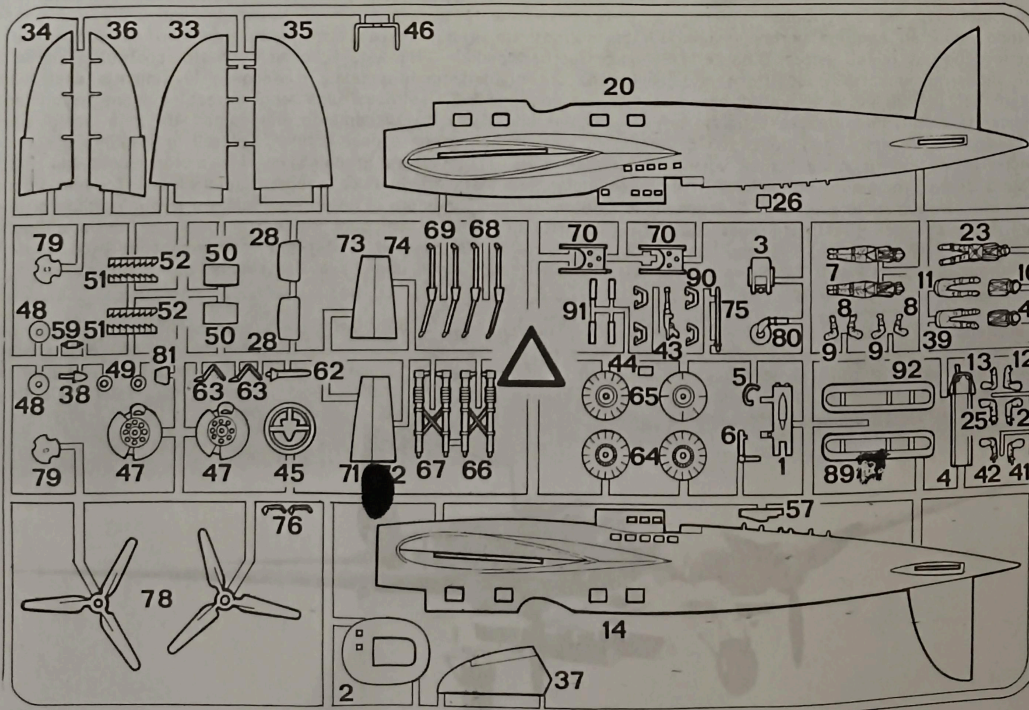
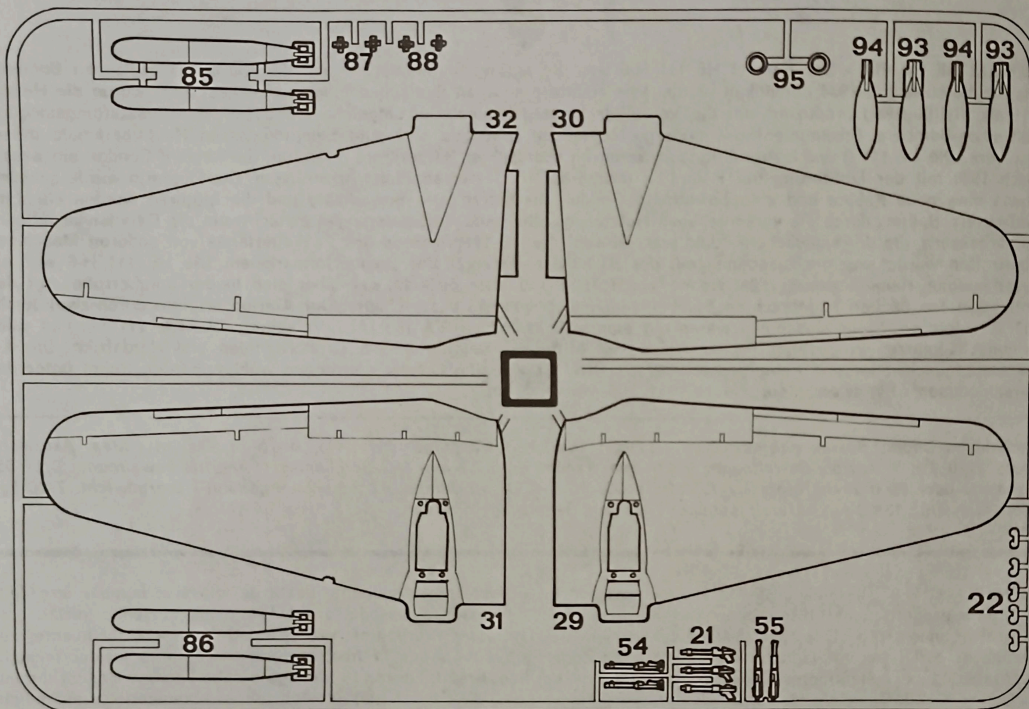
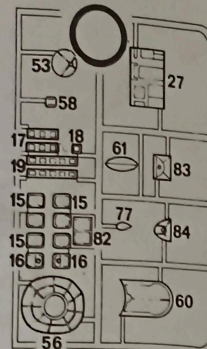

Per mettere l'aereo sul suo piedistallo, aprire precedentemente l'apposita fessura di incastro, che si trova già accennata nella parte inferiore della fusoliera.

To put the plane on its pedestal, open the special fixing slot, which is already traced in the lower part of the fuselage

Zur Aufstellung des Flugzeuges auf das Stativ, den sich im Unterteil des Rumpfs befindenden und dafür vorgesehenen Einschnittschlitz öffnen.

Pour placer l'avion sur le piédestal, ouvrir le vide exprès pour l'emboîtement qui se trouve déjà tracé dans la part inférieure du fuselage.

ATTENZIONE! il pezzo No. 69 è più lungo del pezzo No. 68 e deve essere montato nella parte esterna del vano carrello.

ATTENTION! part no. 69 is longer than part no. 68 and must be assembled in the outer part of the undercarriage opening.

1 1-26

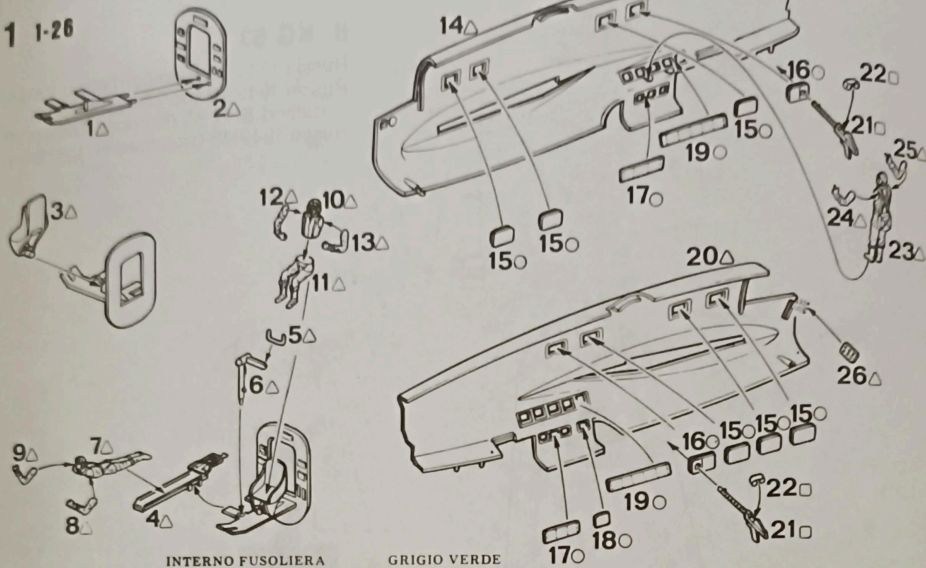

INTERNO FUSOLIERA
FUSELAGE INTERIOR
INTERIEUR DU FUSELAGE
RUMPFINNENSEITE

GRIGIO VERDE
GREY GREEN
GRIS VERT
GRÜNGRAU 65

2 27-38

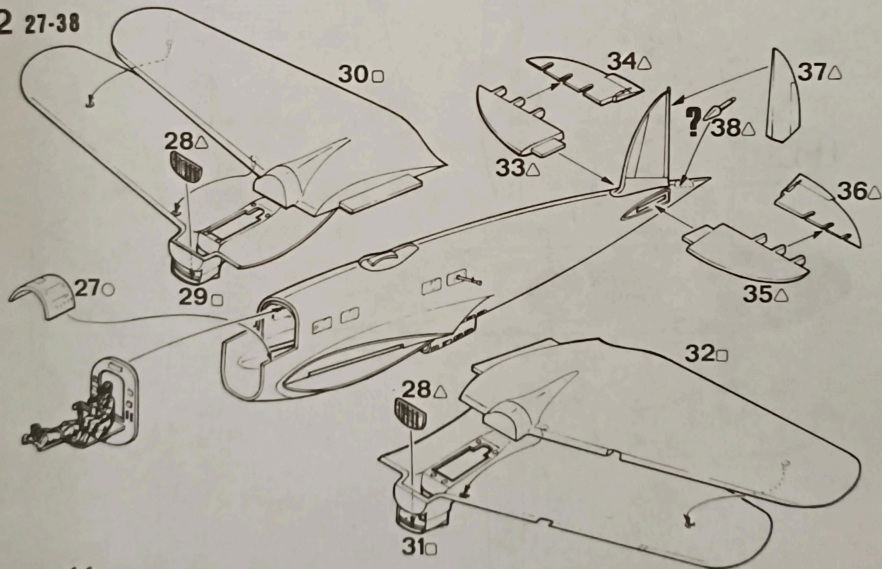

3 39-63

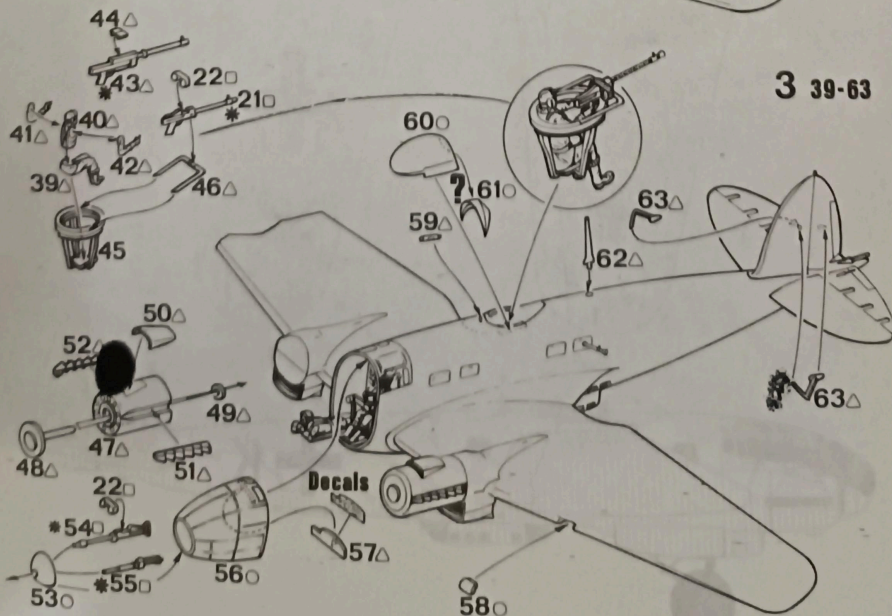

ACHTUNG! Teil nr. 69 ist länger als Teil nr. 68. Er soll im Aussenteil des Fahrgestellraums montiert werden.

ATTENTION! La pièce n. 69 est plus longue que la pièce n. 68. Elle deveu être montée dans la part extérieure du vide des atterisseurs.

I pezzi con il numero contrassegnato da un asterisco (*) si possono montare, alternativamente in riferimento alla versione dell'aereo che si vuole realizzare; e i pezzi contrassegnati con un punto interrogativo (?) sono facoltativi.

The parts followed by a number and an asterisk (*) can be assembled alternatively as per the plane version, which one wants to perform. The parts marked with a (?) can be alternately used.

Die mit Nummer und Stern (*) markierten Teile können wahlweise je nach der zu realisierenden Flugzeugversion montiert werden. Teile die mit einem Fragezeichen (?) versehen sind, können wahlweise verwendet werden.

Les pièces avec le numéro contrasigné par un astérisque (*) peuvent être montées selon la version d'avion à réaliser. Designé avec une (?) peuvent être alternant fournis.

4 64-74

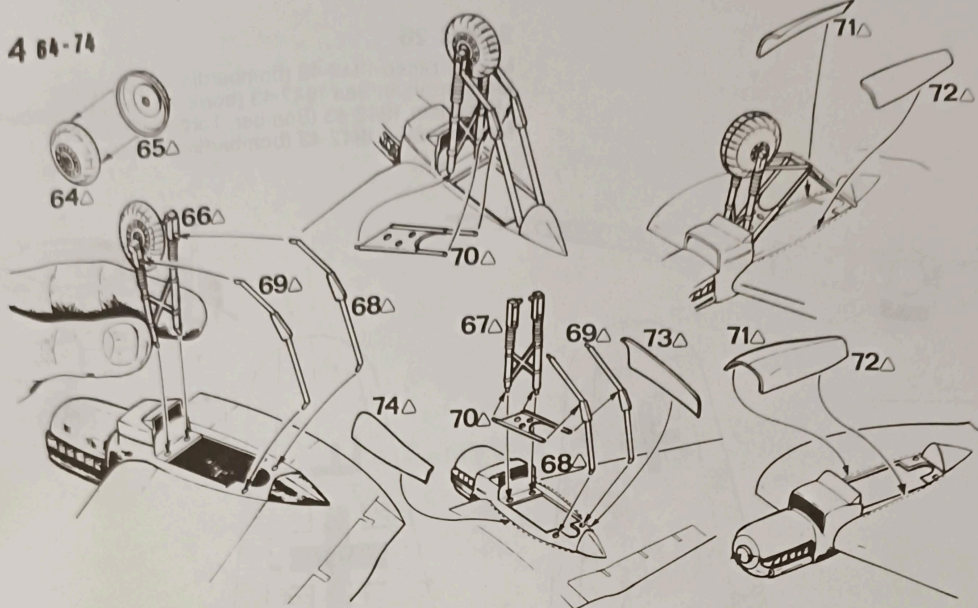

5 75-84

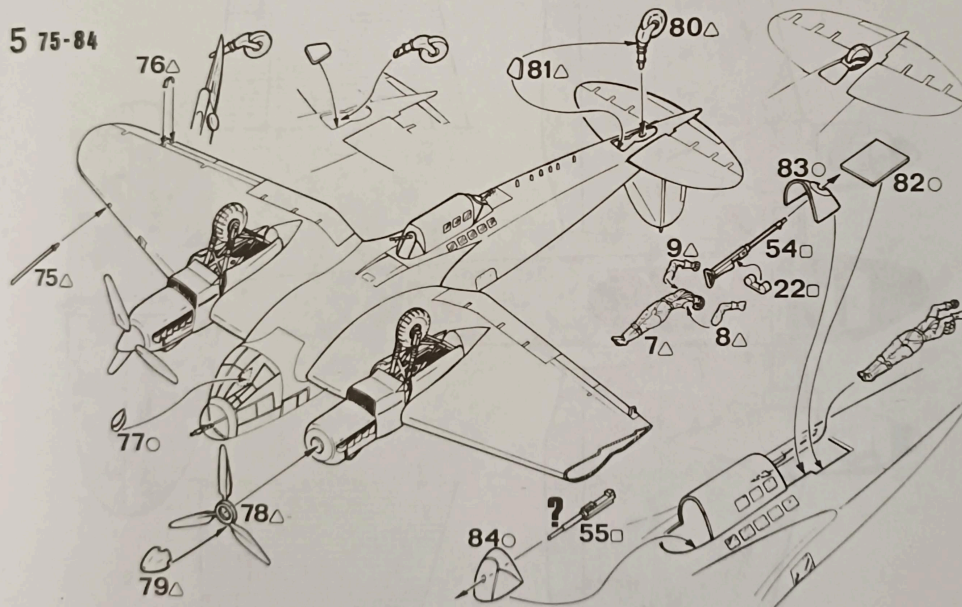

6 85-95

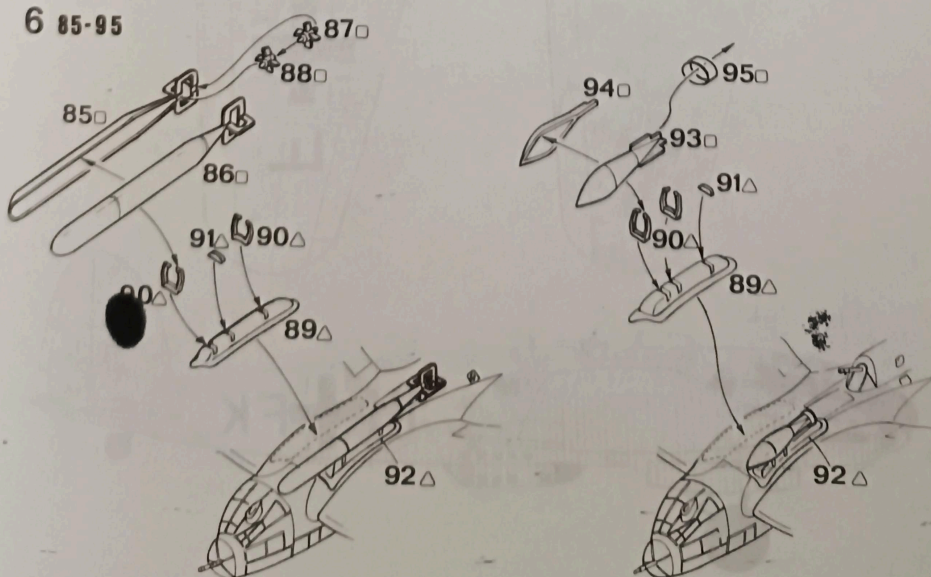

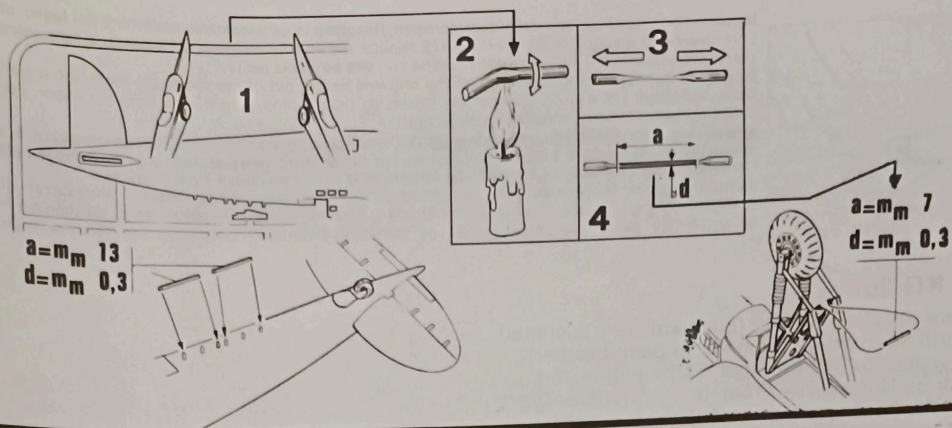

Istruzioni per la colorazione Paint instructions

Bemalungsanweisungen Instructions pour la peinture

a NERO OPACO FLAT BLACK MATTSCHWARZ 8 NOIR OPACQUE	b GRIGIO VERDE RLM GREY - GREEN RLM GRÜNGRAU 65 GRIS - VERT RLM 7	c ARGENTO BRUNITO 1/2 NERO 1/2 ARGENTO AIRFRAME SILVER 1/2 BLACK 1/2 SILVER FLUGWERK-SILBER 90 1/2 SCHWARZ 8 1/2 SILBER 90 ARGENT 1/2 NOIR 1/2 ARGENT	d NERO METALLO 3/4 NERO 1/4 ARGENTO GRÜN METAL 3/4 BLACK 1/4 SILVER METALLSCHWARZ 3/4 SCHWARZ 8 1/4 SILBER 90 NOIR MÉTALLISÉ 3/4 NOIR 1/4 ARGENT	e GRIGIO METALLIZZATO METALIZED GREY EISENFARBIG 91 GRIS MÉTALLISÉ	f ROSSO-BRUNO 1/2 NERO 1/2 ROSSO EXHAUST RED 1/2 BLACK 1/2 RED ZIEGLERROT 37 ROUGE-BRUN 1/2 NOIR 1/2 ROUGE	g MARRONE BROWN BRAUN 85 BRUN	h MARRONE SCURO DARK BROWN DUNKELBRAUN 81 BRUN SOMBRE	i BIANCO WHITE WEISS 5 BLANC GIALLO YELLOW GELB 15 JAUNE

HEINKEL HE 111 H-6 - The Heinkel 111 H-6 was the most widely used version of the classic bomber, which had been conceived for the Luftwaffe in 1934. As well as other German aircraft of the same period, the HE 111 too was produced as a civil aircraft at first to evade the Versailles Treaty clauses, but with the bomber role conversion capability. At once it revealed its streamlined shape, advanced technical solutions and good performance. The HE 111 B and E versions were operational with the Condor Legion during the Spanish Civil War in 1937. As from 1938, with the introduction of the P version, the HE 111 underwent substantial changes, its wing contour being modified and a typical offset glazed nose and an armed ventral gondola being added. Besides its armament and engines were improved. Later on, through the several H version variants, new improvements were brought in to increase its defensive armament, which was its weakest point. Although outclassed during World War Two, the HE 111 formed the Luftwaffe bombardment force back-bone together with the more advanced Junkers JU 88 and gained a good reputation among its crew for its handling qualities. The HE 111 H-6 was a very reliable warplane, being at first conceived as a torpedo bomber but fighting as well in the bomber role with a various bomb-load slung under two fuselage pylons. The HE 111 H-6 was powered by two Jumo 211 F-2 engines and many aircraft were armed with a tail cone « stinger » 7.9 mm MG. The original 4 men crew was added with one gunner operating the fuselage MGs. The HE 111 was widely used in every theatre of operations: the Arctic and the Mediterranean Sea, where it performed the anti-shiping role, and over Russia, England and North-Africa. Kampfgeschwader 26 (KG 26) and Kampfgeschwader 53 (KG 53) « Condor Legion » won well deserved fame among the various Groups employing the HE 111 H-6.

Technical Data: Wing span: m 22.60 - Length: m 16.40 - Maximum speed: Km/h 415 at 5000 m - Max. load range: Km 1220 - Defensive armament: 1 20 mm gun - 5-6 7.9 mm MG - Offensive armament: 2 LT 950 torpedoes or 2500 Kg of bombs - Engines: 2 X 1350 HP (1060 HP at 5300 m) Jumo 211 F-2 Inverted Vee Cylinder, water-cooled. inline - Empty load: Kg 7700 - Maximum load: Kg 12400 - Ceiling: m 7800 - Crew: 5 men.

HEINKEL 111 H-6 - L'Heinkel HE 111 H-6 représente la version la plus utilisée du classique bombardier de la Luftwaffe projeté en 1934. A l'instar d'autres avions allemands de la même période l'Heinkel 111 fut lui aussi fabriqué à ses débuts comme avion civil pour échapper aux clauses du Traité de Versailles mais de manière à pouvoir être facilement transformé en avion de guerre: quoiqu'il en soit, dès sa sortie il se distingua par sa ligne aérodynamique, par ses solutions techniques d'avant-garde et par ses excellentes performances. Les premières versions B et E de cet avion furent utilisées par la Légion Condor durant la Guerre Civile Espagnole. A partir de 1938, avec la version P, l'avion subit des transformations importantes: le profil des ailes fut modifié et on y ajouta le nez typique vitré et asymétrique et la gondole ventrale armée. Les moteurs furent également renforcés tout comme l'armement. Par la suite, les nombreuses variantes de la version H ont toutes comporté des améliorations visant surtout à parfaire l'armement défensif qui constituait le point faible de cet avion. Durant la Seconde Guerre Mondiale, quoique dépassé, l'HE 111 constitua avec le Junkers JU 88 plus moderne, le nerf de l'aviation de bombardement allemande et, grâce à ses grandes qualités de maniabilité il plut beaucoup à ses différents équipages. La version H 6 se montra pleine de possibilités: tout d'abord elle fut conçue comme avion torpilleur et par le fait même fut armée de deux torpilles. Pourtant elle fut aussi très largement utilisée comme bombardier en altitude, avec une charge de bombes différemment combinées: suspendues à des pylônes ventraux dans le fuselage et larguées même, à titre expérimental, des bombes volantes téléguidées. L'HE 111 H-6 était propulsé par deux moteurs Jumo 211 F-2 et doté d'un armement renforcé: sur de nombreux exemplaires il y avait à l'arrière une mitrailleuse de 7,9 mm télécommandée. L'équipage de 4 hommes au départ augmenta d'une unité: un mitrailleur chargé des armes latérales. L'HE 111 H-6 fut utilisé sur tous les fronts de guerre, de l'Arctique à la Méditerranée, de la Russie à l'Angleterre et à l'Afrique. Parmi les nombreuses unités qui s'en servirent, le 26e (KG 26) Escadron de Bombardement dit « Escadron des Lions » et le 53e Escadron (KG 53) « Légion Condor » opérant sur tout sur le front russe méritent une mention à part.

Caractéristiques techniques: Envergure: 22,60 m - Longueur: 16,40 m - Vitesse maximale: 415 km/h à 5000 m - Autonomie avec charge max.: 1220 km - Armement défensif standard: 1 canon de 20 mm - 5-6 MG de 7,9 mm - Charge offensive: 1 torpilles LT 950 ou 2500 kg de bombes - Moteurs: 2 Jumo 211 F-2 à 12 cylindres en V - refroidissement à eau, de 1350 HP au décollage et de 1060 HP à 5300 m - Poids à vide: 7700 kg - Poids max.: 12400 kg - Plafond: 7800 m - Equipage: 5 hommes.

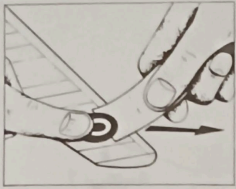

Istruzioni per l'applicazione delle decalcomanie: Ritagliare le decalcomanie occorrenti dal foglio, immergerle in un bicchiere d'acqua pulita per circa 1/2 minuto, metterle in posizione sul modello e farle scivolare dalla carta, per una migliore aderenza comprimerle con una pezzuola pulita.
Directions for applying the decals: Cut the required decals out of the sheet, dip them into a glass of clean water for about 1/2 minute, position the decals on the kit, letting them slide from the paper. For a better adhesion, press them by means of a clean rag.
Anweisungen für Abziehbilder-Anbringung: Die benötigten Abziehbilder vom Blatt abschneiden, in ein Glas reines Wasser für etwa 1/2 Minute eintauchen, auf das Modell legen und dann vom Papierbogen abnehmen. Um eine bessere Haftung zu erzielen, die Abziehbilder mit einem reinen Tuch andrücken.
Instruction pour l'application des décalcomanies: Tailleur les décalcomanies nécessaires du feuille, plonger les dans un verre d'eau propre pour une 1/2 minute à peu près, placer les en position sur le modèle et laisser les glisser du papier, pour une meilleure adhérence, comprimer les avec un linge propre.

SCHEMI DIVERSI DI COLORAZIONE
 PAINT SCHEMES
 BEMALUNGSMÖGLICHKEITEN
 SCHEMAS DIFFÉRENTS DE COLORATION

1/KG 26

Mare del Nord 1941-42 (bombardiere o silurante)
 North Sea 1941-42 (bomber, torpedo bomber)
 Nordsee 1941-42 (Bomber, Torpedo-Bomber)
 Mer du Nord 1941-42 (bombardier, torpilleur)

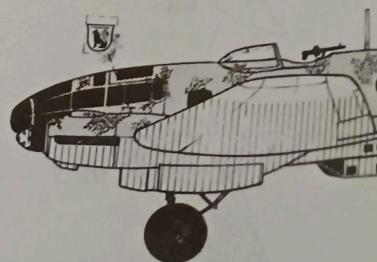
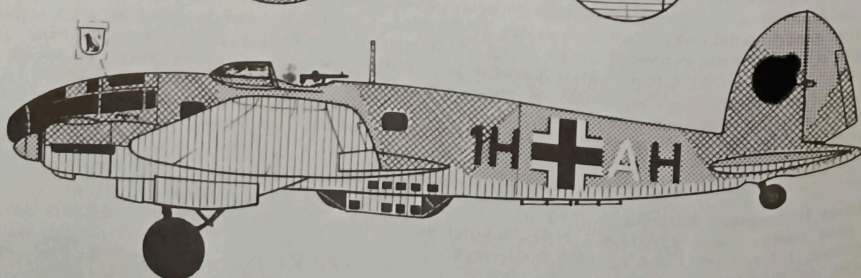
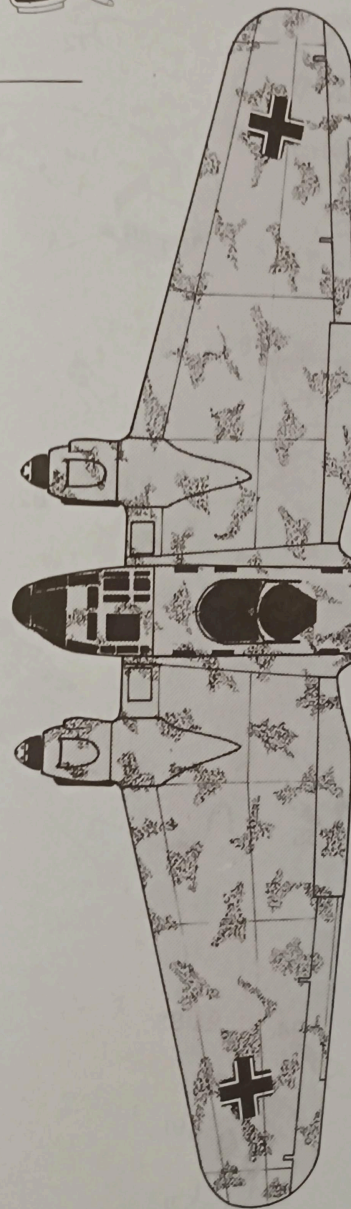
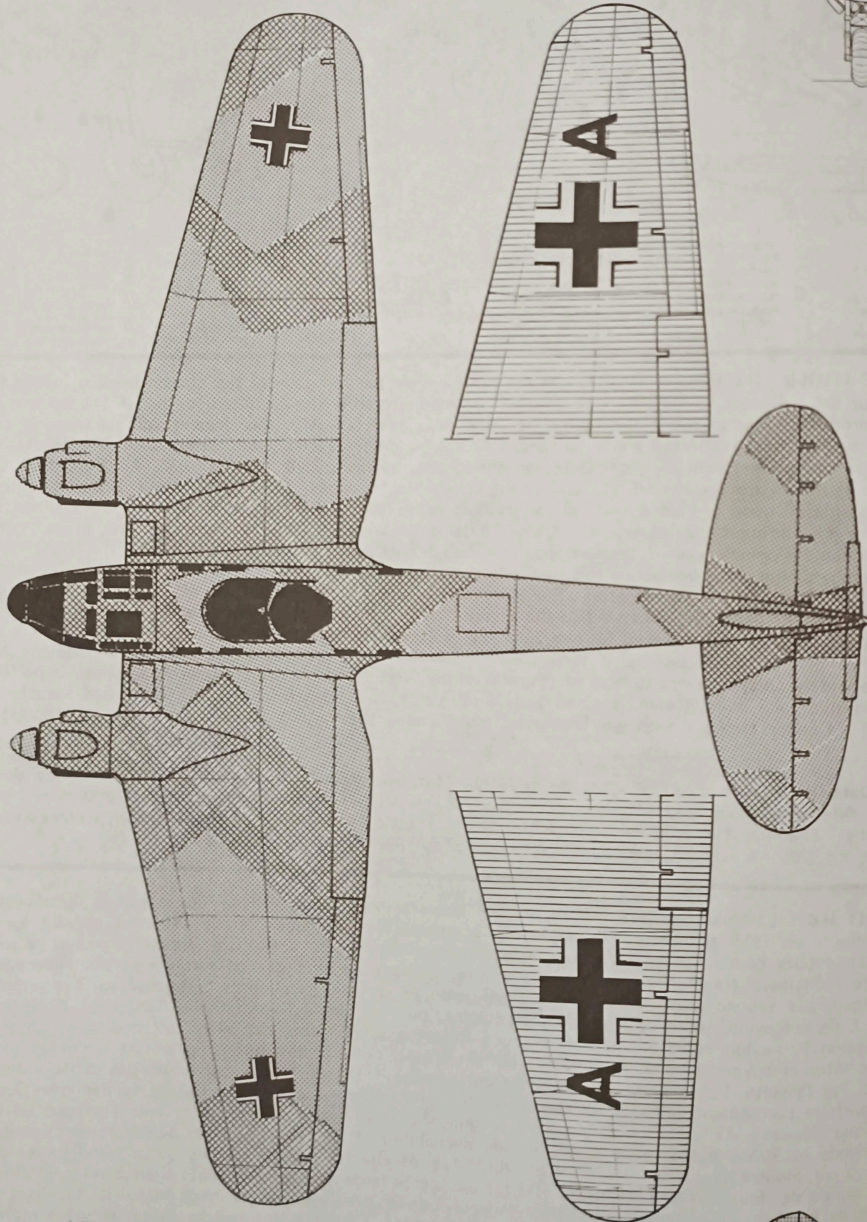
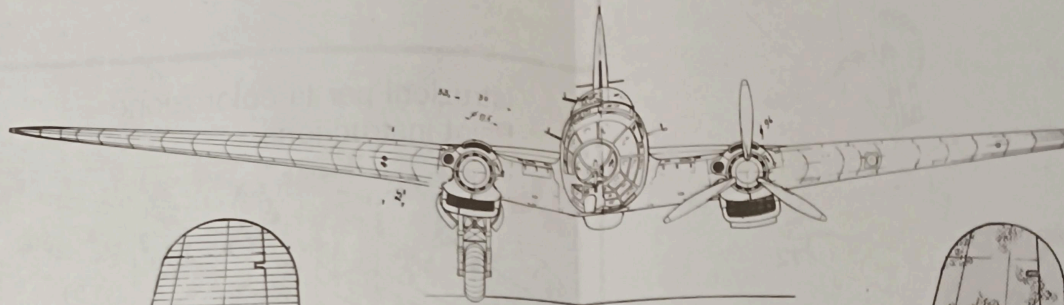

tagliare le decalcomanie occorrenti dal foglio, immergerle in acqua pulita, metterle in posizione sul modello e farle scivolare dalla pezzuola pulita.
 Cut the decals out of the sheet; dip them into a glass of clean water, let them slide from the paper. For a better adhesion, compress them with a clean cloth.
 Die nötigen Abziehbilder vom Blatt abschneiden, in ein Glas mit Wasser legen und dann vom Papierbogen abnehmen. Mit einem reinen Tuch andrücken.
 Couper les décalcomanies nécessaires du feuille, les immerger dans un verre d'eau propre, les placer sur le modèle et les faire glisser sur le papier. Comprimer les avec un linge propre.

SCHEMI DIVERSI DI COLORAZIONE
PAINT SCHEMES
BEMALUNGSMÖGLICHKEITEN
SCHEMAS DIFFERENTS DE COLORATION

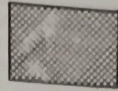

VERDE NERO
 GREEN BLACK
 SCHWARZGRÜN 69
 VERT NOIR

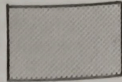

VERDE SCURO
 DARK GREEN
 DUNKELGRÜN 67
 VERT FONCE

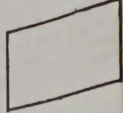

BIANCO
 WHITE
 WEISS 6
 WHITE

2 / KG 26

Mediterraneo 1942-43 (bombardiere o silurante)
 Mediterranean Sea 1942-43 (bomber, torpedo bomber)
 Mittelmeer 1942-43 (Bomber, Torpedo-Bomber)
 Méditerranée 1942-43 (bombardier, torpilleur)

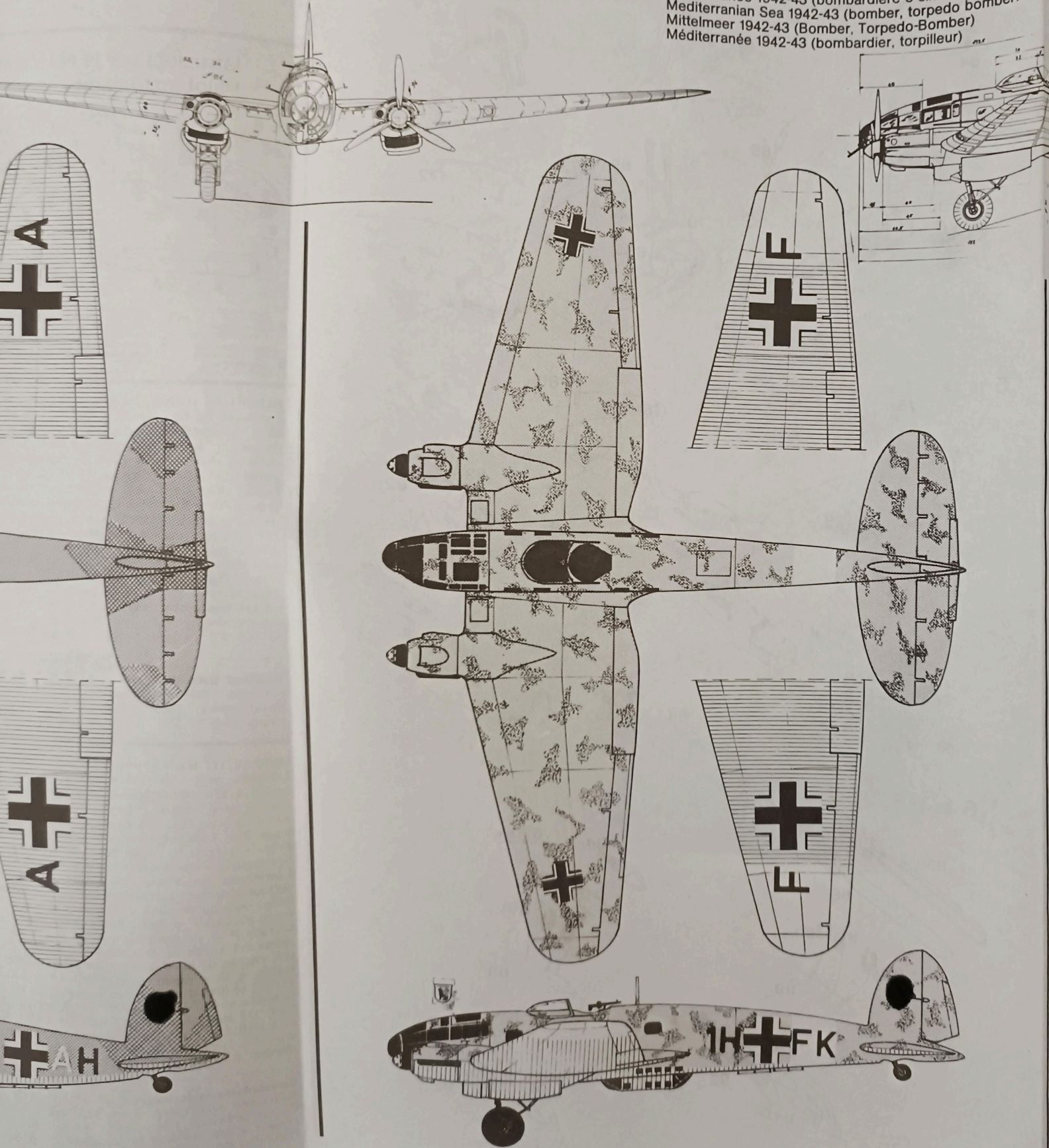

 VERDE NERO
 GREEN BLACK
SCHWARZGRÜN 69
 VERT NOIR

 VERDE SCURO
 DARK GREEN
DUNKELGRÜN 67
 VERT FONCE

 BIANCO
 WHITE
WEISS 5
 WHITE

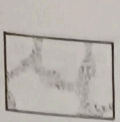
 VERDE SCURO SU BIANCO
 DARK GREEN OVER WHITE
DUNKELGRÜN 67
ÜBER WEISS 5
 VERT FONCEE SUR BLANC

 AZZURRO CHIARO
 PALE BLUE
MITTELBLAU 55
 AZUR CLAIR

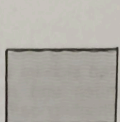
 GIALLO
 YELLOW
GELB 15
 JAUNE

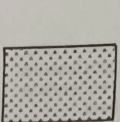
 ROSSO
 RED
ROT 36
 ROUGE

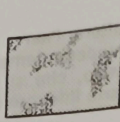
 VERDE SCURO SU SABBIA
 DARK GREEN OVER SAND
DUNKELGRÜN 67
ÜBER SAND 16
 VERT FONCEE SUR SABLE

KG 26
 Mediterraneo 1942-43 (bombardiere o silurante)
 Mediterranean Sea 1942-43 (bomber, torpedo bomber)
 Ostsee 1942-43 (Bomber, Torpedo-Bomber)
 Méditerranée 1942-43 (bombardier, torpilleur)

II / KG 53
 Russia 1942-43 (bombardiere o trasporto)
 Russia 1942-43 (bomber, transport)
 Russland 1942-43 (Bomber, Transport)
 Russe 1942-43 (bombardier, transport)

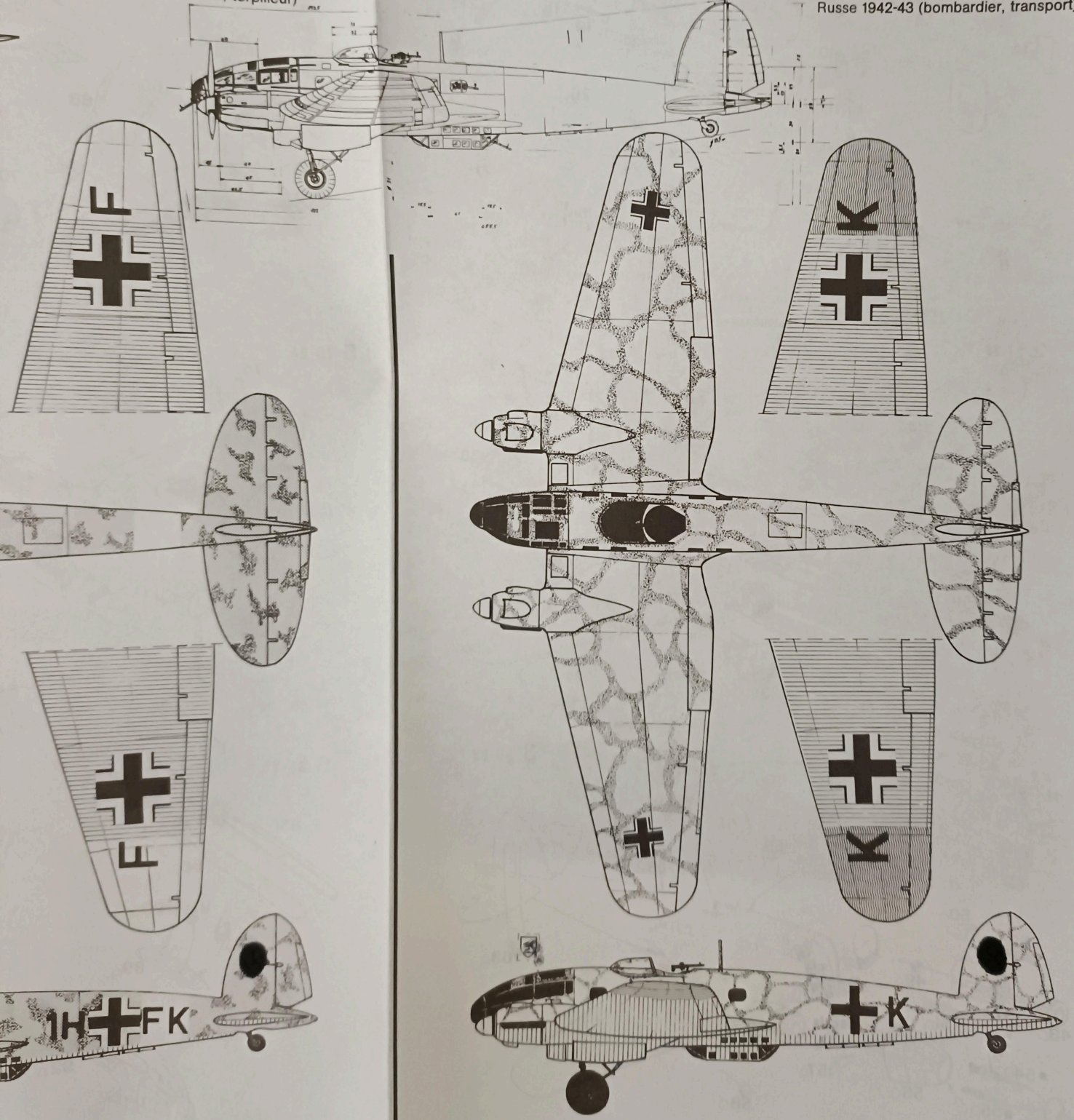

HE
 die
 111
 keil
 Bor
 Nac
 sow
 vert
 zu v
 über
 zuve
 unte
 211
 Krie
 wen
 vers

Tech
 diu
 Torp
 Max

HEI
 Luft
 pro
 ver
 ava
 la
 cat
 ne
 fu
 pu
 pi
 c
 b
 a