

1-72

2 COLOURS
COULEURS



MATCHBOX®

BAe HAWK 200

MODEL KIT · MAQUETTE · MODELL-BAUSATZ · BOUWMODEL

1 HAWK 200 Farnborough 1986

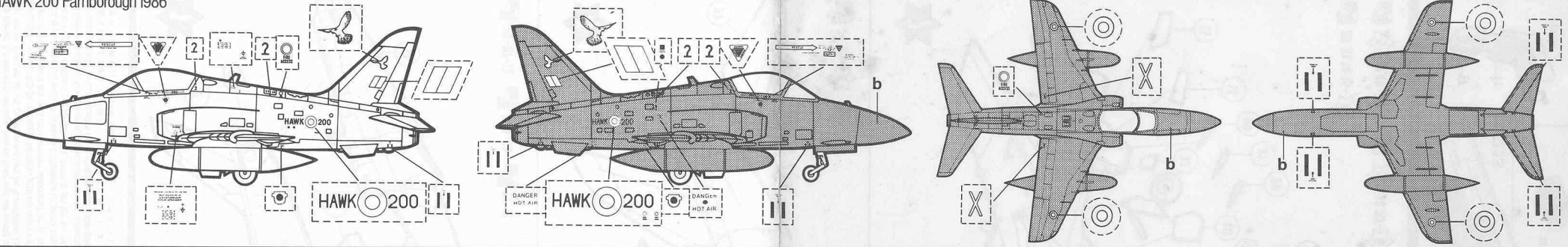

2 HAWK 200 May 1986

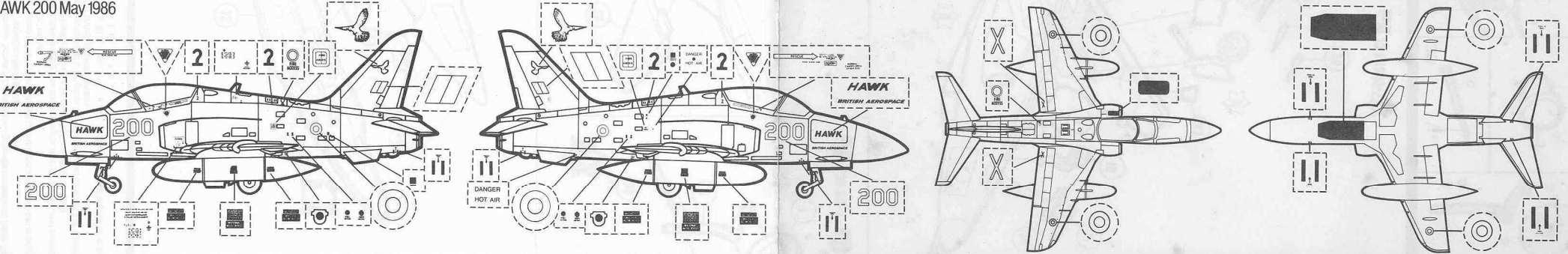

ENGLISH PAINT INSTRUCTIONS The code letters (a, b, c, etc.) shown on the Colour Plan indicates the correct paint colour.	FRANÇAIS MODE D'EMPLOI Les lettres a, b, c, etc. figurant sur le Plan des Couleurs indiquent la couleur exacte de la peinture.	DEUTSCH ANLEITUNGEN ZUR WAHL DER FARBE Die auf dem Farblapen gezeigten Schlüsselbuchstaben (a, b, c, usw.) weisen auf die korrekten Malfarben hin.	ITALIANO ISTRUZIONI PER LA VERNICIATURA Le lettere a, b, c, ecc. che figurano sul Piano dei Colori indicano il colore esatto della vernice.	ESPAÑOL INSTRUCCIONES SOBRE LA PINTURA Las letras de código que aparecen en el Plano de Colores (a, b, c, etc.), indican el color de pintura correcto.	NEDERLANDS SCHILDERINSTRUCTIES De codeletters (a, b, c, enz.) op het Kleurplan geven de juiste verfkleuren aan.	日本語 塗布方法 カラーの示されたa, b, c などの文字は、正しい塗料 色を意味します。	
▲ Matt finish	▲ Fini mat	▲ Matt	▲ Finitura opaca	▲ Acabado Mate	▲ Mat finish	▲ 艶消仕上	
◆ Semi-gloss finish	◆ Fini semi-brillant	◆ Halbglanz	◆ Finitura semibrillante	◆ Acabado Semibrilho	◆ Halfglans finish	◆ 半光沢仕上	
■ Gloss finish	■ Fini brillant	■ Glanz	■ Finitura brillante	■ Acabado Brillante	■ Glans finish	■ 光沢仕上	
● Metallic finish	● Fini métallique	● Metallisch	● Finitura metallica	● Acabado Metálico	● Metaal finish	● 金属光沢仕上	
▲ a	BLACK	NOIR	SCHWARZ	NERO	NEGRO	ZWART	ブラック
◆ b	BLACK	NOIR	SCHWARZ	NERO	NEGRO	ZWART	ブラック
◆ c	WHITE	BLANC	WEISS	BIANCO	BLANCO	WIT	ホワイト
◆ d	DARK SEA GREY	GRIS DE MER FONCE	DUNKELSEEGRÄU	GRIGIO MARE SCURO	GRIS DE MAR OSCURO	DONKER-ZEEGRUIS	ダーク・シー・グレー
◆ e	SEA GREY MEDIUM	GRIS DE MER MOYEN	MITTELSEEGRÄU	GRIGIO MARE MEDIO	GRIS MARINO MEDIO	ZEEGRUIS MEDIUM	シー・グレー・ミディアム
● f	BLACK	NOIR	SCHWARZ	NERO	NEGRO	ZWART	ブラック
▲ g	SAND	SABLE	SAND	SABBIA	SAND	ZANDKLEUR	サンド
▲ h	SLATE GREY	GRIS ARDOISE	SCHIEFERGRÄU	GRIGIO ARDESIA	GRIS PIZARRA	LEIGRIJS	スレート・グレイ
● i	STEEL	ACIER	STAHL	ACCIAIO	ACERO	STAAL	スチール
◎	Instructions. Waterslide transfers. Cut transfers from sheet. Place transfers as required onto the surface of clean water for 45 seconds (approx) slide transfer off backing paper into position.	Instructions pour les décalcomanies Découper les décal- comanies dans la feuille. Poser les dé- calcomanies voulues sur de l'eau propre pendant 45 secondes environ. Les mettre ensuite en position en les faisant glisser du papier support.	Gebrauchsanweisung Wassergleit- Abziehbilder Abziehbilder aus dem Bogen schneiden. Die gewünschten Abziehbilder ungefähr 45 Sekunden lang auf eine saubere Wasser- oberfläche legen. Abziehbild vom Papier in die richtige Lage schieben.	Istruzioni per le decalcomanie Ritagliate le decalcomanie dal foglio. Ponete quelle occorrenti su dell'acqua pulita per circa 45 secondi. Mettetele poi in posizione facendole scivolare dalla carta di rinforzo.	Instrucciones - Calcomanías de agua Cortense las calcomanías de la hoja. Ponganse como se desea sobre la superficie de agua limpia por 45 segundos (aproximadamente) desprendase la calco- manía del papel de respaldo en posición.	Instrukties. Waterski- overdraken. Knip de overdrukken uit het blad. Plaats de overdrukken tijdens de verreiste 45 seconden op de oppervlakte van schoon water. Licht de overdruk van het achterkantpapier en breng in de juiste positie.	トランスファー (チカール)の使い方 シートからトランスフ- アーを切り取り、 きれいな水に約45秒間 つけた後、 トランスフ- アーを台紙からすへらしな かりはります。

MONTAJE - MONTAGGIO MONTAGE - MONTERING ASSEMBLY

Span	30ft 10ins (9.4m)
Length	37ft 4ins (11.3m)
Height	13ft 8ins (4.15m)
Max weight	19000lb (8620kg)
Max external weight	7700lb (3500kg)
Engine	1 x Rolls Royce Adour MK. 871
Armament	2 x 25mm Cannons
Max. Speed	575 KT

PK-46

1-72

The Hawk-200 is a single seat fighter developed from the existing Hawk-100 2-seat trainer. Two slightly different versions are envisaged one using the relatively simple day/navigation/attack system currently fitted to some export 2-seat machines and a more elaborately equipped version with inertial navigation/attack, head up display (HUD) weapons aiming computer etc. as fitted to the Hawk series - 100 enhanced ground attack aircraft. A laser range finder can be fitted.

Le Faucon 200 est un avion de combat monoplace conçu à partir du faucon 100, avion-école biplace déjà existant. Deux versions légèrement différentes sont envisagées. La première utilisant le système relativement simple de navigation et d'attaque équipant certains des biplaces destinés à l'exportation; une seconde plus élaborée, équipée d'un système à inertie, d'armement programmé par ordinateur etc..., comme sur les Faucons 100 version attaque au sol. Cet appareil peut également être équipé d'un rayon laser de recherche.

Hawk-200 ist ein einsitziges Kampfflugzeug, das aus dem dopselsitzigen Trainer Hawk-100 entwickelt wurde. Es gibt 2 leicht voneinander abweichende Versionen: 1. mit einem relativ einfachen Tag/Navigations-Angriffsystem, das derzeit bei einigen Doppelsitzern für den Export eingebaut wird und 2. Maschinen mit einem wirkungsvolleren Trägheits-Navigationssystem, einem HUD-Gerät (= Head-Up-Display, Bildschirmgerät für Flugdaten in Augenhöhe des Piloten), einem computergesteuerten Zielsystem usw., wie sie bei den Hawk-100-Serien zur wirksameren Bekämpfung von Bodenzielen verwendet werden. Außerdem kann das Flugzeug mit einem lasergesteuerten Entfernungsmesser ausgestattet werden.

L'Hawk - 200 è un caccia monoplaza che è stato sviluppato dal precedente Hawk - 100 biposto da addestramento. Sono state realizzate due versioni leggermente diverse, una equipaggiata con il relativamente semplice sistema giorno/navigazione/attacco attualmente installato su alcuni biposto destinati all'exportazione; ed un'altra versione equipaggiata in maniera più sofisticata con sistema inerziale navigazione/attacco, display "a testa alta" (HUD), computer di puntamento delle armi ecc. come installati sugli Hawk serie - 100, migliorati velivoli da attacco al suolo. Può essere installato un telemetro a laser.

El "Hawk"-200 es un aparato monplaza de combate que se desarrolló basándose en el avión biplaza de entrenamiento existente "Hawk"-100. Deben considerarse dos versiones ligeramente distintas, a saber: una que utiliza el sistema de día/navegación/ataque, relativamente sencillo, acoplado actualmente a algunos aparatos biplaza para exportación, y la otra versión más compleja dotada de sistema de navegación/ataque por inercia, visualización por colimador, ordenador para la puntería de armas, etc., según se ha montado en la Serie "Hawk"-100 de aviones para ataque terrestre intensificado. Se puede montar asimismo un telémetro láserico.

"MATCHBOX" IS THE TRADE MARK OF THE MATCHBOX GROUP OF COMPANIES AND IS THE SUBJECT OF EXTENSIVE TRADE MARK REGISTRATIONS (MARCA REGISTRADA). ©1987 MATCHBOX INTERNATIONAL LTD.

De Hawk-200 is een eenpersoons gevechtsvliegtuig dat uit de reeds bestaande Hawk-100 tweepersoons trainer ontwikkeld werd. Er zijn twee slechts weinigen van elkaar verschillende versies gepland, de ene met het relatief eenvoudige daglicht navigatie-/aanvaansysteem dat op het ogenblik ook op enige export tweezitters aangebracht is en de andere met uitgebreidere uitrusting, waaronder een traagheidsnavigatie-/aanvaansysteem, head-up display (HUD), richtcomputer voor de wapenning enz. zoals ook op de Hawk serie 100 voor aanvallen tegen gronddoelen aangebracht is.

MATCHBOX®

BAe HAWK 200

Paint required parts before assembly. Assemble parts in sequence shown. Black numbers in circle indicate part number. Black numbers in star indicate completed section. Before joining fuselage halves, clear holes 'H' (When shown).

Peindre les pièces nécessaires avant le montage. Monter les pièces dans l'ordre indiqué. Les numéros noirs encadrés indiquent la pièce numérotée. Les numéros noirs dans une étoile indiquent la section terminée. Avant de joindre les deux moitiés du fuselage, débarrasser les trous 'H' (lorsqu'ils sont indiqués).

Benidique teilevor Zusammeln anmalen. Teile der Reihe nach wie gezeigt zusammenbauen. Schwarze Zahlen im Kreis geben den nummerierten Teil an. Schwarze Zahlen im Stern geben den fertigen Abschnitt an. Vor Zusammenbau der Rumpfhälften, Löcher 'H' (niedermachen wenn gezeigt).

Pittura i pezzi necessari prima del montaggio. Montare i pezzi nell'ordine indicato. I numeri neri nel cerchio indicano la parte numerata. I numeri neri in una stella indicano la sezione finita. Prima di congiungere le due metà della fusoliera, sbuccare i fori 'H' (quando sono indicati).

Las piezas necesitan pintura antes de su montaje. Pintarse las piezas según la secuencia indicada. Los números negros en un círculo indican el número de pieza. Los números negros en una estrella indican la sección completa. Antes de unir las mitades del fuselaje, limpiense los orificios 'H' (cuando se marcan).

Schilder vereiste onderdelen vóór monteren. Monteer onderdelen in volgorde. Zwarte nummers in cirkel geven het nummer van het onderdeel aan. Zwarte nummers in ster geven voltooide sectie aan. Voor het samenvoegen van de romphelften de gaten (nietek) 'H' (indien getoond) vrijmaken.

下の部分は組み立て前に色を塗り、黒字の数字に描って、また小さいな部品を組み立て、さらに黒印の白ぬき数字に描って各体を組み立てる。2つの半分の胴体を行き交わせる前に、穴「H」が汚れている場合はきれいにする。



CEMENT PARTS TOGETHER
COLLER ENSEMBLE LES PIÈCES
ATTACCARE I PEZZI CON ADESSIVO
BEVESTIG DE DELEN AAN ELKAAR
部品を接着する

APPLY INTERGLUE TUNISER
COLLER ENSEMBLE LES PIÈCES
WASSERLEIMBEHÄLTIG ABBRUCHEN
ADHESIVO APLICAR EN EL APLICAR
ADHESIVO CALCANTINA DESPES DE CONJUNCIÓN EN AÑA
BRIC DE METERSA VERBODEN AAN
ADHESIVO APLICAR EN EL APLICAR

WITVOEG STANDAARD NADOP NIEZ
STYL NY A PAS DE SUPPORTE IL FAUT
SE NE STYL I PAS DE SUPPORTE
DE NOIR SUR UN SOPORTE EXHIBITOR DEBE
ANDRISSE PESO AL MORRO
スケルトンが組み込まれる時は黒字に描りかえらる。

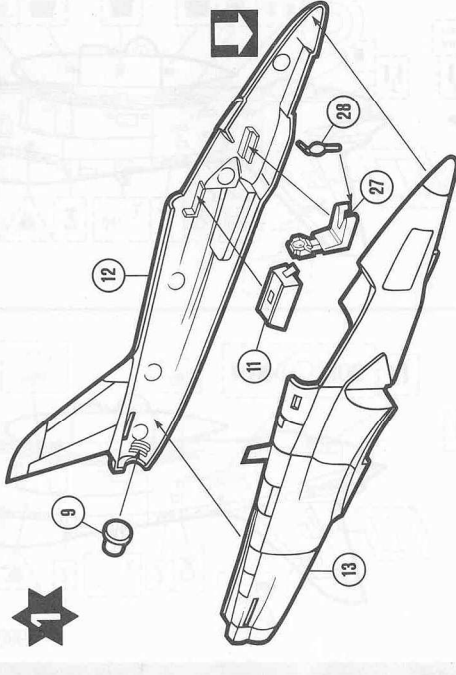

1

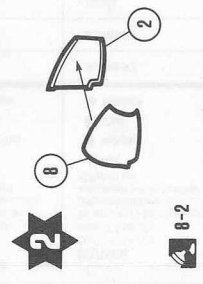

2

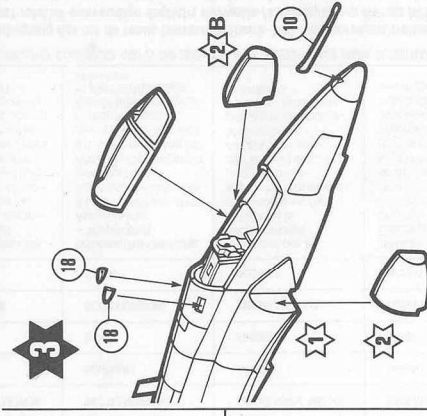

3

8-2

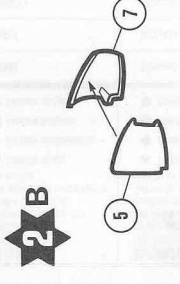

2B

20-27-12 11-9-12 13-12

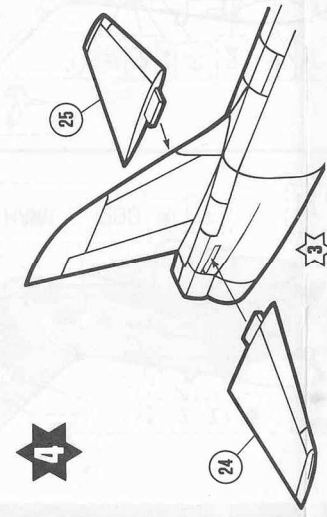

4

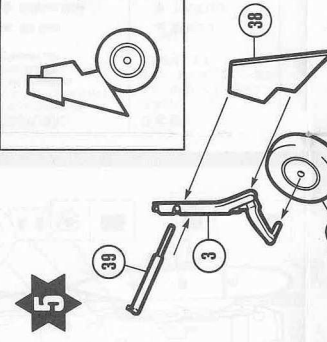

5

24-25-3

1-38-39-3 1-31-39-4

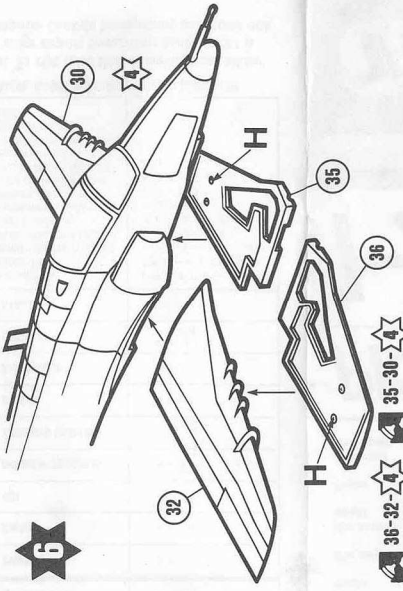

6

36-32-4 35-30-4

7

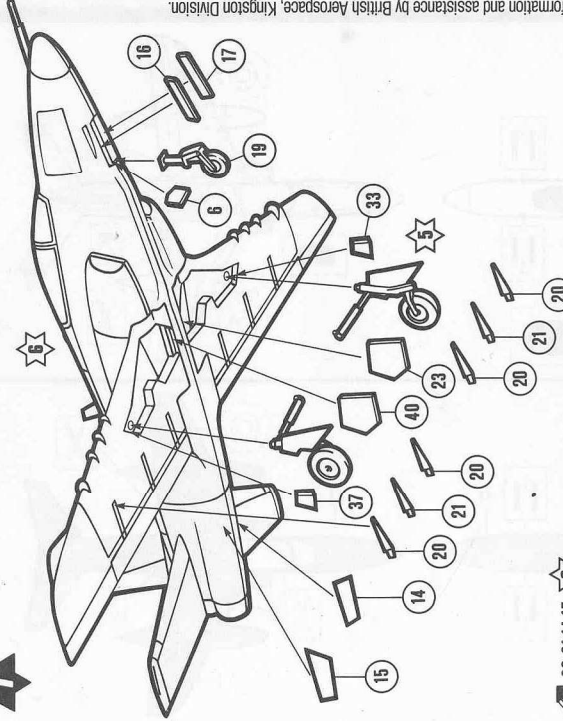

9

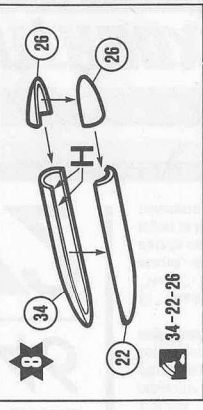

8

34-22-26

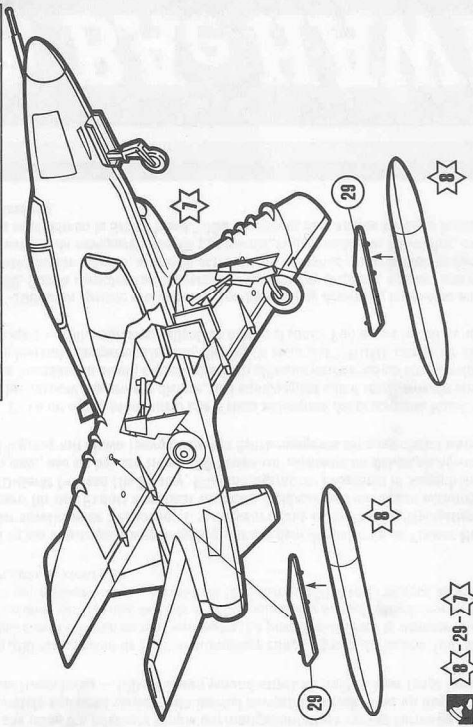

Technical information and assistance by British Aerospace, Kingston Division.

20-21-14-15-2

19-6-16-17-6

5-37-40-6

5-33-23-6

19-6-16-17-6

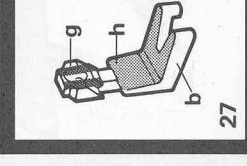

27

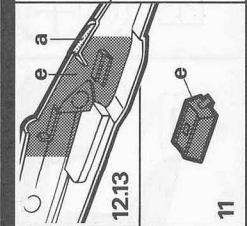

11

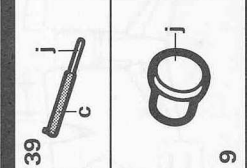

9

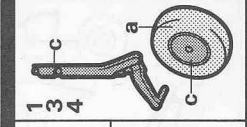

1

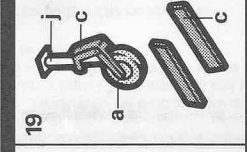

19

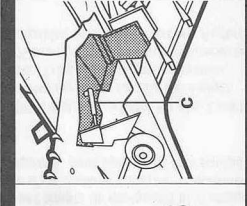

29

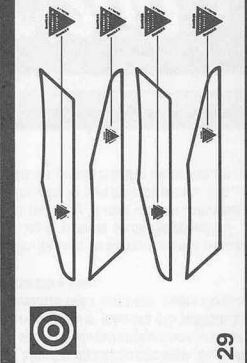

29

MATCHBOX

B Ae HAWK 200

B Ae HAWK 200

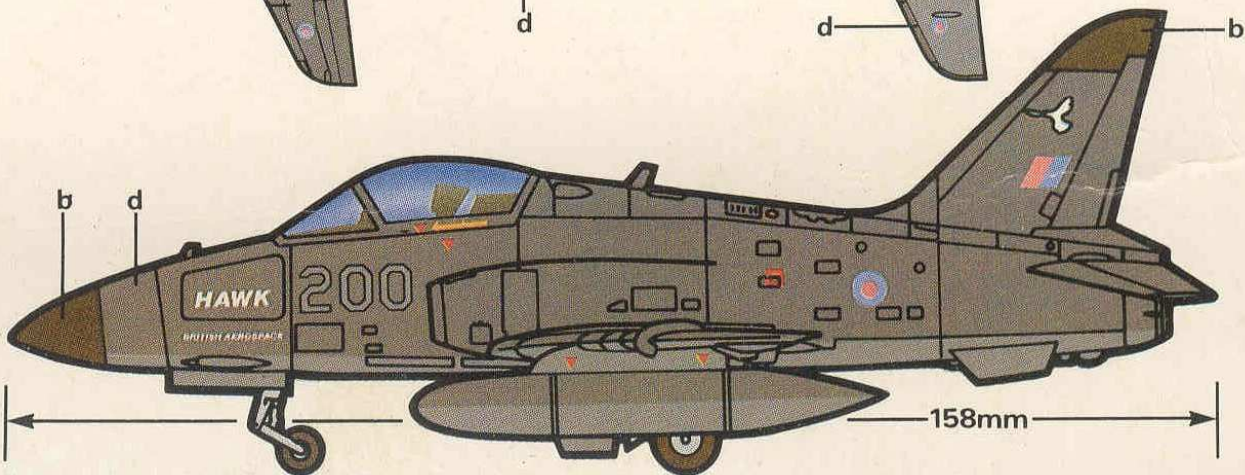
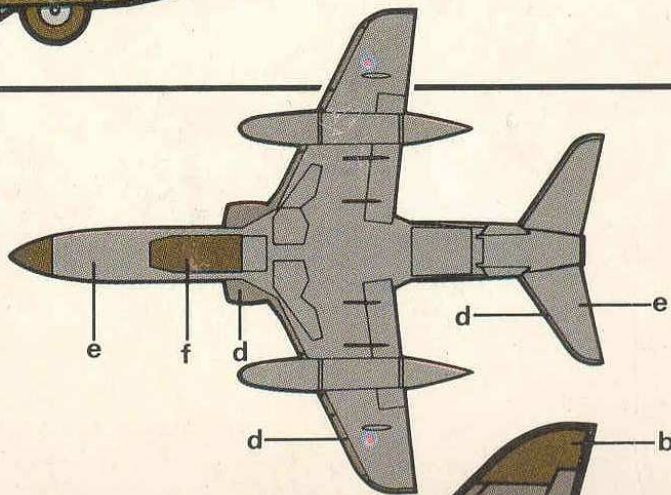
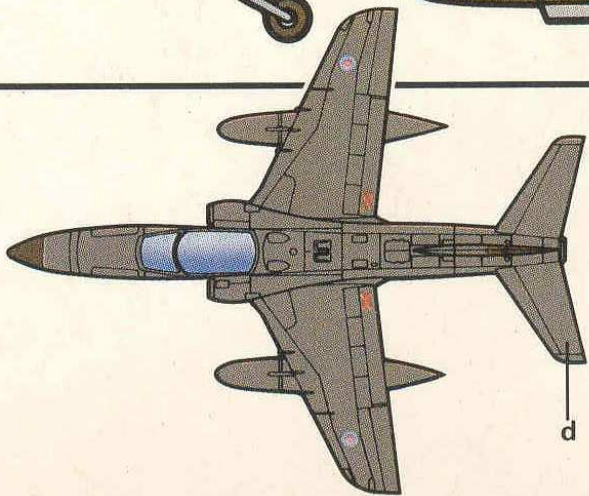
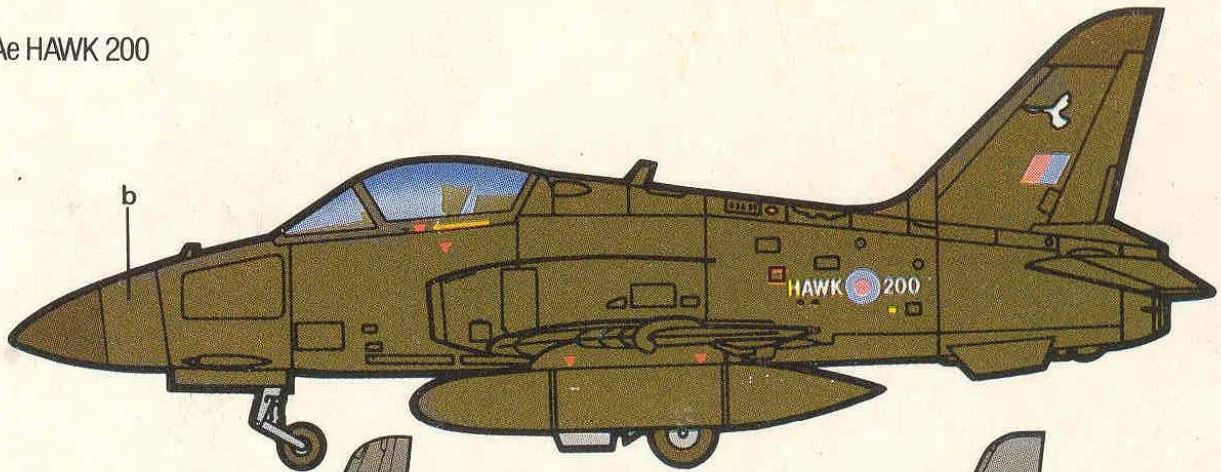

0

3

MATCHBOX IS THE TRADE MARK OF THE MATCHBOX GROUP OF COMPANIES AND IS THE SUBJECT OF EXTENSIVE TRADE MARK REGISTRATIONS (MARGA REGISTRADA).
MATCHBOX EST LA MARQUE DEPOSEE DU GROUPE DESOCIETES MATCHBOX, LONDRES, ANGLETERRE.
ATTENTION: CONTIENT DES PETITES PIECES. NE CONVIENT PAS A UN ENFANT DE MOINS DE 36 MOIS.
LET OP: BEVAAT KLEINE DELEN NIET GESCHIKT VOOR KINDEREN BENEDEN VIER JAAR.

日本語説明書在中