

E  の部品は使用しません。
 Parts not for use.
 Teile werden nicht verwendet.
 Pièces à ne pas utiliser.
 Parti non per uso.
 Partes para no usar.
 不需要使用的部件

"WARNING"
FUNCTIONAL SHARP POINTS

"WARNUNG"
SCHARFE ECKEN UND KANTEN

"Avertissement"
Points essentiels de fonctionnement

"ATTENZIONE"
PARTI MOLTO ACUMINATE

"AVISO"
PUNTOS AGUDOS EN FUNCIONAMIENTO

For Japanese use only.

■部品請求をなさる方は、あなたの氏名、住所、郵便番号、電話番号を1字づつはっきり書いて、下のカードと共にお申し込みください。

× 部品請求カード ×

Dr104 1:72 ミグ17 N.V.A.F. 'グエン・バン・バイ'

部品を紛失したり、破損なされた方は、このカードの必要部品を○でかみ代金を現金書留または郵便小為替で当社サービス係までお申送ください。(1,000円以下の部品請求には、切手で代用もできます。)

A) 部品450円	D) 部品200円
B) 部品500円	E) 部品600円
C) 部品350円	デカール300円

9404 ART No Dr104
 上記の価格は予告なく変更する場合がありますのでご了承ください。

(株)長谷川製作所 静岡県焼津市八幡1193-2 〒425
 TEL (054) 628-8241

HASEGAWA SEISAKUSHO CO.,LTD.
 1193-2 Yagusu, Yaizu, Shizuoka, 425 Japan.

© PRINTED IN JAPAN. 1994.4 (P)



MiG17 N.V.A.F. 'NGUYEN VAN BAY'

Dr104 1:72 ミグ17 N.V.A.F. 'グエン・バン・バイ'

1964年8月5日、アメリカ軍はトンキン湾事件の制裁として、北ベトナムへの初爆撃を行い以後、約8年間北爆が続けられました。その間何回かの休止期間があったものの、北ベトナム上空へ侵入したアメリカ軍機は120~140万機、投下した爆弾の量は180~200万トンにのぼりました。この圧倒的な航空兵力に敢然と立ち向かった北ベトナム空軍(N.V.A.F.)の中でMiG17はベトナム戦争全期間を通じて常に第一線で使われ、低空での運動性の良さから敵の内側に回り込む

格闘戦で高性能のアメリカ軍機を大いに苦しめました。そのMiG17のトップエースがグエン・バン・バイでした。彼は、非力なMiG17を駆り、F-100、F-105、F-4などを13機もしくは14機撃墜したとされています。

データ MiG-17F (Fresco-C) 乗員:1名、全長:11.26m、全幅:9.63m、全高:3.8m、総重量:6700kg、最大速度:マッハ0.97(高度11,000m)、エンジン:クリモフVK-1F、推力3,300kg(アフターバーナー使用)、武装:37mm N-37 機関砲x1、23mm NR-23 機関砲x2

The MiG-17F was the most widely produced variant of the -17, with the main difference being the engine used. The VK-1F powerplant used in the -17F was based on the VK-1A engine, but redesigned by Vladimir Y. Klimov in Leningrad. This engine became the first mass produced afterburning engine in the Soviet Union. The afterburner gave the MiG-17F a substantial increase in available take off power for combat; however fuel consumption was drastically increased, so the aircraft normally flew with two 400 liter underwing drop tanks. NATO

applied the name "Fresco-C" to the MiG-17F and the main external difference between it and the MiG 17 was the visible jet exhaust pipe and larger air brakes. North Vietnam pilot Nguyen Van Bay was very successful during the Vietnam conflict, and while flying the MiG 17-F, downed F-100; F-105; and F-4 fighter aircraft.

DATA: Crew: 1; Wingspan: 9.63m; Length: 11.26m; Height: 3.8m; Weight: 6,700kg; Speed: Mach .97/11,000m; Engine: Klimov VK-1F (3,300w/AB); Weapons: 37mm N-37 cannon x 1; NR-23 23mm cannons X 2

4 増槽タンクの取り付け
Drop Tank Installation

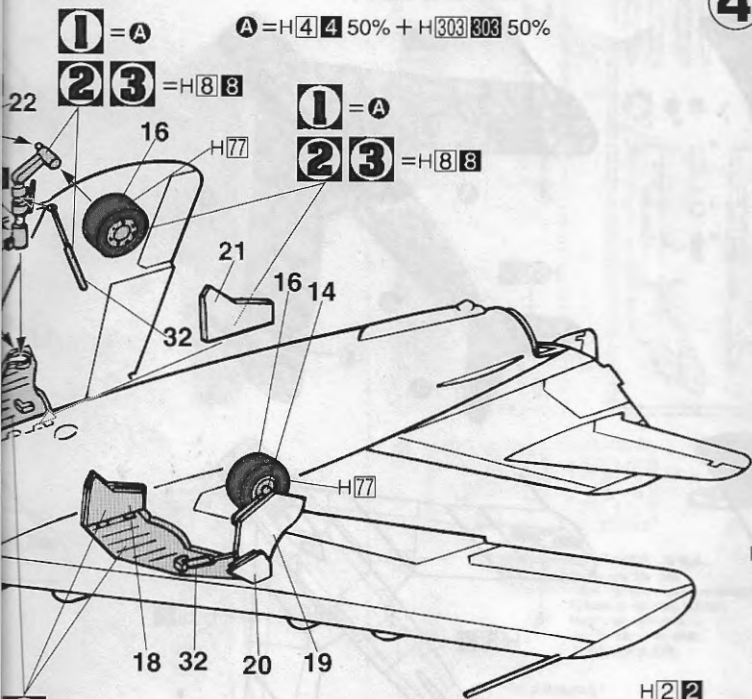

1=A
2,3=H88

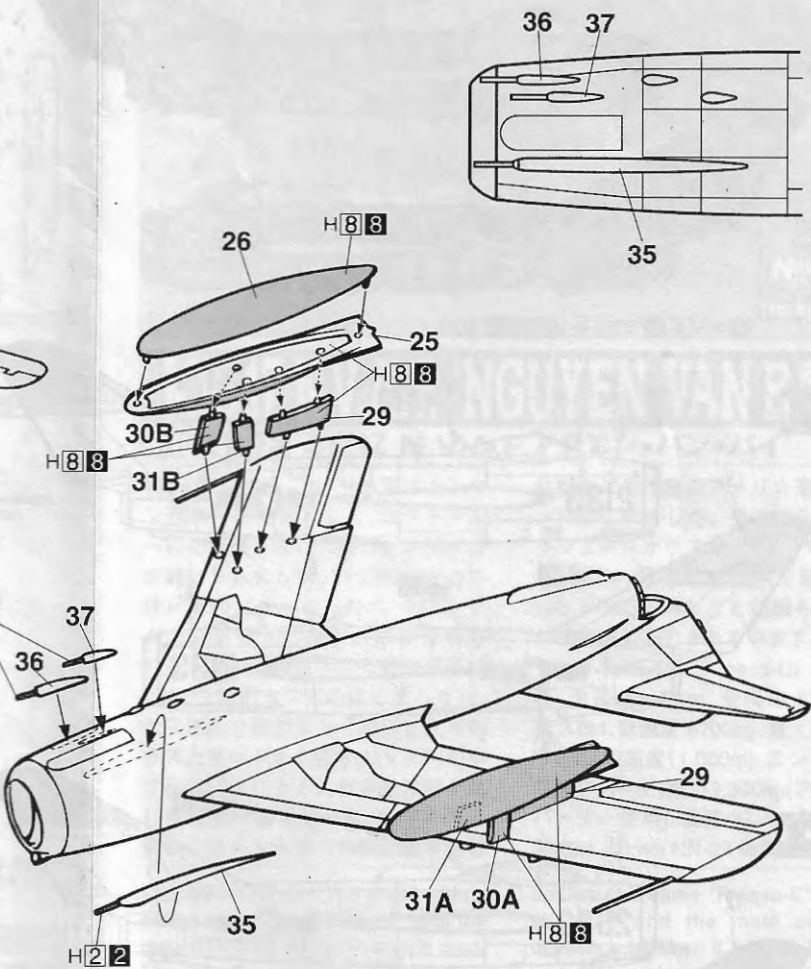
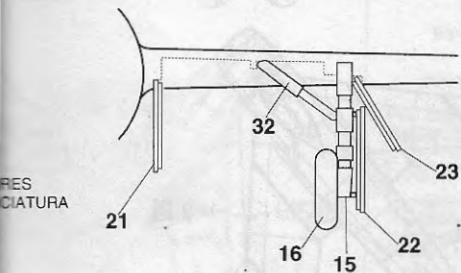

RO	黒色
BRILLO	黄色
DE	緑色
TA	銀色
RO MATE	啞黒色
NE	肌肉色
RON ROJO	紅褐色
NEUTRO	天然灰色
IJN	IJN 浅灰色

H76 焼鉄色	BURNT IRON	GEBER,EISEN	FER BRULÉ	FERRO BRUCIATO	HIERRO BRUÑIDO	焼鐵色
H77 タイヤブラック	TIRE BLACK	REIFENSCHWARZ	NOIR DE PNEU	NERO PNEUMATICO	NEGRO NEUMATICO	胎黒色
H80 カーキグリーン	KHAKI GREEN	KHAKIGRÜN	VERT KHAKI	VERDE KAKI	VERDE KAKI	碎磯緑色
H303 303 グリーン FS34102	GREEN	GRÜN	VERT	VERDE	VERDE	緑色

Marking & Painting

マーキング及び塗装図
Markierungen und Bemalung

Decoracion et Peinture
Marchio & Pittura

Decoracion y Pintura
標貼及著色指示

1 3020号機 ゲン・バン・バイ乗機
Pilot: Nguyen Van Bay

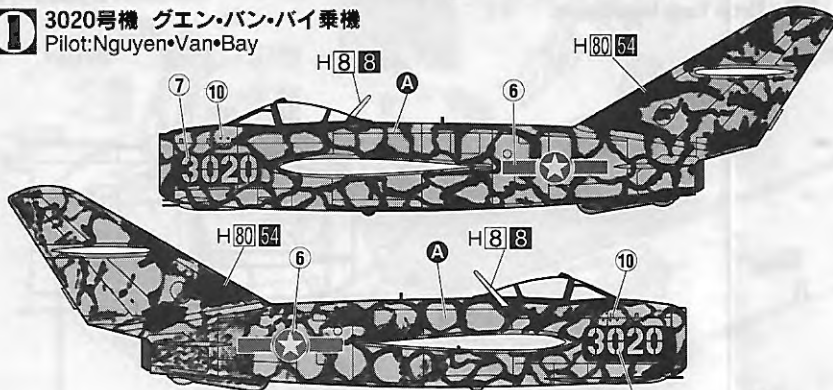

A = H[4]4 50% + H[303]303 50%

2

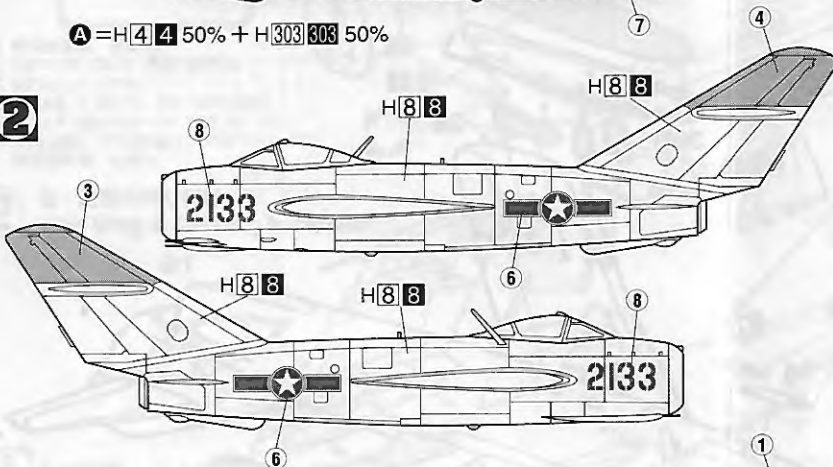

3

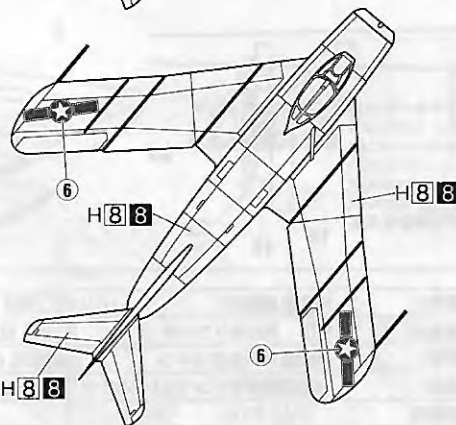
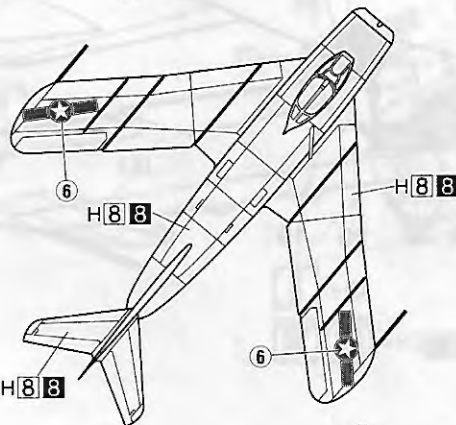
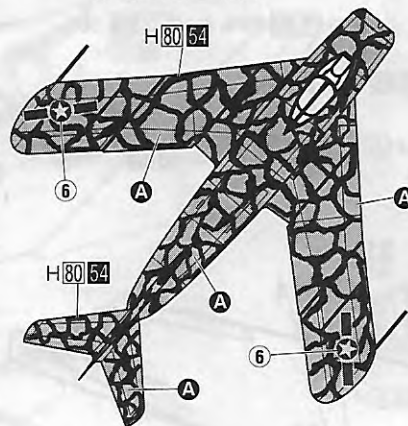
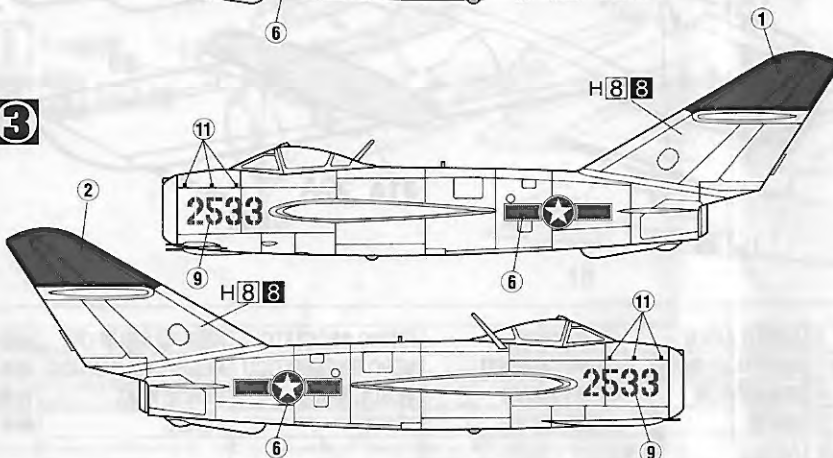

CAUTION: NOT SUITABLE FOR CHILDREN UNDER 3 YEARS
CONTAINS SMALL PARTS

ATTENZIONE: PRODOTTO NON ADATTO AI BAMBINI DI ETÀ
INFERIORE AI 36 MESI. CONTIENE PICCOLE PARTI

ATTENTIE: NIET GESCHIKT VOOR KINDEREN TOT 4 JAAR.
BEBAT KLEINE ONDERDELEN.

ATENCIÓN: NO ES CONVENIENTE PARA NIÑOS MENORES DE 3
AÑOS. CONTIENE PIEZAS PEQUEÑAS.

ATTENTION: CE PRODUIT NE CONVIENT PAS A UN ENFANT DE
MOINS DE 36 MOIS, EN RAISON DES PIÈCES DE PETITE
DIMENSION CONTENUES.

NICHT FÜR KINDER UNTER 36 MONATEN
ENTHÄLT KLEINE TEILE

ATENÇÃO: IMPRÓPRIO PARA CRIANÇAS COM MENOS DE 3 ANOS.
CONTÉM PEÇAS PEQUENAS.

FORSIGTIG! IKKE EGNET TIL BØRN SOM ER MINDRE END 3 ÅR.
INDEHOLDER SMÅ DELE.