



M2A2

INFANTRY FIGHTING VEHICLE



1/35 ミリタリーミニチュアシリーズNO.152
アメリカM2A2
スーパーブラッドレー歩兵戦闘車

The U.S. Army's M2/M3 Bradley Fighting Vehicles were originally developed during the '70s, to meet a U.S. Army requirement for an agile armored personnel vehicle that could keep pace with the M1 Abrams tank. The F.M.C. Corporation, located in California, U.S.A., produced the M2/3 Bradley series, and met or exceeded the Army's demand for mobility, firepower and crew protection. With continuing changes being made in weapons technology, upgrading of existing systems is an on-going process. Aimed mainly at enhancing the crew's "survivability", the M2A2's improvements were primarily accomplished by adding external plates to the front and sides

Die M2/M3 BRADLEY Kampfpanzer der U.S. Armee wurden ursprünglich in der 70er Jahren entwickelt, um den Bedürfnissen der U.S. Armee nach einem wendigen Mannschafts-Panzerwagen zu entsprechen, welcher mit dem M1 ABRAMS-Panzer Schritt halten konnte. Die Firma F.M.C. (Kalifornien, U.S.A.), produzierte die M2/3 BRADLEY-Serie und übertraf damit die Erwartungen der Armee nach Mobilität, Feuerkraft und Mannschafts-Schutz. Die Verbesserung existierender Systeme ist ein fortlaufender Prozess mit ständigen Änderungen in der Waffen-Technologie. Da die Verbesserungen der M2A2 in erster Linie auf das "Überleben" der Mannschaft

Les véhicules supports d'infanterie M2/M3 Bradley furent développés pour l'U.S. Army dans les années 1970 et lui permirent de disposer d'un transport de troupes capable de suivre le char de bataille M1 Abrams sur le terrain. La F.M.C. Corporation implantée en Californie a produit les Bradley M2/M3 en égalant et dépassant même les requêtes de l'armée en matière de mobilité, puissance de feu et protection de l'équipage. Les progrès constants réalisés dans le domaine des armements ont amené à améliorer le concept de base. Le M2A2 est une extrapolation mettant l'accent sur la protection des membres d'équipage par l'adjonction de plaques de blindage supplémentaires à l'avant et sur les côtés du véhicule. Des pla-

ques de blindage réactif sont installées par-dessus sur le terrain. Des renforts en Kevlar (appelés aussi Spall liners) ont été rapportés à l'intérieur de l'habitacle pour améliorer encore la protection des troupes. Pour contrebalancer cette augmentation de poids et conserver une excellente mobilité, le moteur diesel Cummins turbocompressé a vu sa puissance passer de 500 à 600 chevaux et la transmission a été réétagée et renforcée. L'armement reste le même excepté l'installation d'une version récente du lance-missile TOW-2. Maintenant en service depuis plus de 10ans, le Bradley reste à la pointe de la technologie et de l'efficacité.

第2次世界大戦以降、地上部隊の機械化は各国で積極的に進められました。その中でアメリカ軍が作り出した歩兵戦闘車がM2ブラッドレーです。1981年から生産が開始され、83年から部隊配備されたブラッドレーは予想以上の仕上がりを見せ、有効性、信頼性の高さで確固とした評価を得ることになりました。そして、その評価をさらに高いものとするべく強化改良が続けられています。一連の改良作業の中からM2A1、さらにM2A2シリーズへと発展してきたのです。A2シリーズでは装甲防護力の強化を中心に改良が行われています。これは生存性を高めることを目的とし、従来のアルミ合金車体に鋼製のアプリーケーターを追加装備。車体の側面と正面にこの追加装甲が施されています。さらに、HEAT弾防御の役目を持った脱着式リアクティブアーマーをその上に装着可能。加えて、室内にもケブラー製のライナーを装備することで万一、装甲が破られた場合でも、破片が車内に飛散する

のを防ぎ、乗員を保護します。これらの改良により約7.5トンの重量増加となったため、機動力の低下を防ぐ処置としてエンジンにも手が加えられました。カミンズ社製のターボチャージド・ディーゼルエンジンは最大出力が500馬力から600馬力にパワーアップされただけでなく、トランスミッションも併せて強化され、十分な機動力を確保しています。武装としてはTOW対戦車ミサイル、25mm自動カノンと同軸にセットされた7.62mm機銃を装備。優れた照準システムと共に夜間でも高い戦闘能力を誇ります。乗員は車長、操縦手、砲手の3名のクルーに加えて6名の歩兵を運ぶことができます。なお、6個設置されていた乗車兵員が車内から射撃できるガンポートは防護力強化のためA2シリーズでは側面のものに塞がれ、後部の2個のみとなっています。こうした改良作業により、1級の歩兵戦闘車として進化を続けているM2は91年に勃発した湾岸戦争においてもその効果を実証してみせたのです。

1/35 MM スーパーブラッドレー歩兵戦闘車 (和英独仏)

作る前には必ずお読み下さい。
Read before assembly.
Erst lesen · dann bauen.
A lire avant assemblage.



★お買い求めの際、または組み立ての前には必ずキットの内容をお確かめ下さい。
★組み立てに入る前に、説明図をよく見て、全体の流れをつかんで下さい。
★接着剤、塗料は、必ずプラスチック用をお使い下さい。(別売)
★接着剤や塗料を使用する際は、十分換気に気をつけて下さい。

★Study the instructions thoroughly before assembly.
★Use plastic cement and paints only (available separately).
★Use cement sparingly and ventilate room while constructing.

★Vor Baubeginn die Bauanleitung genau durchlesen.
★Nicht zuviel Klebstoff verwenden. Der Raum sollte beim Basteln gut gelüftet sein.

★Nur Klebstoff und Farben für Plastik verwenden (separat erhältlich).

★Bien étudier les instructions de montage.
★Utiliser uniquement une colle et des peintures spéciales pour le polystyrène (disponibles séparément).

★Utiliser aussi peu que possible la colle et aérer la pièce pendant la construction.

★下図の工具を用意して下さい。

★ Tools required
★ Benötigtes Werkzeug
★ Outillage nécessaire

接着剤(プラスチック用)

Cement
Kleber
Colle

ニッパー
Side cutter
Zwickzange
Pince coupante

ナイフ
Modeling knife
Modelliermesser
Couteau de modéliste

ピンセット
Tweezers
Pinzette
Précèlles

セロファンテープもご用意下さい。
Cellophane tape
Tesafilm
Ruban adhésif

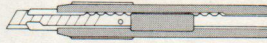
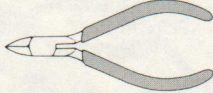

● 塗装指示のマークです。タミヤカラーのカラーナンバーで指示しました。This mark denotes numbers for Tamiya Paint colors.

X-3	● ロイヤルブルー / Royal blue / Königsblau / Bleu Royal
X-6	● オレンジ / Orange / Orange / Orange
X-7	● レッド / Red / Rot / Rouge
X-10	● ガンメタル / Gun metal / Metall-grau / Gris acier
X-11	● クロームシルバー / Chrome silver / Chrom-Silber / Aluminium chromé
X-18	● セミグロスブラック / Semi gloss black / Seidenglanz schwarz / Noir satiné
X-23	● クリアブルー / Clear blue / Klar-blau / Bleu translucide
XF-1	● フラットブラック / Flat black / Matt schwarz / Noir mat
XF-5	● フラットグリーン / Flat green / Matt grün / Vert mat
XF-15	● フラットフレッシュ / Flat flesh / Fleischfarben / matt / Chair mate
XF-49	● カーキ / Khaki / Khaki / Kaki
XF-52	● フラットアース / Flat earth / Erdfarbe / Terre mate
XF-56	● メタリックグレイ / Metallic grey / Graumetallic / Gris métallisé
XF-57	● バフ / Buff / Lederfarben / Chamois
XF-58	● オリーブグリーン / Olive green / Olivgrün / Vert olive foncé
XF-59	● デザートイエロー / Desert yellow / Sandgelb / Jaune désert
XF-60	● ダークイエロー / Dark yellow / Dunkelgelb / Jaune foncé
XF-64	● レッドブラウン / Red brown / Rotbraun / Rouge brun

1 車体下部のくみ立て

Lower hull
Wanne
Coque inférieure

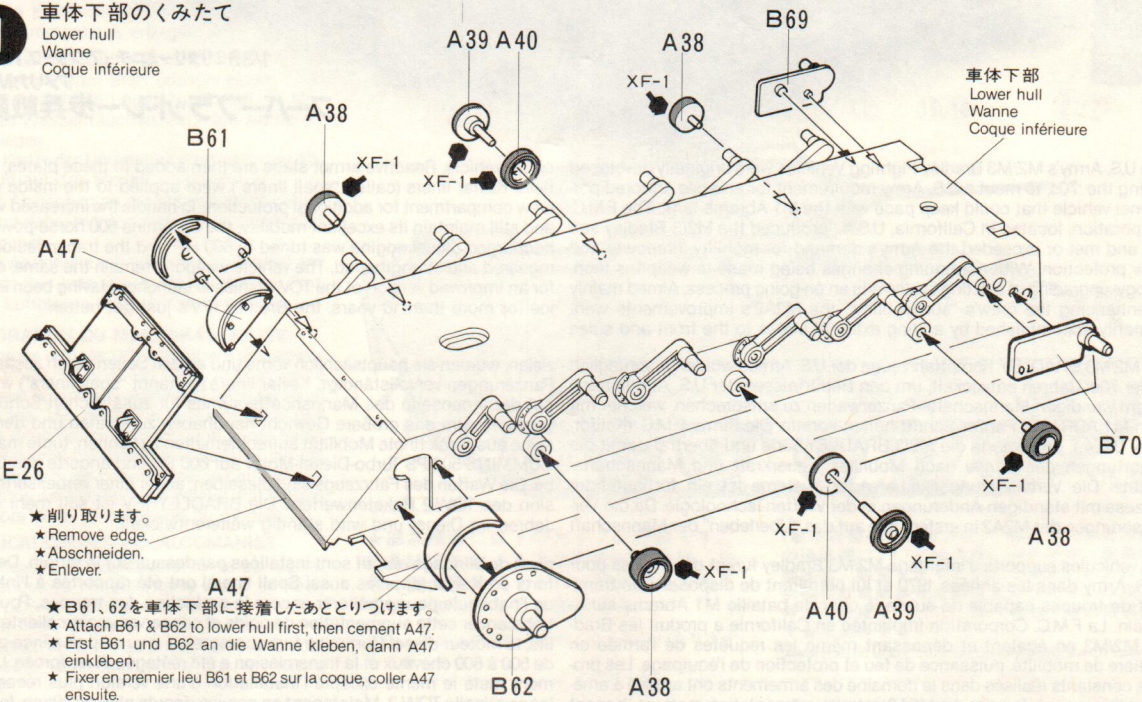

★ 削り取ります。
★ Remove edge.
★ Abschneiden.
★ Enlever.

★ B61、62を車体下部に接着したあととりつけます。
★ Attach B61 & B62 to lower hull first, then cement A47.
★ Erst B61 und B62 an die Wanne kleben, dann A47 einkleben.
★ Fixer en premier lieu B61 et B62 sur la coque, coller A47 ensuite.

2 ホイールのくみ立て

Wheel assembly
Rad-Einbau
Assemblage des roues

《ロードホイール》
Road wheel
Lauftrad
Roue de route
XF-1

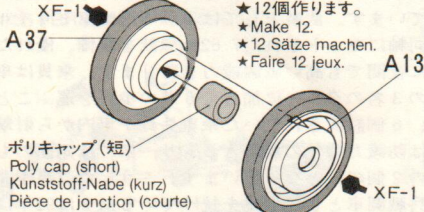

★ 12個作ります。
★ Make 12.
★ 12 Sätze machen.
★ Faire 12 jeux.

ポリキャップ(短)
Poly cap (short)
Kunststoff-Nabe (kurz)
Pièce de jonction (courte)

《アイドラーホイール》
Idler wheel
Spannrad
Poulie-guide

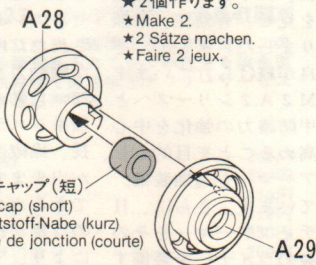

★ 2個作ります。
★ Make 2.
★ 2 Sätze machen.
★ Faire 2 jeux.

ポリキャップ(短)
Poly cap (short)
Kunststoff-Nabe (kurz)
Pièce de jonction (courte)

《ドライブsprocket》
Drive sprocket
Kettentriebrad
Barbotin

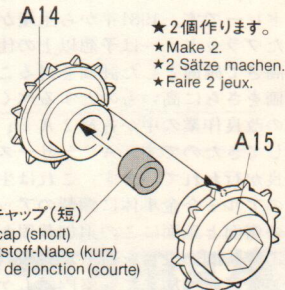

★ 2個作ります。
★ Make 2.
★ 2 Sätze machen.
★ Faire 2 jeux.

ポリキャップ(短)
Poly cap (short)
Kunststoff-Nabe (kurz)
Pièce de jonction (courte)

3

ホイールのとりつけ

Attaching wheels
Einbau der Räder
Fixation des roues

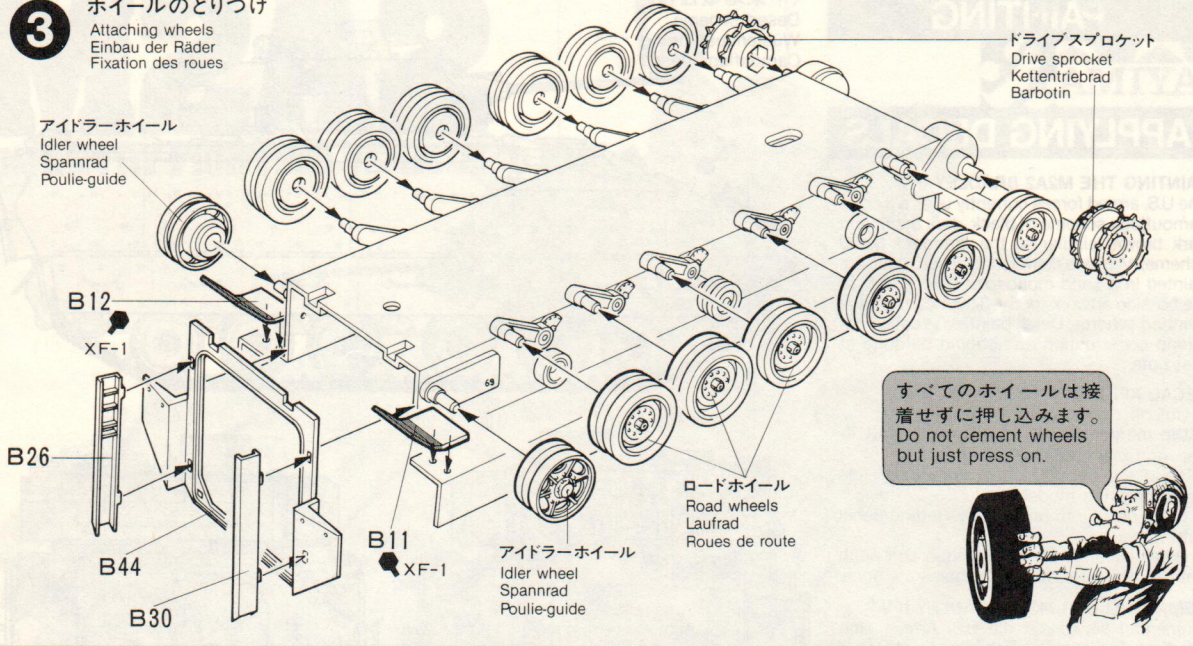

すべてのホイールは接着せずに押し込みます。
Do not cement wheels but just press on.

4

リヤゲートのくみため

Loading ramp
Heckklappe
Rampe d'accès

《リヤゲートドアのくみため》

Rear door
Einstiegs Luke
Porte arrière

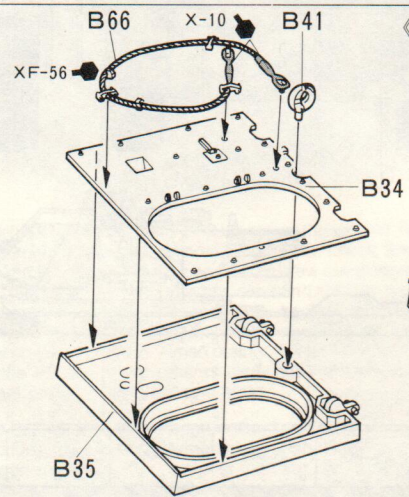

《リヤゲートのくみため》
Loading ramp assembly
Zusammenbau der Heckklappe
Assemblage de la rampe d'accès

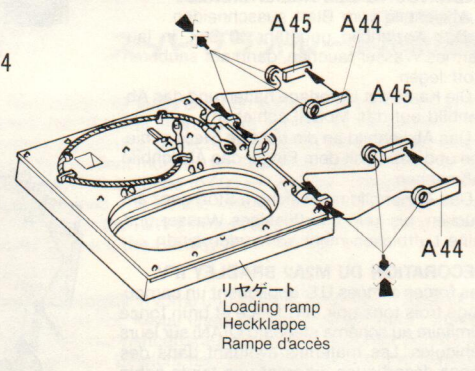

5

リヤゲートのとりつけ

Loading ramp installation
Einbau der Heckklappe
Installation de la rampe d'accès

《リヤゲートドアのとりつけ》

Attaching rear door
Zusammenbau der Einstiegs Luke
Fixation de la porte arrière



X このマークの所は接着不要です。
Do not cement.
Nicht kleben.
Ne pas coller.

リヤゲートは接着がかわくまで動かさないで下さい。
Do not move loading ramp until cement on hinges has set.

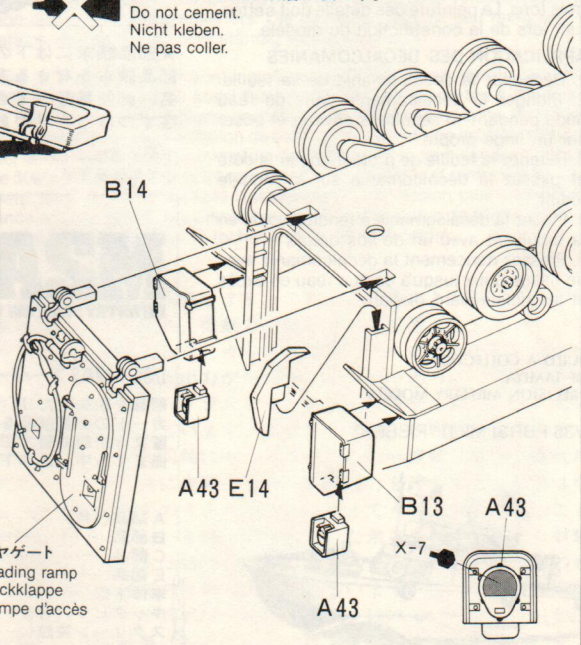
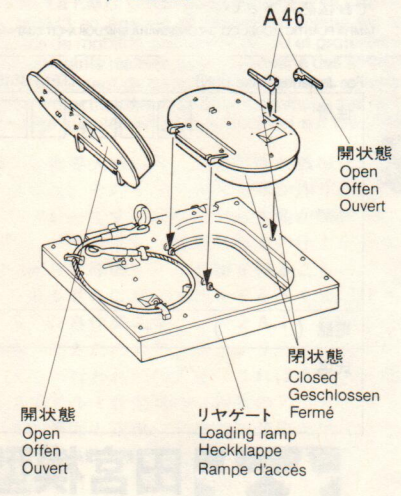

6

車体上部内側部品とりつけ

Upper hull inside
Wannen-Innenseite
Coque supérieure
(face interne)

ポリキャップ(長)
Poly cap (long)
Kunststoff-Nabe (lang)
Pièce de jonction (longue)

車体上部
Upper hull
Wannen-Oberteil
Coque supérieure

C7

A12

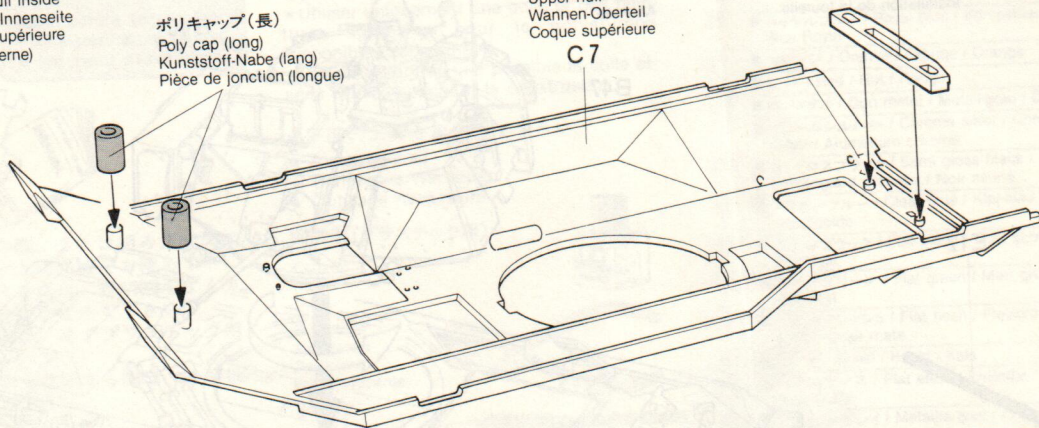

《キャタピラの作り方とアンテナの作り方》

Track construction
Kettenmontage
Construction de la chenille

Carefully soften pins using a heated screwdriver etc. and immediately press down pins with finger.
Mit einem erhitzten Schraubenzieher etc. Stecknadeln vorsichtig weich machen und die Stecknadeln sofort mit dem Finger nach unten drücken.
Ramollir avec précaution les ergots à l'aide d'un tournevis etc., passé à la flamme puis les écraser avec un doigt.

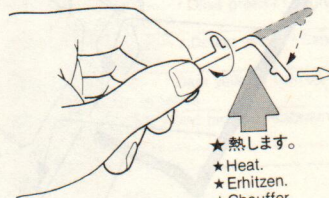

★熱します。
★Heat.
★Erhitzen.
★Chauffer.

★キャタピラが切れたり焼き止めが弱い場合は黒糸やホッチキスなどで補強して下さい。

If track becomes broken, fix with staples or thread.
Wenn die Kette bricht, dann mit Heftklammern oder Faden befestigen.
Si la chenille casse, la réparer à l'aide d'agrafes ou de fil.

★ランナー(部品の付いていたワク)を利用して作ります。上図のように熱し曲つたらはじを引っぱってのばします。15秒くらい冷したら7cmに切って使します。

Heat sprue with a candle flame. Remove from flame and stretch. Allow to cool and cut to required length.

Spritzling mit Kerzenflamme erhitzen. Von den Flammen entfernen und auseinanderziehen. Abkühlen lassen und auf benötigte Länge schneiden.

Chauffer un morceau de grappe plastique. L'éloigner de la flamme et l'étirer. Laisser refroidir et couper à la longueur requise.

熱したドライバーやハンダゴテでピンをとかし、すぐに指でおしつぶしてキャタピラを連結します。

《アンテナの作りかた》

How to make antenna
Einbau der Antenne
Réalisation des antennes

切りとります。
Remove.
Abschneiden.
Enlever.

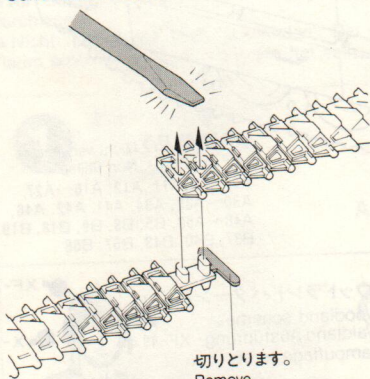

7

車体上部のとりつけ

Upper hull installation
Einbau der Wanne
Installation de la coque supérieure

車体上部
Upper hull
Wannen-Oberteil
Coque supérieure

C7

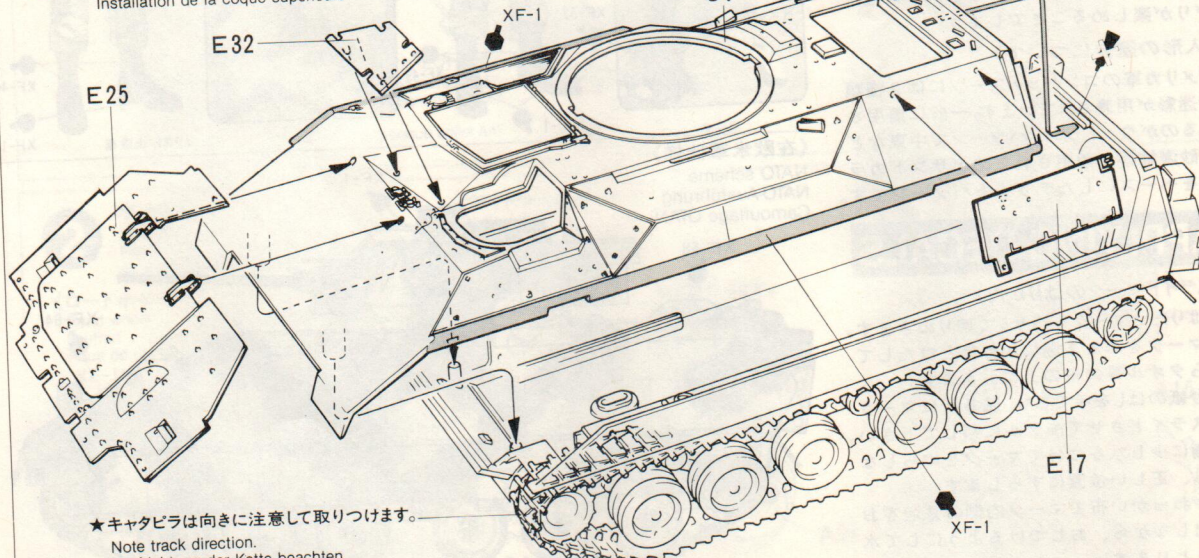

★キャタピラは向きに注意して取りつけます。
Note track direction.
Laufrichtung der Kette beachten.
Noter la direction de la chenille.

8

ヘッドライトのくみ込

Headlight
Scheinwerfer
Phare

E38

《ヘッドライトL》

Left
Links
Gauche

E37

《ヘッドライトR》

Right
Rechts
Droit

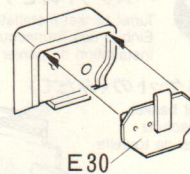
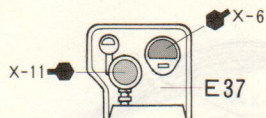
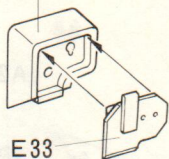
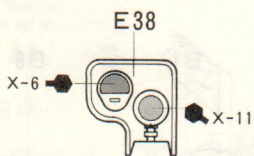

9

側面装甲板のとりつけ

Attaching side skirts
Einbau der seitlichen
Karosserieteile
Fixation des jupes
latérales.

E3

B29

B49

E5

A22

B28

X-18

A33

A34

12

B39

B24

ヘッドライトR
Right headlight
Scheinwerfer rechts
Phare droit

★接着しません。
★ Do not cement.
★ Nicht kleben.
★ Ne pas coller.

ヘッドライトL
Left headlight
Scheinwerfer links
Phare gauche

X-3

E36

XF-56

E10

B32

指示の番号のスライドマークをはります。

Decal number to apply.

Nummer des Abziehbildes, das anzubringen ist.

Numéro de la décalcomanie à utiliser.

10

上部部品のとりつけ A

Attaching upper hull parts ①
Anbau der Wannen-Einzelteile ①
Equipement de la coque supérieure ①

A36

A33

B38

B27

A23

B50

★接着しません。
★ Do not cement.
★ Nicht kleben.
★ Ne pas coller.

A21

A24

B36

A36

E28

A36

E31

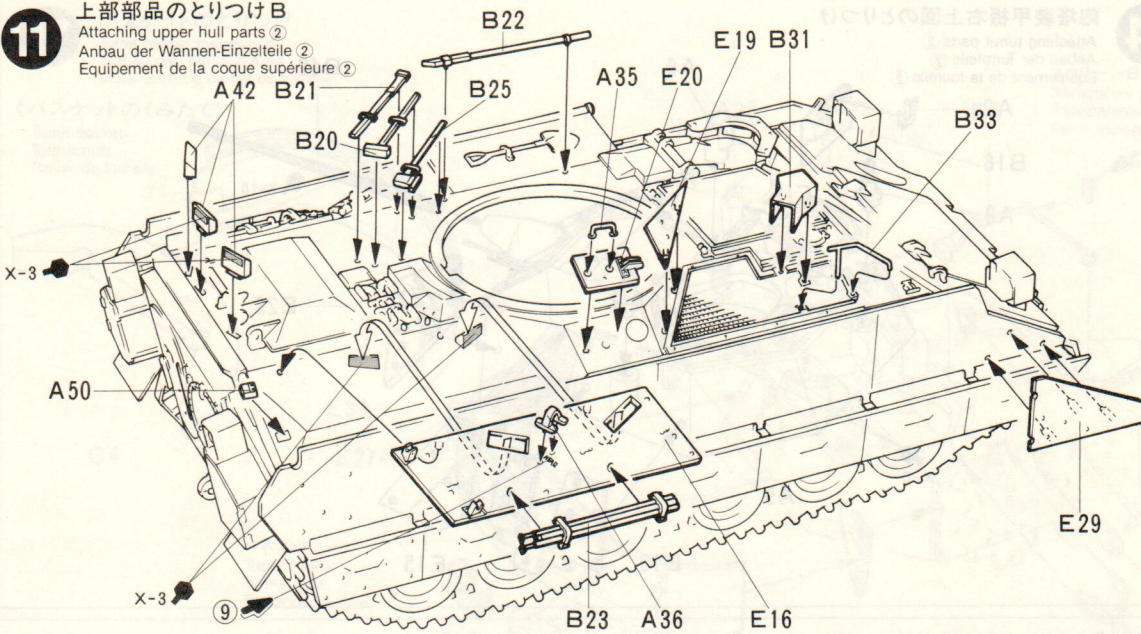
11**上部部品のとりつけ B**Attaching upper hull parts ②
Anbau der Wannen-Einzelteile ②
Equipement de la coque supérieure ②**12****砲塔のくみたて**Turret assembly
Turmaufbau
Assemblage de la tourelle

- ★スクリーンAは左図のようにカッターで切り取って使用します。(スクリーンBも同様です。)
- ★ Remove transparent parts using a modeling knife, as shown.
- ★ Die durchsichtigen Teile wie dargestellt mit einem Modelliermesser abschneiden.
- ★ Détacher les pièces transparentes à l'aide d'un cutter, comme indiqué.

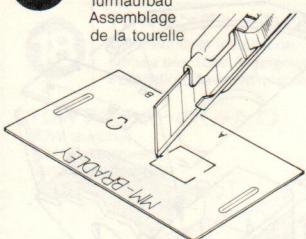
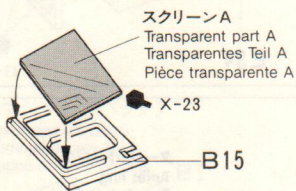
**レンジファインダーのくみたて**Range finder
Entfernungsmesser
TélémetreスクリーンA
Transparent part A
Transparentes Teil A
Pièce transparente A

X-23

B15

- ★ 接着しません。
- ★ Do not cement.
- ★ Nicht kleben.
- ★ Ne pas coller.

レンジファインダー
Range finder
Entfernungsmesser
Télémetre

X-10

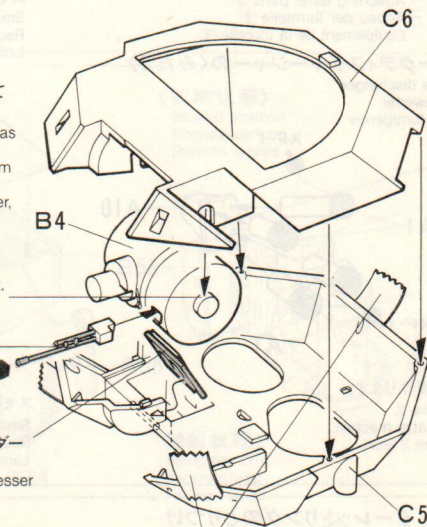

- ★ 接着がかわくまでセロファンテープで固定します。
- ★ Hold with cellophane tape.
- ★ Mit Tesa festhalten.
- ★ Maintenir provisoirement avec du ruban adhésif.

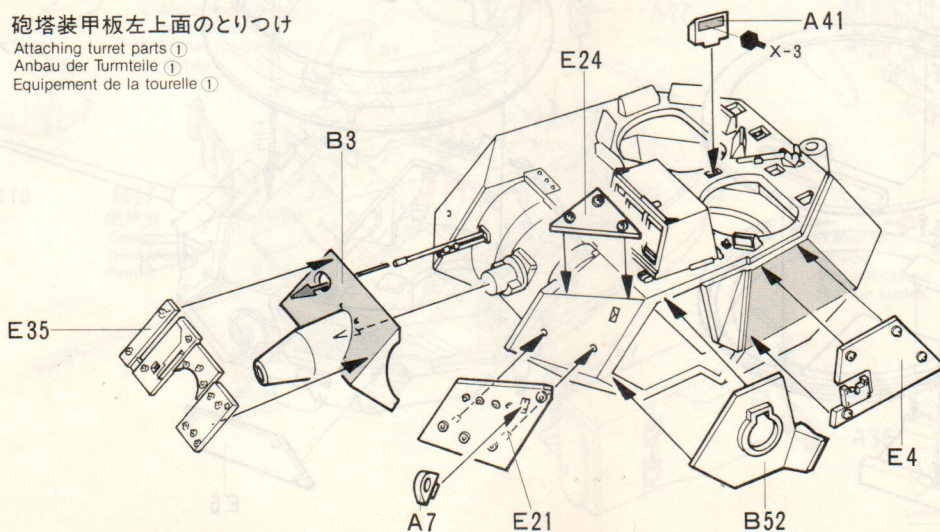
13**砲塔装甲板左上面のとりつけ**Attaching turret parts ①
Anbau der Turmteile ①
Equipement de la tourelle ①

14

砲塔装甲板右上面のとりつけ

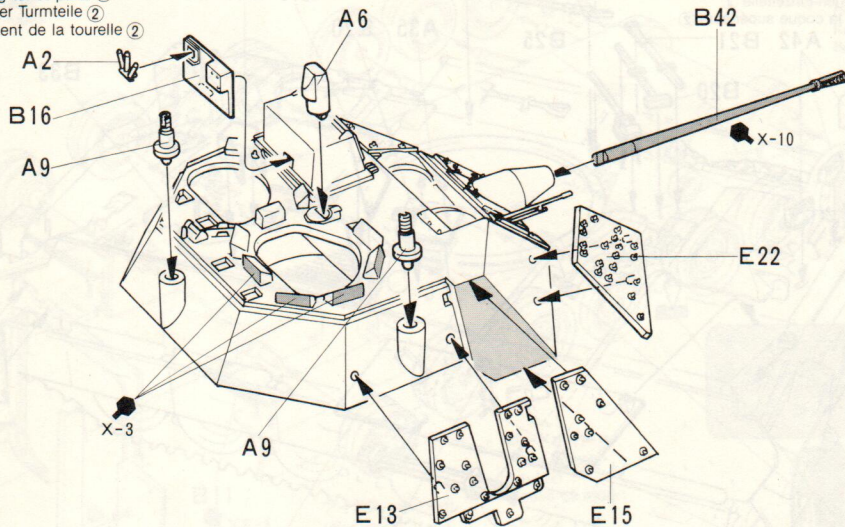
Attaching turret parts ②
Anbau der Turmteile ②
Equipement de la tourelle ②**15**

砲塔装甲板下面のとりつけ

Attaching turret parts ③
Anbau der Turmteile ③
Equipement de la tourelle ③

《スモークディスチャージャーのくみため》

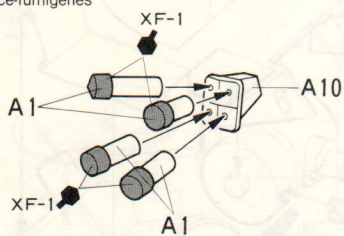
Smoke discharger
Rauchwerfer
Lance-fumigènes

- ★ 2個作ります。
- ★ Make 2.
- ★ 2 Sätze machen.
- ★ Faire 2 jeux.

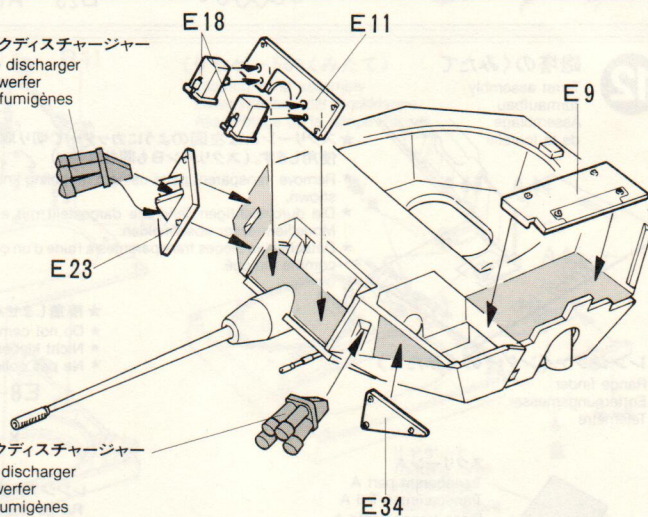
スモークディスチャージャー
Smoke discharger
Rauchwerfer
Lance-fumigènesスモークディスチャージャー
Smoke discharger
Rauchwerfer
Lance-fumigènes**16**

ターレットリングのとりつけ

Turret ring installation
Einbau des Turmdrehringes
Installation de la base de la tourelle

《ターレットリングのくみため》

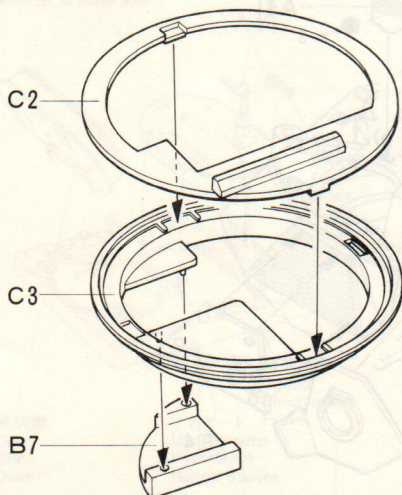
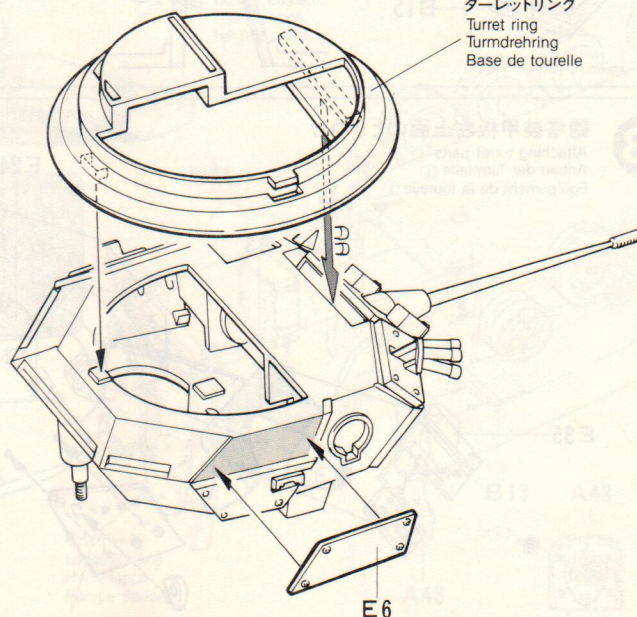
Turret ring
Turmdrehring
Base de tourelleターレットリング
Turret ring
Turmdrehring
Base de tourelle

17 バスケットのとりつけ
 Turret basket installation
 Einbau des Turmschutzes
 Installation du panier de tourelle

《バスケットのくみため》

Turret basket
 Turmschutz
 Panier de tourelle

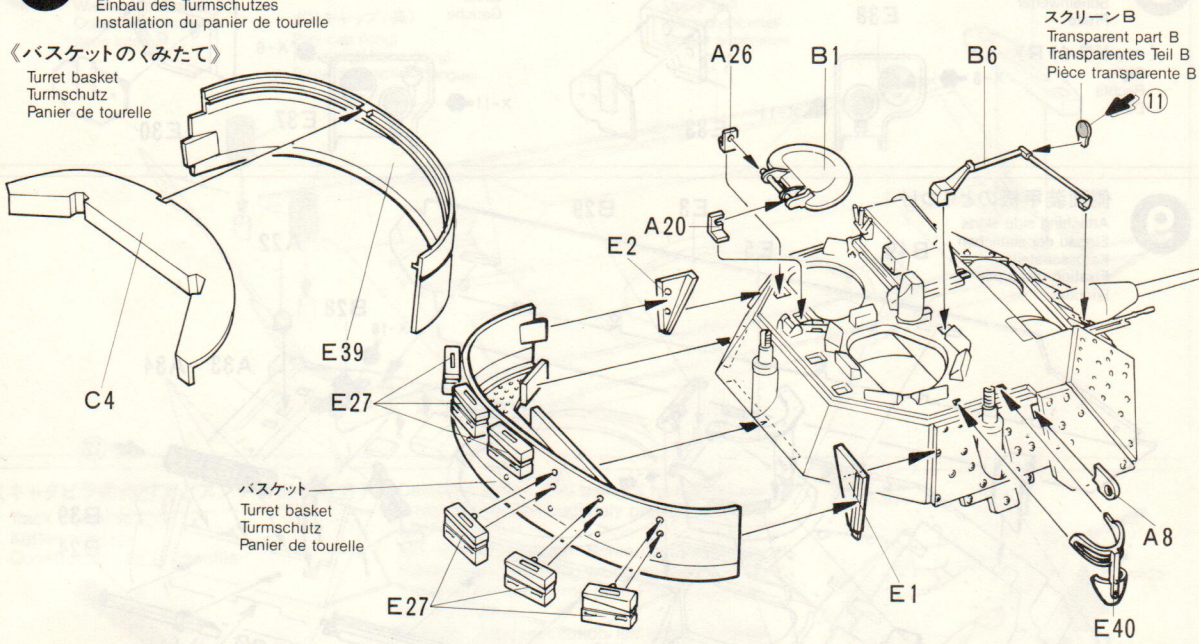

18 TOWランチャーのくみためととりつけ
 TOW launcher installation
 Einbau des TOW Raketenwerfers
 Installation du lance-missiles TOW

《TOWランチャーのくみため》

TOW launcher
 TOW Raketenwerfer
 Lance-missiles TOW

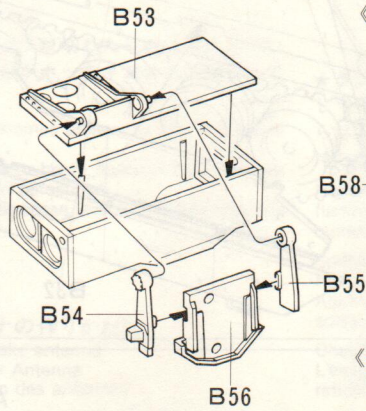
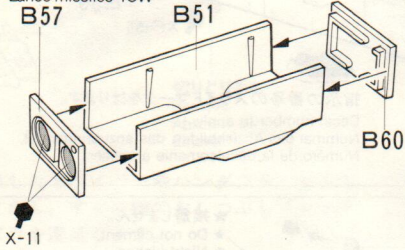

《収納状態》
 Stowed position
 Magazinstellung
 Position repliée

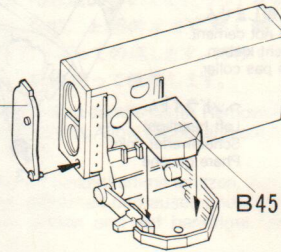

《発射状態》
 Firing position
 Feuerstellung
 Position de tir

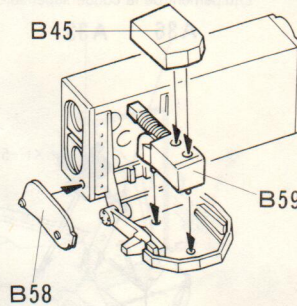

《コマンドーズハッチ》
 Commander's hatch
 Kommandeur's Luke
 Trappe du chef de char

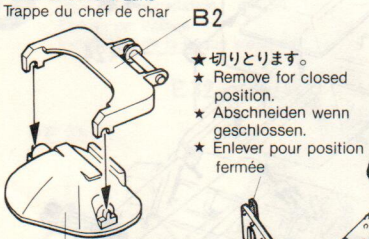

- ★切りとります。
- ★ Remove for closed position.
- ★ Abschneiden wenn geschlossen.
- ★ Enlever pour position fermée

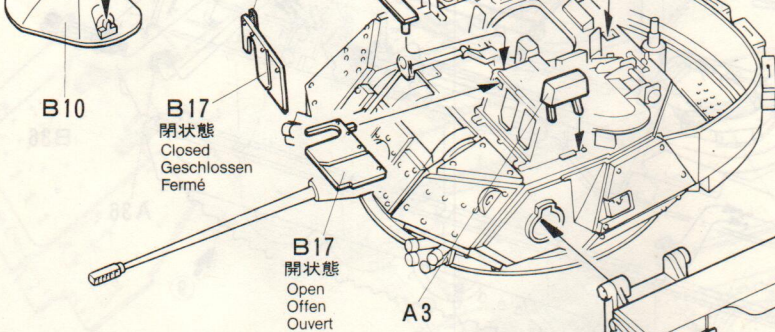

発射状態
 Firing
 Feuerstellung
 Position de tir

収納状態
 Stowed
 Magazinstellung
 Position repliée

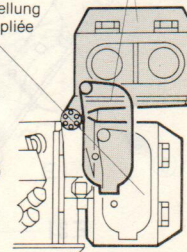

19

砲塔のとりつけ

Turret installation
Einbau des Turmes
Installation de la tourelle

アンテナ
Antenna (7cm)
Antenne

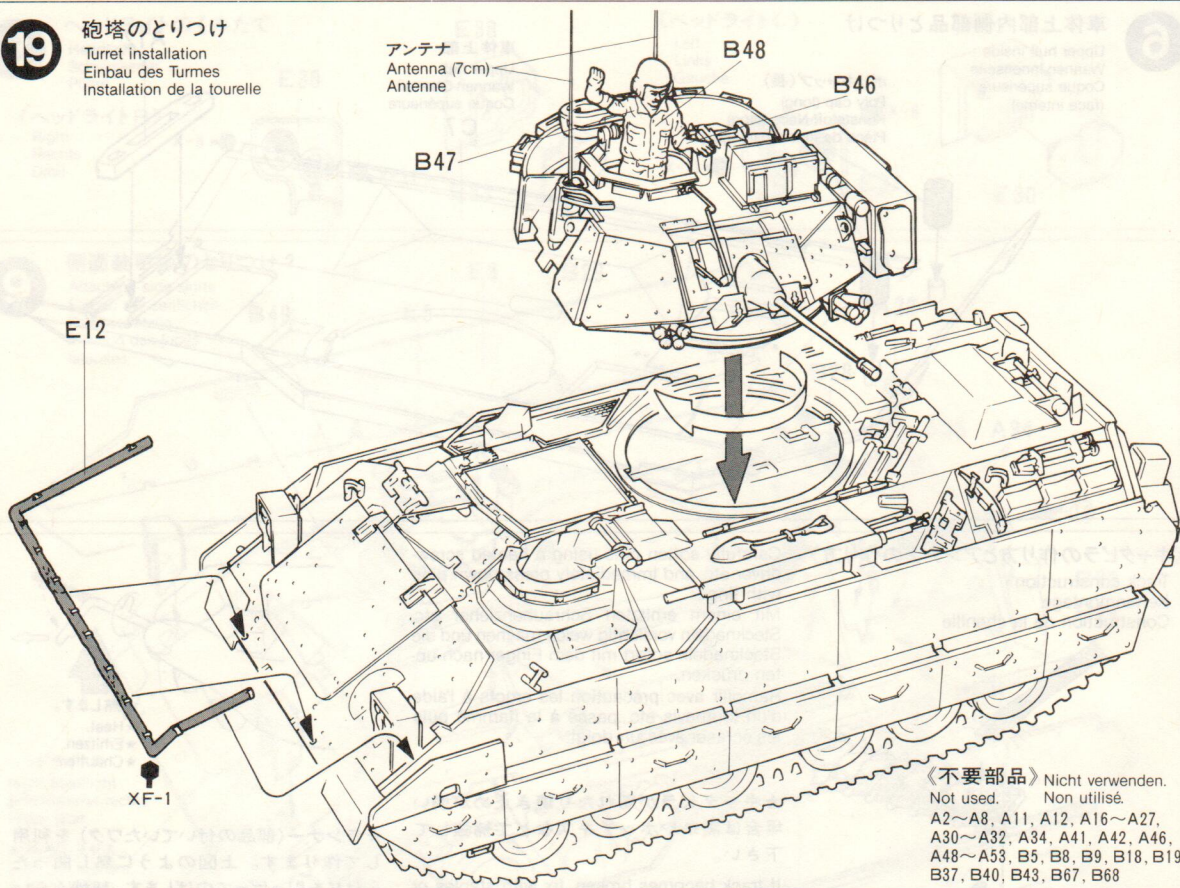

《不要部品》 Nicht verwenden.
Not used. Non utilisé.
A2~A8, A11, A12, A16~A27,
A30~A32, A34, A41, A42, A46,
A48~A53, B5, B8, B9, B18, B19,
B37, B40, B43, B67, B68

PAINTING

《M2A2スーパーブラッドレーの塗装》

アメリカ陸軍に配備されているM2A2ブラッドレーは以前のNATO迷彩と同じブラック、オリーブグリーン、レッドブラウンの3色迷彩が標準塗装となっています。また、湾岸戦争の舞台となった中東地域などのデザート地帯に配備される車輛は、サンド系の単色塗装が施されています。迷彩パターンは右図やパッケージサイドのイラストを参考して下さい。迷彩塗装を施すときは特にタミヤスプレーワークを使用するときれいな仕上がりが楽しめることでしょう。

《人形の塗装について》

アメリカ軍のコンバットスーツには2種類の迷彩が用意されています。一般に着用されるのがウッドランドパターンで中東などの砂漠地帯で着用されるのがサンドカラーをベースにしたデザートパターンです。

《デザートパターン》XF-49
Desert scheme
Wüstenausführung
Camouflage désert

《ウッドランドパターン》
Woodland scheme
Waldland-Ausführung
Camouflage forêt



イラスト: 上田 偉

《在欧米軍仕様》
NATO scheme
NATO-Ausführung
Camouflage OTAN

APPLYING DECALS

《スライドマークのはりかた》

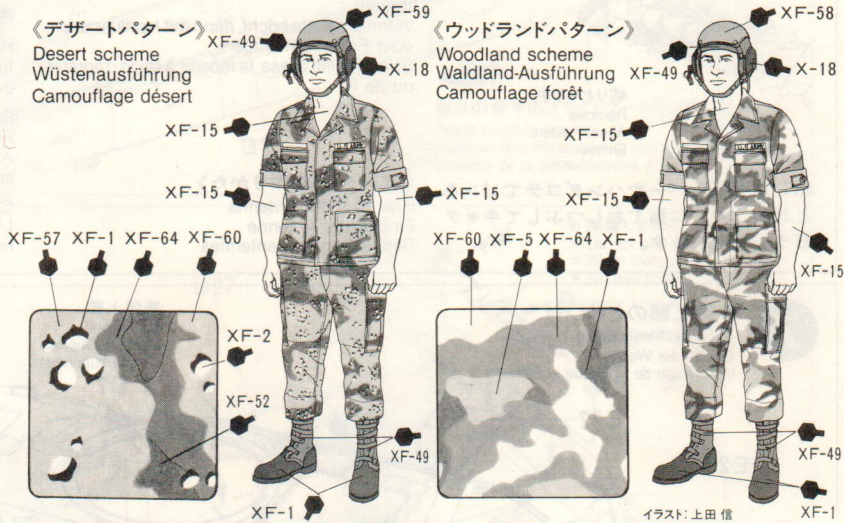
- ① はりたいマークをハサミで切りぬきます。
- ② マークをぬるま湯に10秒ほどひたしてからタオル等の布の上におきます。
- ③ 台紙のはしを手でもち、貼る所にマークをスライドさせてモデルに移して下さい。
- ④ 指に少し水をつけてマークをぬらしながら、正しい位置にずらしします。
- ⑤ やわらかい布でマーク内側の気泡をおし出ししながら、おしつけるようにして水分をとります。

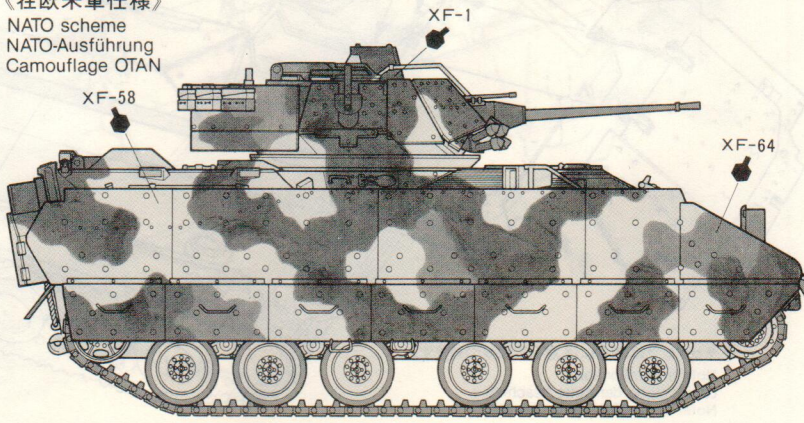

PAINTING



APPLYING DECALS

PAINTING THE M2A2 BRADLEY IFV

The U.S. armed forces currently uses a 3-color camouflage scheme of black, dark green and dark brown (similar to the standard NATO scheme). Vehicles delivered to desert areas are painted in a sand mono-tone color. Refer to the boxside artwork for the 3-tone camouflage painting scheme. Detail painting is called out during construction and should be done at that time.

DECAL APPLICATION

1. Cut off decal from sheet.
2. Dip the decal in tepid water for about 10 sec. and place on a clean cloth.
3. Hold the backing sheet edge and slide decal onto the model.
4. Move decal into position by wetting decal with finger.
5. Press decal gently down with a soft cloth until excess water and air bubbles are gone.

BEMALUNG DER M2A2 BRADLEY IFV

Momentan verwendet die U.S. Armee eine 3-farbige Tarnung aus Schwarz, Dunkelgrün und Dunkelbraun (ähnlich den Standardfarben der NATO). Fahrzeuge, welche man in Wüstengebieten einsetzte, lackierte man sandfarben. Die Einzelteilbemalung sollte während des Zusammenbaus erfolgen.

ANBRINGUNG DES ABZIEHBILDES

1. Abziehbild vom Blatt ausschneiden.
2. Das Abziehbild ungefähr 10 Sek. in lauwarmes Wasser tauchen, dann auf sauberen Stoff legen.
3. Die Kante der Unterlage halten und das Abziehbild auf das Modell schieben.
4. Das Abziehbild an die richtige Stelle schieben und dabei mit dem Finger das Abziehbild naßmachen.
5. Das Abziehbild mit weichem Stoff ganz andrücken, bis kein überflüssiges Wasser und keine Luftblasen mehr vorhanden sind.

DECORATION DU M2A2 BRADLEY IFV

Les forces armées U.S. appliquent un camouflage trois tons noir, vert foncé et brun foncé (similaire au schéma standard OTAN) sur leurs véhicules. Les matériels évoluant dans des zones désertiques arborent une teinte sable monochrome. Se référer aux dessins sur les côtés de la boîte pour réaliser le camouflage trois tons. La peinture des détails doit s'effectuer lors de la construction du modèle.

APPLICATION DES DECALCOMANIES

1. Découpez la décalcomanie de sa feuille.
2. Plongez la décalcomanie dans de l'eau tiède pendant 10 secondes environ et posez sur un linge propre.
3. Retenez la feuille de protection par le côté et glissez la décalcomanie sur le modèle réduit.
4. Placez la décalcomanie à l'endroit voulu en la mouillant avec un de vos doigts.
5. Pressez doucement la décalcomanie avec un tissu doux jusqu'à ce que l'eau en excès et les bulles aient disparu.

BUILD A COLLECTION OF TAMIYA PRECISION MILITARY MODELS

1/35 PBR31 Mk.II "PIBBER"



《中東地域仕様》

Desert scheme
Wüstenausführung
Camouflage désert

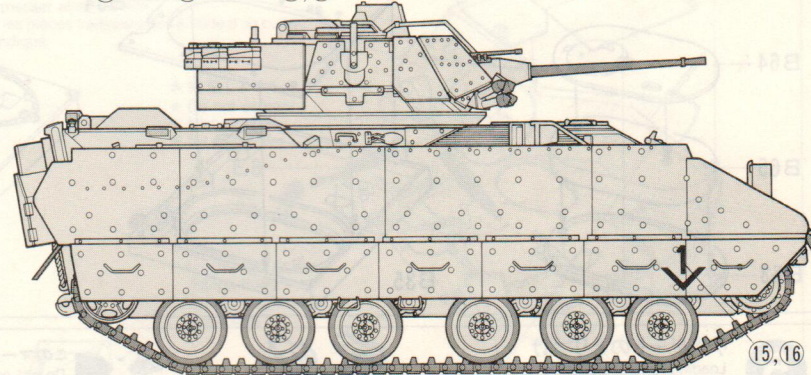
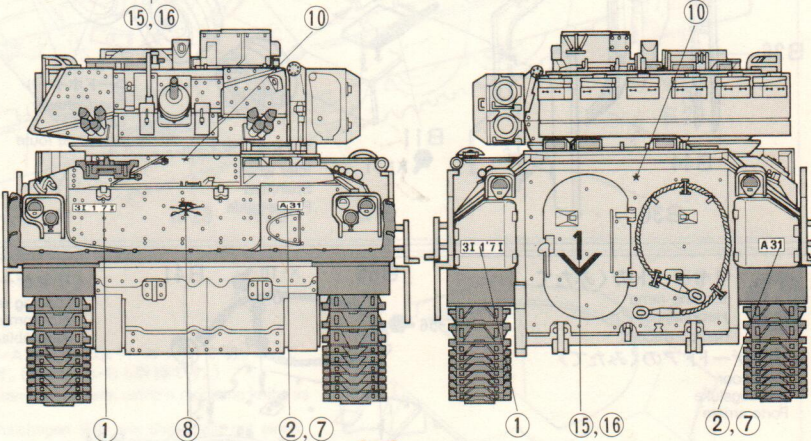
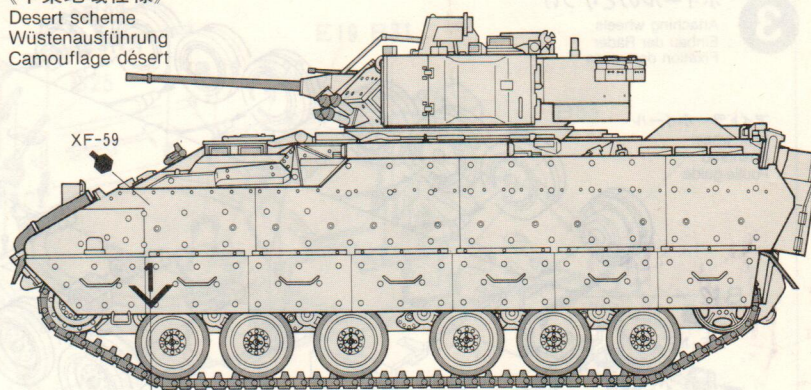

★部品請求には下のカードが必要です。
部品請求をなさる方はあなたの住所、氏名、郵便番号（できれば電話番号）を1字ずつはききりとお書き下さい。

下記の価格は予告なく変更となる場合がありますので御了承下さい。

《郵便振替のご利用方法》郵便局の払込用紙の通信欄に、ITEM番号、スケール、製品名、部品名、数量を必ずご記入下さい。払込人住所欄には電話番号もお書きいただき、口座番号・名古屋1-1118、加入者名・田宮模型でお払込み下さい。

TAMIYA PLASTIC MODEL CO. 3-7 ONDWARA, SHIZUOKA-CITY, JAPAN.

M2A2

INFANTRY FIGHTING VEHICLE



1/35 M2A2 スーパーブラッドレー歩兵戦闘車

部品を紛失したり、破損なされた方は、このカードの必要部品を丸でかこみ代金を現金書留又は定額為替で田宮模型アフターサービス係までお申し込み下さい。

A 部品 (1枚)	350円
B 部品	500円
C 部品	450円
E 部品	450円
車体下部	350円
キャタピラ (1台分)	200円
スクリーン袋詰	250円
マーク	150円

For Japanese use only!

ITEM 35152

住所

電話 () -

氏名

田宮模型

静岡市恩原3-7 千422

0892

PRINTED IN JAPAN