

P-3C ORION™

LOCKHEED MARTIN, P-3C Orion, associated emblems and logos, and body designs of vehicles are either registered trademarks or trademarks of Lockheed Martin Corporation in the USA and/or other jurisdictions, used under license by Hasegawa Corporation.

Hasegawa
Hobby kits

K15 1:72 P-3C オライオン

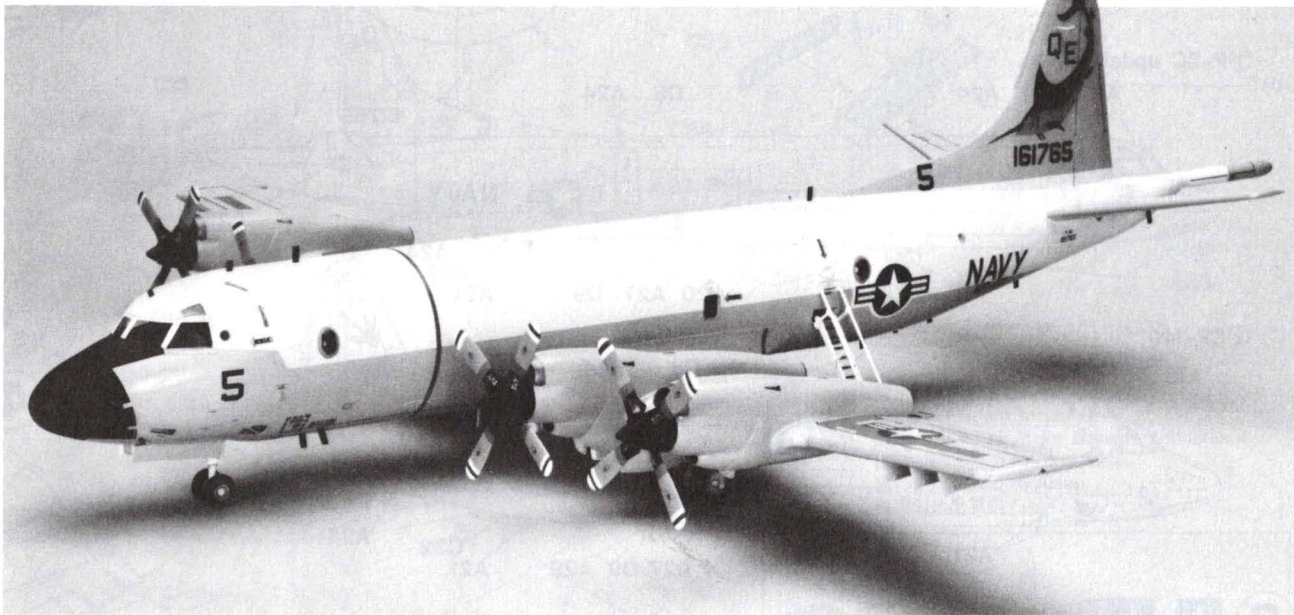

ロッキードP-3 オライオンは、P-2 ネプチューンの後継機として開発されたアメリカ海軍の対潜哨戒機です。1957年8月にアメリカ海軍は、新しい対潜哨戒機の仕様を提示しました。ロッキード社は4発ターボプロップ旅客機L188エレクトラの改造案を提示し、1958年4月に研究開発契約が与えられました。P-2の2.5倍のキャビン容積と、完備した与圧システムにより居住性と搭載容量が大幅に向上、さらに最大速度と兵器搭載量も2倍近くになりました。A型、B型に続いて生産されたC型では、電子情報処理システムを装備して、コンピューターを中心に各種データ、情報の処理を自動化し、対潜作戦の効率が飛躍的に向上しました。また、C型の近代化計画もアップデートI～IIIまで行なわれており、アップデートIIからはAGM-84ハーブーン対艦ミサイルが装備できます。

《データ》乗員10～12名 全幅30.37m、全長35.61m、全高10.29m、最大離陸重量61,235kg、エンジン：アリソンT56-A-14 出力4,910ehp×4、最大速度：761km/h(高度4,570m)、固定武装：なし、初飛行1959.11.25(原型)、1968.9.18(P-3C)。

Lockheed P-3C Orion is an anti-submarine aircraft in the U.S. Navy developed as the succeeding aircraft of P-2 Neptune. In August, 1957, the U.S. Navy presented the specifications of a new anti-submarine aircraft, and several makers proposed submitted some proposals for the design based on the existing large aircraft. Lockheed proposed a modification plan for L188 Electra four-turboprop commercial transport under development at that time, and was honoured with the contract for the research and development in April, 1958. By making the cabin capacity 2.5 times as large as that of P-2 and the pressurizing system completed, the inhabitability and payload were noticeably improved, and furthermore the max. speed and armament payload approximately was doubled. The type C succeeding to type A and B improved the efficiency of the anti-submarine operations considerably by installing an electronic data processing system and controlling the various data and information automatically through the centralized computer. Also, the modernization plan of the type C was performed from the Update I to III. From the Update II, AGM-84 Harpoon anti-ship missile is mounted.

《DATA》Crew 10-12. Wingspan 30.37m, Length 35.61m, Height 10.29m, Max. take-off weight 61,235kg, Powerplant: Allison T56-A-14, Output 4,910 ehp × 4, Max. speed 761 km/h (altitude 4,570m), Fixed armament None, First flight November 25, 1959 (prototype) September 18, 1968 (P-3C)

Die Lockheed P-3 Orion ist ein aus dem P-2 Neptune entwickeltes Anti-U-Boot-Flugzeug der amerikanischen Marine. Im August 1957 hat die amerikanische Marine die geforderten Daten für die neuen Anti-U-Boot-Flugzeuge mitgeteilt, und einige Hersteller haben neue Entwürfe auf Basis von vorhandenen großen Flugzeugen vorgelegt. Die Firma Lockheed hat einen Umbau der L188 Electra Fou-Turboprop Commercial Transport, deren Entwicklung gerade abgeschlossen war, vorgeschlagen. Im April 1958 wurde der Vertrag zur Entwicklung geschlossen. Der Typ C, der nach den Typen A und B in Produktion ging, verfügt über ein elektronisches Datenverarbeitungssystem, das eine Vielfalt an Daten und Informationen automatisch verarbeitet. Dies führte zu einer sprunghaften Weiterentwicklung der Anti-U-Boot-Strategie. Gegenwärtig wird der Typ C zu Update I bis III modernisiert. Ab Update II ist Ausrüstung mit Seezielflugkörpern Harpoon AGM-84 möglich.

《Daten》Besatzung:10-12 Spannweite:30,37m Länge:35,61m Höhe:10,29m Max. Startgewicht:61,235kg
Triebwerk:Allison T56-A-14 Abgabe:4,91 Oe PS × 4
Höchstgeschwindigkeit:761 kmh (Flughöhe 4570m)
Feste Bewaffnung:keine Erstflug:25.11.1959 (Prototyp), 18.9.1968 (P-3C)

Le Lockheed P-3 Orion est un avion de lutte anti-sous-marine utilisé par l'armée américaine et succède au P-2 Neptune. En août 1957, les forces aéronavales américaines ont présenté de nouvelles spécifications pour avion de lutte anti-sous-marine et quelques entreprises de construction aéronautique ont proposé des conceptions basées sur des appareils de grandes dimensions déjà existants. Parmi ces entreprises, la Société Lockheed a proposé la transformation du L188 Electra à 4 turbopropulseurs, un avion de transport commercial, et en avril 1958, sa proposition ayant été retenue, un contrat portant sur un programme de recherche de développement aéronautique a été conclu. Le modèle C qui prend la suite des modèles A et B et qui est équipé du système de traitement des données permettant la correction automatique par ordinateur de divers types de données, a révolutionné la stratégie en matière de lutte anti-sous-marine. D'autre part, un projet de développement du modèle C a permis d'améliorer les Updates I, II et III et ces deux derniers avions peuvent maintenant être équipés de missiles anti-sous-marins AGM-84.

《Données Techniques》Equipage:10 à 12 membres Envergure:30,37m Longue:35,61m Hauteur:10,29m Masse maximale:61,235kg Moteur:Allison T56-A-14 Poussée:4 × 4,910 ehp Vitesse maximale en altitude:761 km/hr (altitude 4,570m) Sans armement Premier vol du prototype:25 novembre 1959 18 septembre 1968 pour le P-3C

Il Lockheed P-3C Orion è un aereo da perlustrazione antisommergibili della Marina Militare Statunitense, sviluppato come successivo modello in sostituzione del P-2 Neptune. Nell'agosto 1957 la Marina Militare Statunitense esamino' vari progetti per un nuovo aereo di analogo impiego. Nell'aprile 1958 preferì il progetto del P-3 della Lockheed, basato sull' L188 Electra 4 turboprop-aereo da trasporto passeggeri che in quel momento era in via di sviluppo-, su altri progetti da diversi costruttori. Grazie alla grande cabina (2,5 volte più grande di quella del P-2) e al perfetto sistema di pressurizzazione, il P-3 è più confortevole e, la sua capacità di carico è notevolmente migliorata, per di più la velocità massima e la capacità di armamento sono aumentate di 2 volte rispetto al P-2. Il modello C, che è stato prodotto dopo il modello A e B, elabora automaticamente vari dati e informazioni o mezzo computer. Le versioni Update I - III del modello C sono state ulteriormente ammodernate, l'Update II e III possono essere equipaggiati con missili antinave AGM-84 Harpoon.

《Caratteristiche》Equipaggio:10-12 Apertura alare:30,37m Lunghezza:35,61m Altezza:10,29m Peso massimo al decollo:61,235kg Apparato motore:Allison T56-A-14 Potenza:4,910 ehp × 4 Velocità massima:761km/h (a quota 4,570m) Armamento fisso:nessuno Primo volo:25-nov.-1959 (modello-base), 18-set.-1968 (P-3C)

Lockheed飛機公司的P-3C奧賴恩號，是繼P-2海王星之後而開發的美國海軍的對潛水艇作戰巡邏機。1957年8月，美國海軍提出對潛水艇的新技術參數，機廠廠商以現有的大型飛機為基礎提出了設計方案。其中，Lockheed飛機公司提出了對當時正在開發中的四渦輪螺旋槳引擎客機L188伊列克特拉進行改進的方案，並於1958年4月獲得簽立了研究開發合同。因為它具有比P-2型大2.5倍的客艙容量和完備的加壓系統，所以大幅度地提高了舒適性以及乘載量，並且最高速度和火力乘載量也增加了約兩倍。繼A·B型之後生產的C型，裝備了電子情報處理系統，利用電腦進行各種自動化數據、情報處理，更大幅度的提高了對潛水艇作戰的效率。而對於C型的現代化計劃更實現了開發成功新式I～III型，此外II型以上的型式，已進步到可裝備AGM-84標槍的對艦艦導彈。

《請元》
乘員：10～20 翼展：30.37公尺 全長：35.61公尺
全高：10.29公尺 最大離陸重量：61,235公斤
引擎：Allison T56-A-14 輸出功率：4,910ehp×4
最大速度：761公里/時(高度4,570公尺)
固定武装：無 首次飛行：1959年11月25日(原型) 1968年9月18日(P-3C)

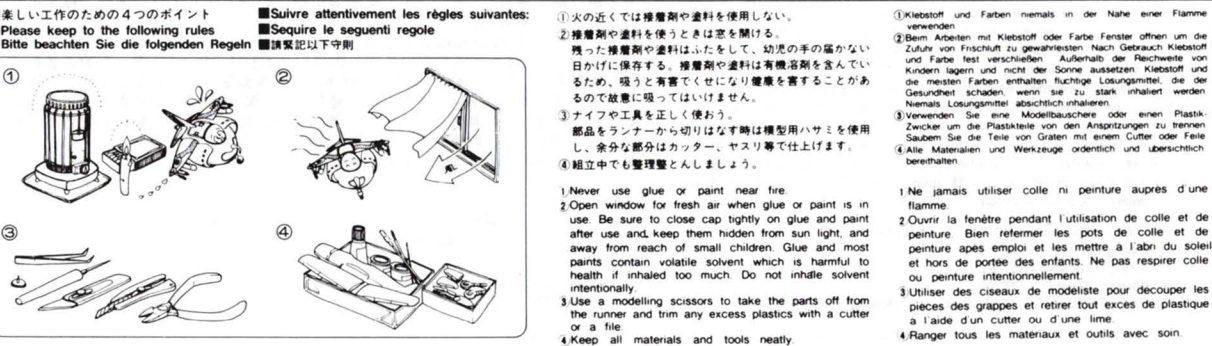
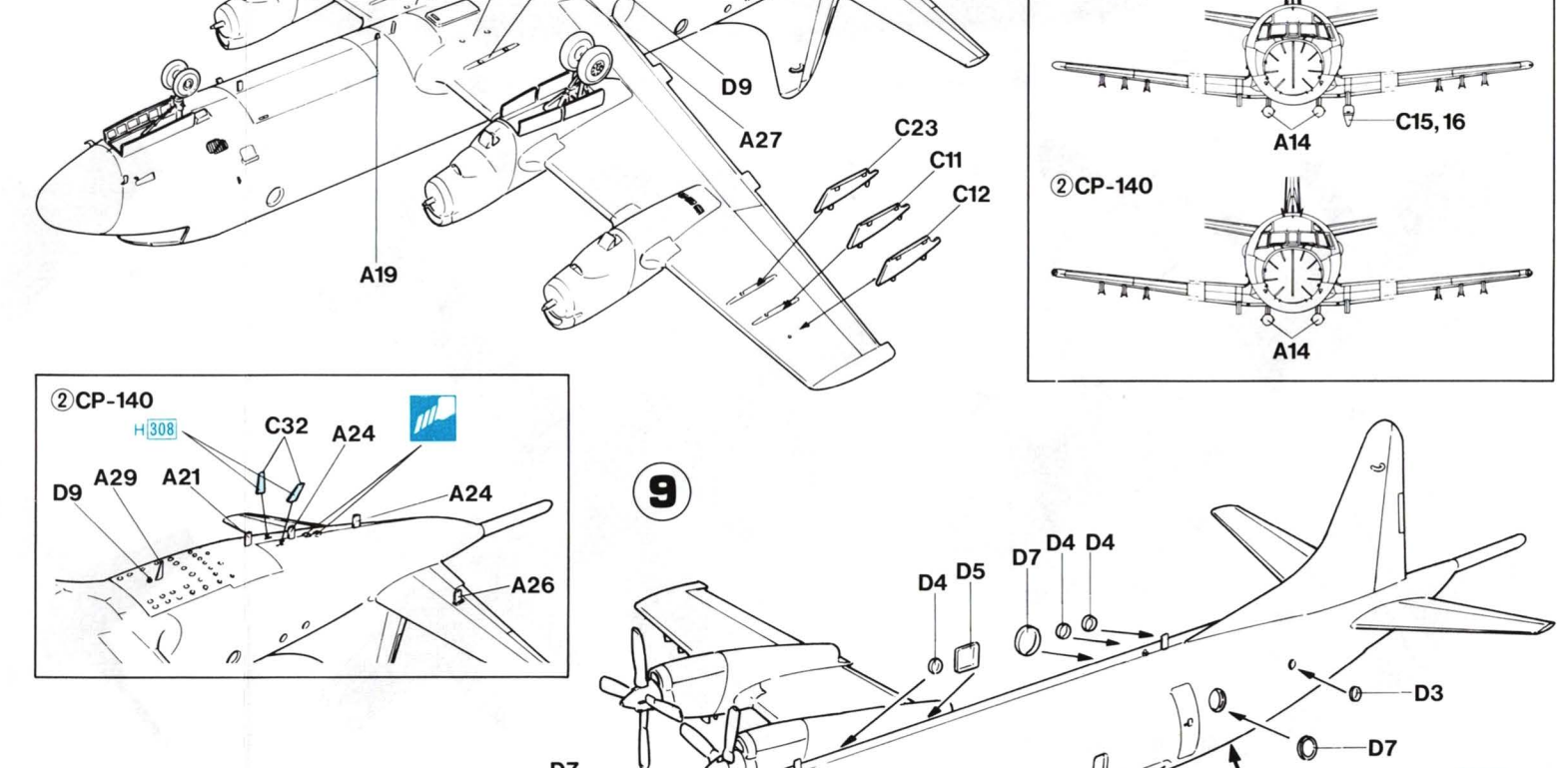
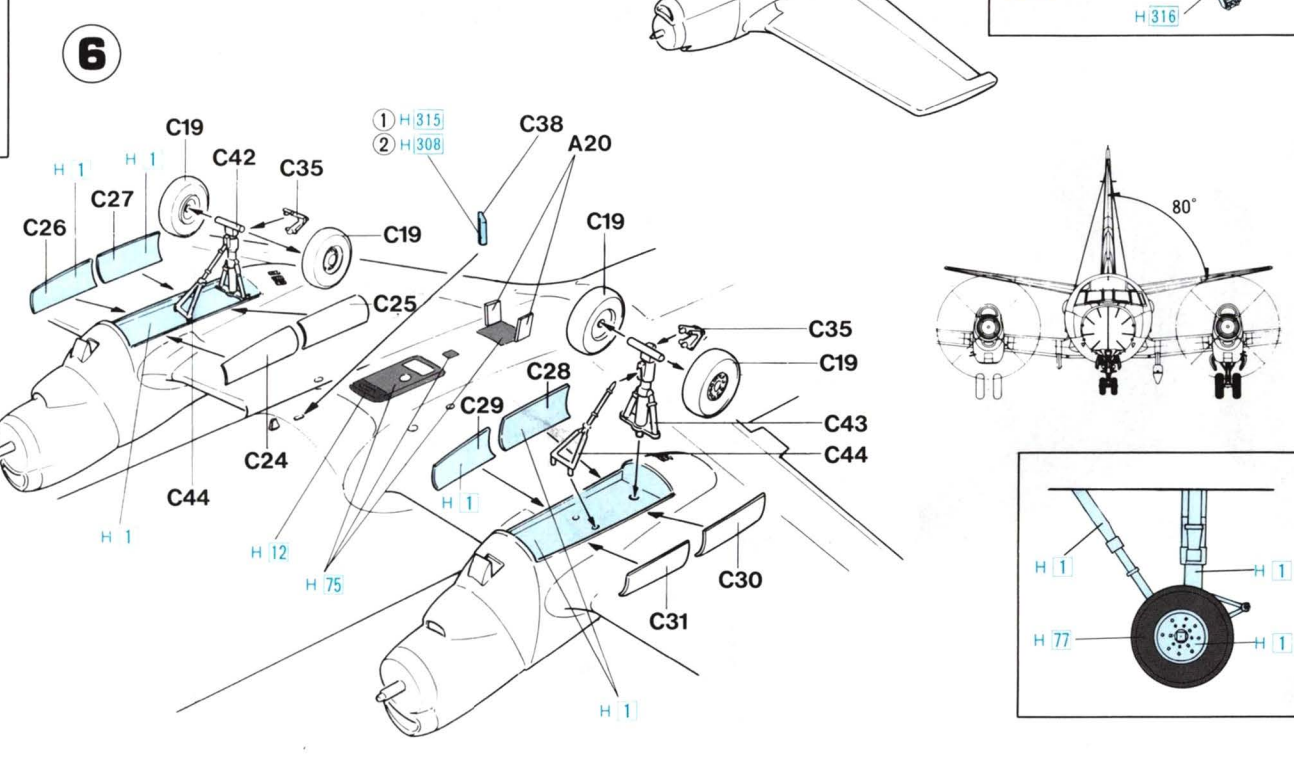
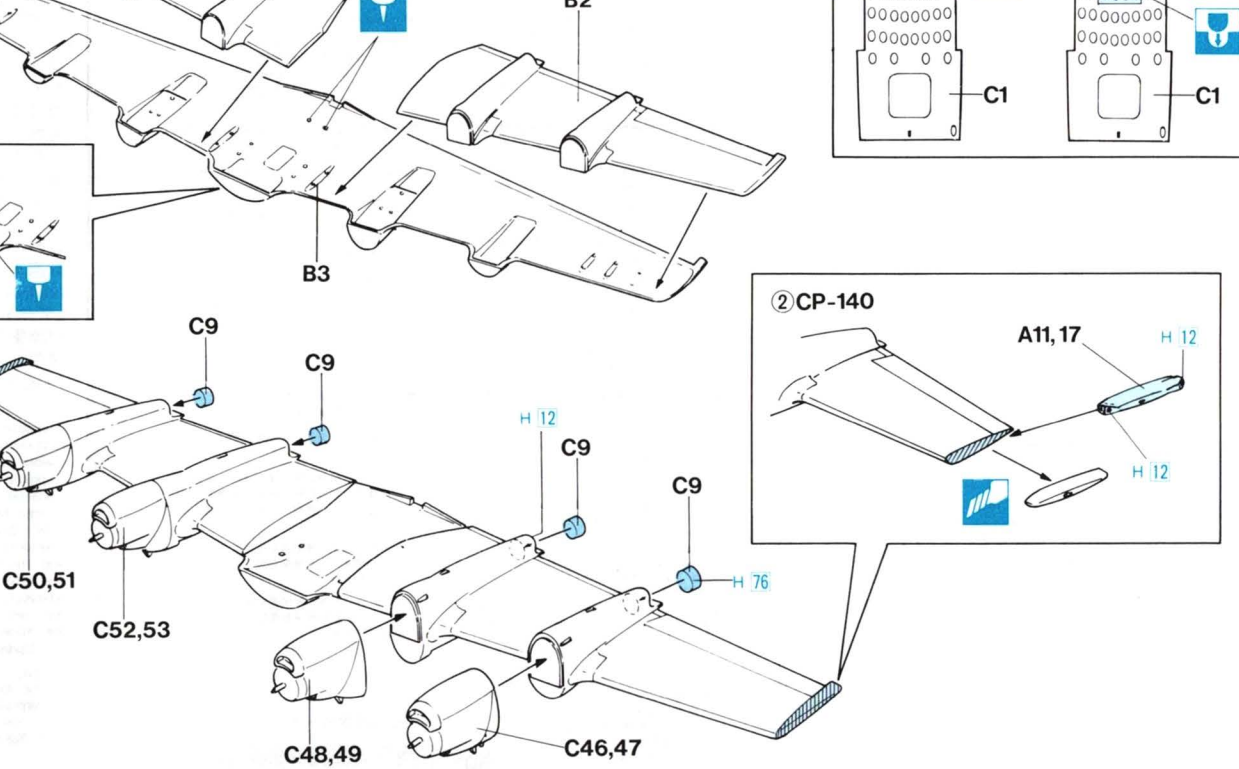
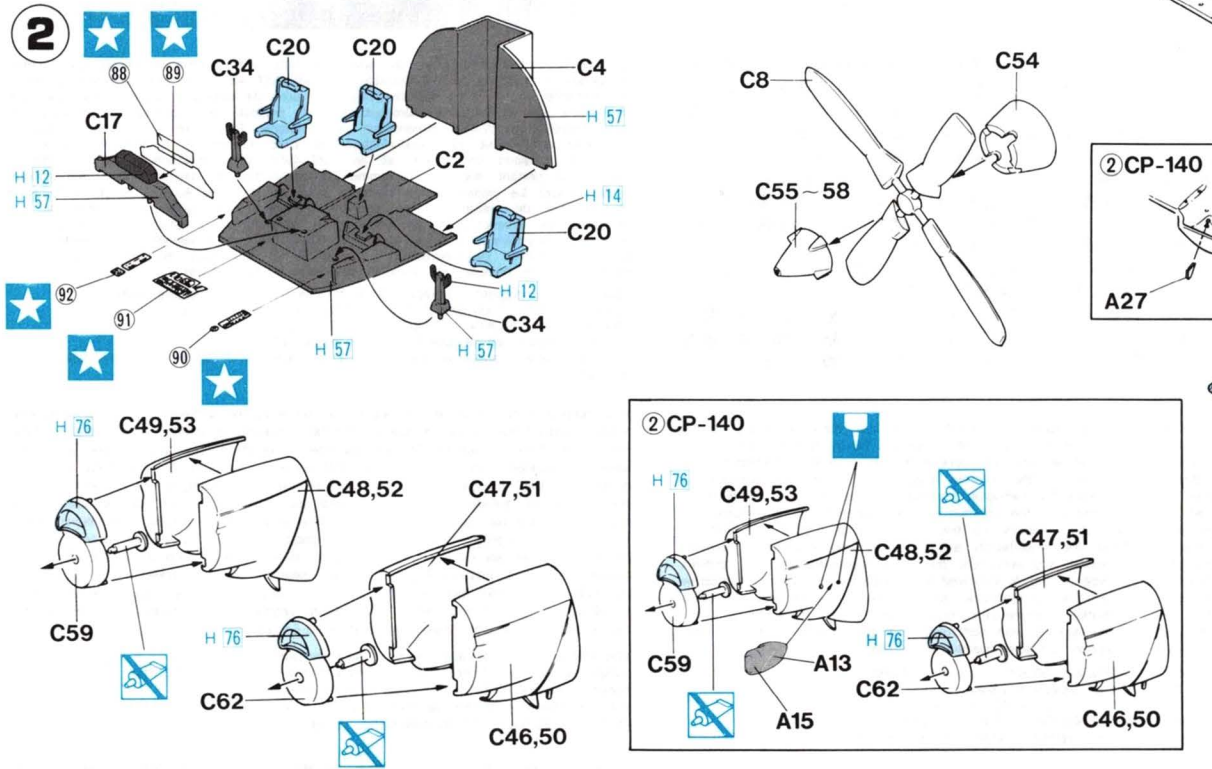
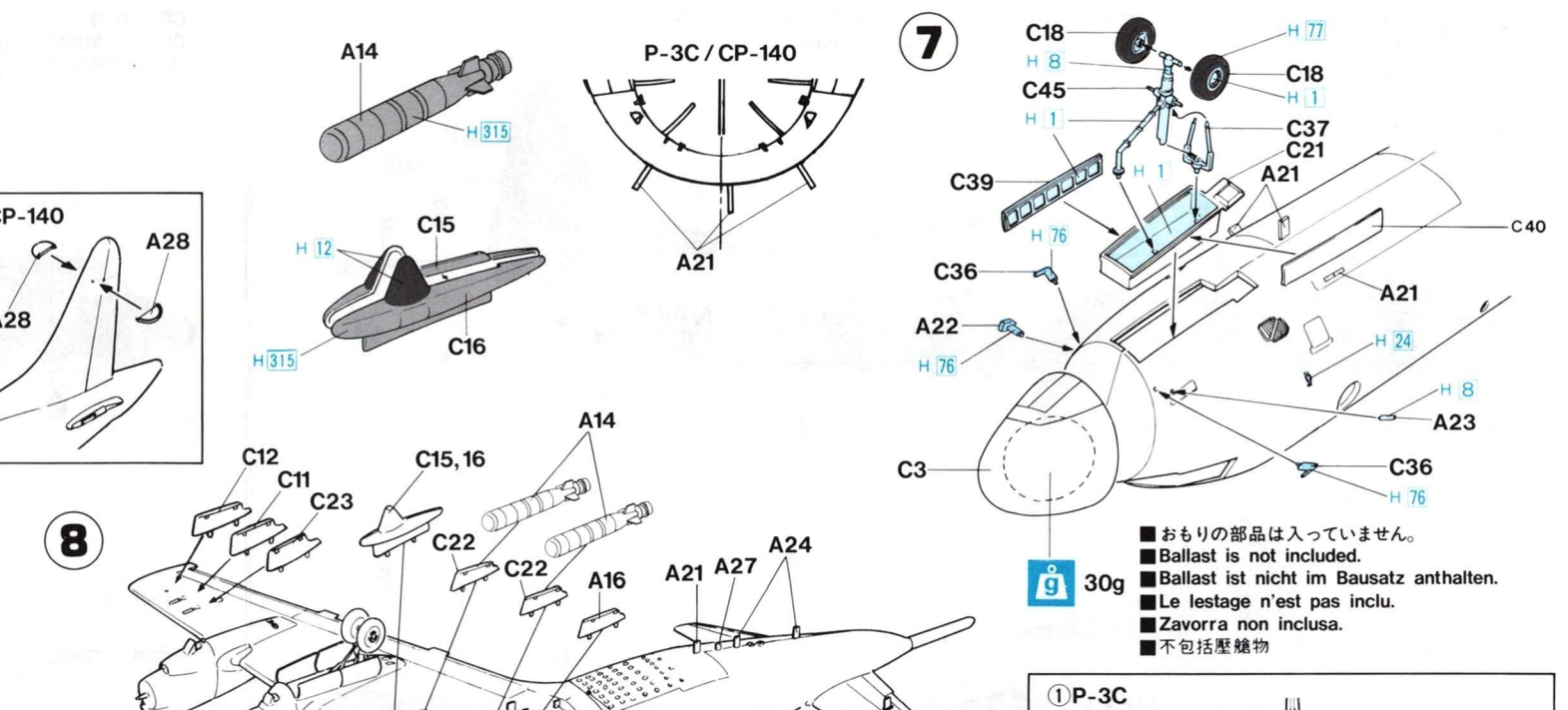
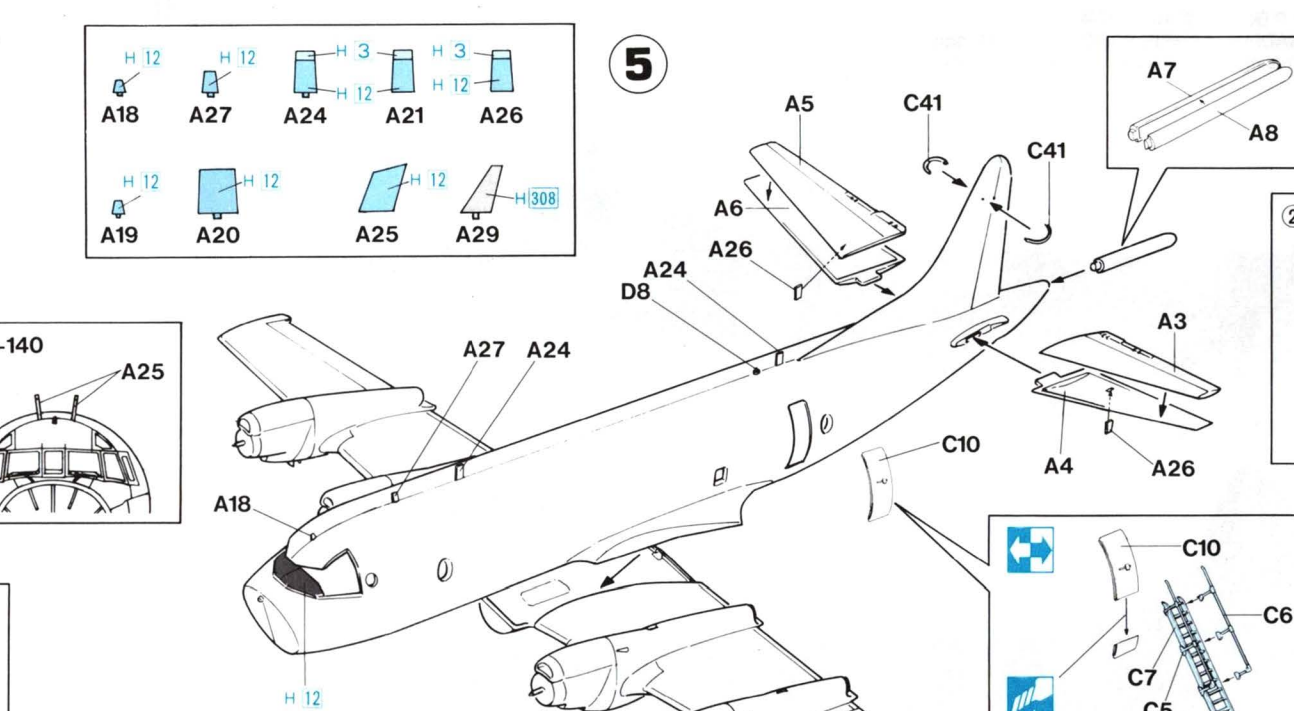
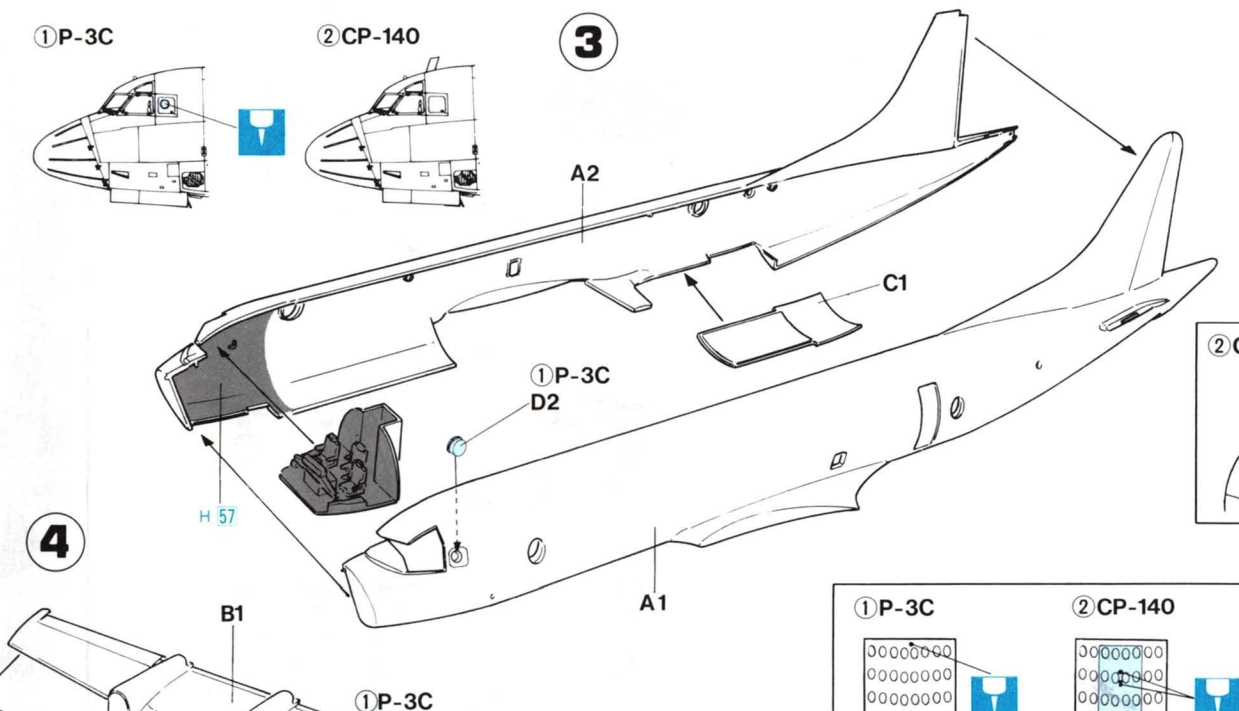
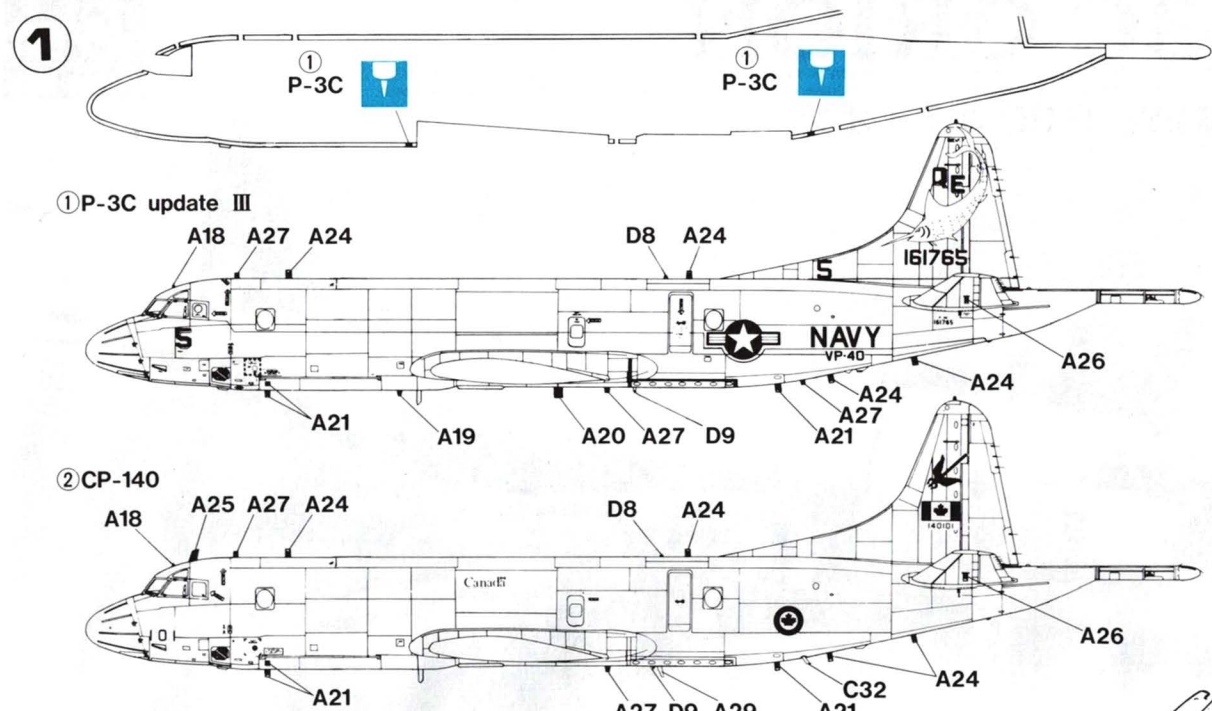

Color Name	Color Name	Color Name	Color Name	Color Name	Color Name	Color Name	Color Name	Color Name	Color Name				
H 1	ホワイト	WHITE	WEISS	BLANC	BIANCO	白色	H 75	ダークシーグレー	SEEGRAUDUNKEL	GRIS MER FONCÉ	GRIGIO MARE SCURO	深海灰色	
H 2	ブラック	BLACK	SCHWARZ	NOIR	NERO	黒色	H 76	焼鉄色	BURUNT IRON	FER BRULÉ	FERRO BRUCIATO	焼鉄色	
H 3	レッド	RED	ROT	ROUGE	ROSSO	紅色	H 77	タイヤブラック	REIFENSCHWARZ	NOIR DE PNEU	NERO PNEUMATICO	鉛黒色	
H 8	シルバー	SILVER	SILBER	ARGENT	ARGENTO	銀色	H 90	クリアレッド	CLEAR RED	ROT, REIN	ROUGE CLAIR	ROSSO CHIARO	透明紅色
H 12	つや消しブラック	FLAT BLACK	MATTSCHWARZ	NOIR MAT	NERO OPACO	啞黒色	H 93	クリアブルー	CLEAR BLUE	BLAU, REIN	BLEU CLAIR	BLU CHIARO	透明藍色
H 14	オレンジ	ORANGE	ORANGE	ORANGE	ARANCIO	橙色	H 98	グレー FS36375	LIGHT GRAY	HELLGRAU	GRIS CLAIR	GRIGIO CHIARO	淺灰色
H 24	オレンジイエロー	ORANGE YELLOW	GELBORANGE	JAUNE-ORANGE	GIALLO ARANCIO	橙黄色	H 315	グレー FS16440	LIGHT GRAY	HELLGRAU	GRIS CLAIR	GRIGIO CHIARO	淺灰色
H 37	ウッドブラウン	WOOD BROWN	HOLZBRAUN	BRUN BOIS	MARRONE LEGNO	木棕色	H 316	ホワイト FS17875	WHITE	WEISS	BLANC	BIANCO	白色
H 57	エアクラフトグレー	AIRCRAFT GRAY	FLUGZEUGGRAU	GRIS AVION	GRIGIO AVIAZIONE	飛機灰色	H 318	レドーム	RADOME	RADOME	RADOME	RADOME	奶黄色
H 74	スカイ(ダックエッググリーン)	SKY	HIMMEL	CIEL	VERDE UOVO DI ANTRA	鴨蛋綠色	H 333	グレイッシュブルー FS35327	GRAYISH BLUE	GRAUBLAU	BLEU GRIS	GRIGIO AZZURRO	灰藍色

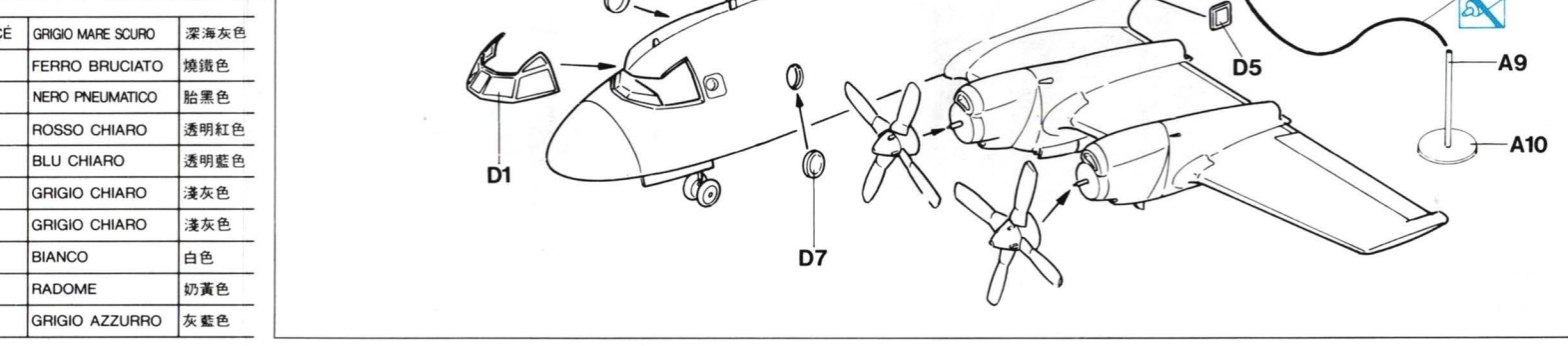

Marking & Painting

① アメリカ海軍 第40哨戒飛行隊 "ファイティングマーリンズ"
U.S. NAVY VP-40 "Fighting Marlins"

マーキング及び塗装図
Markierungen und Bemalung
Décoration et Peinture
Marchio & Pittura
標貼及著色指示

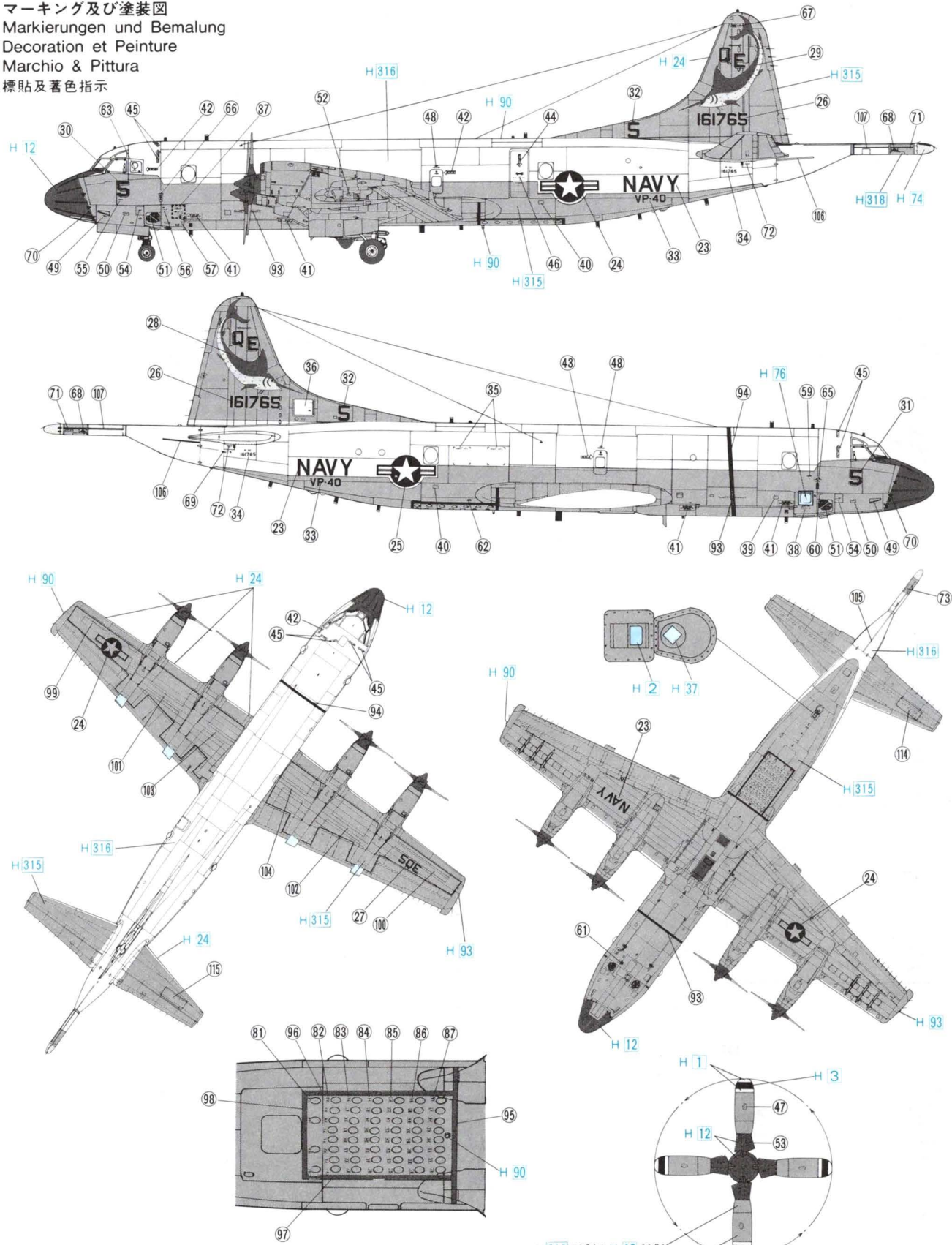

H 315 70% + H 12 30%
H 315 90% + H 12 10%

FS 16440 : H 315 FS 17875 : H 316

② CP-140 オーロラ カナダ国防軍 第407飛行隊
CP-140 AURORA CANADIAN ARMED FORCES No.407 sqn.
MARKING INFORMATION PROVIDED BY MIKERIAN MERCANTILE LTD, CANADA

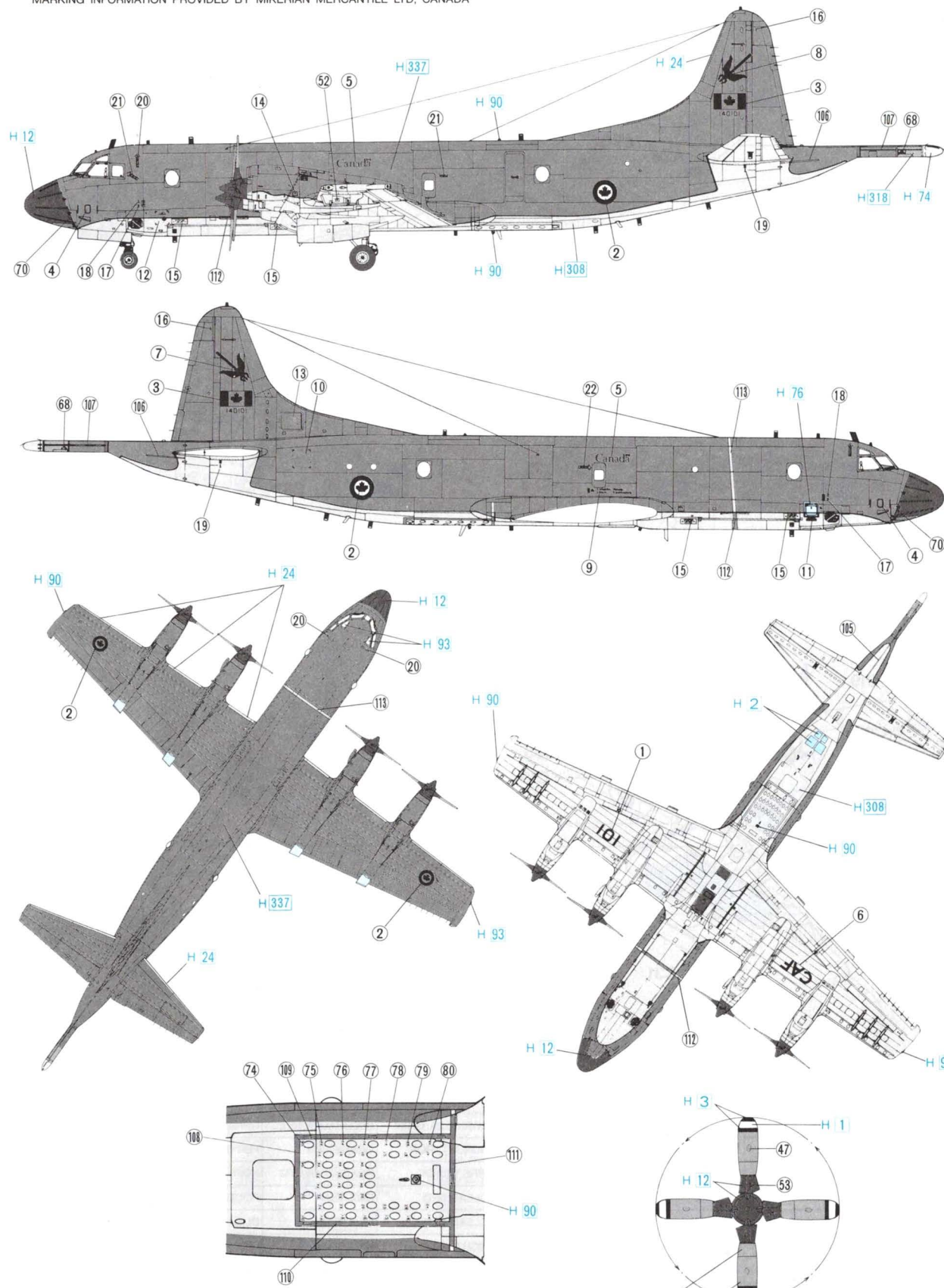

H 315 70% + H 12 30%
H 315 90% + H 12 10%

FS 36375 : H 308 FS 35237 : H 337

《A》- 1

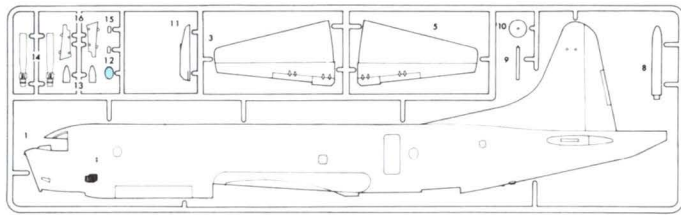

《A》- 2

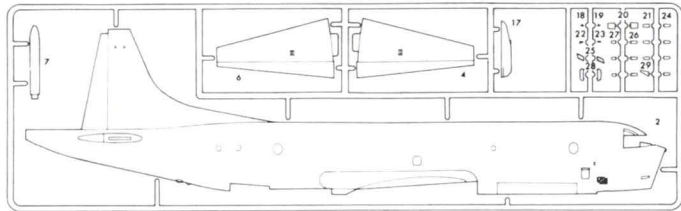

《B》

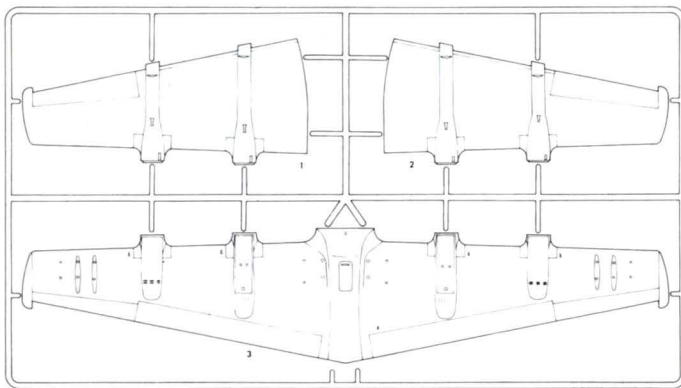

《C》

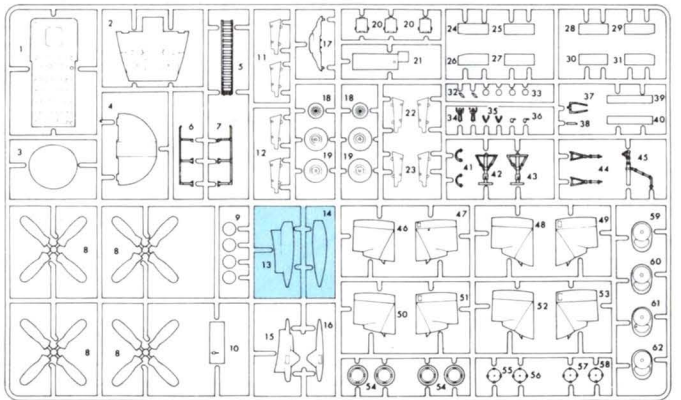

《D》

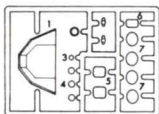

この部品は使用しません。
Parts not for use.
Teile werden nicht verwendet.
Pièces à ne pas utiliser.
Parti non per uso.
不需要使用的部件。

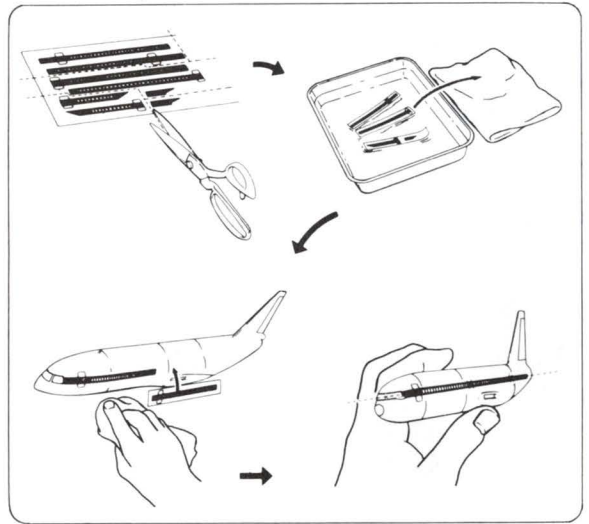

■ テカールのじょうずな貼り方

- 1 テカールを貼るところのほこりや汚れを、ぬらした布できれいにふきとってください
- 2 貼りたいテカールを台紙ごとハサミで切りとり、1枚つつ水またはぬるま湯に台紙を下にして20秒くらい浮かべます
- 3 水から出したタオルの上のせ、指先でテカールが動くか確かめた後、貼るところにおいて静かに台紙をすります
- 4 指先に少し水をつけて正確な位置にテカールを動かした後で、やわらかく、よく水を吸った布でテカールを押さえて内側の水分や気泡を押し出します
- 5 テカールが完全に乾いたら少し水をつけた布で、テカールのまわりのノリをふきとります

■ Correct Method for Applying Decals

- 1 Clean model surface with wet cloth.
- 2 Cut each design out of decal sheet and dip them in warm water for 20 seconds
- 3 Check with finger tip if design is loose on base paper. If so, place it on proper position on model and slide off base paper leaving design on model.
- 4 Move design to exact position with wet finger tip, and push out excess water and air bubbles under decal with soft cotton cloth.
- 5 When decals get dry, wipe off with wet cloth excess glue left around decals.

■ Das korrekte Aufbringen der Abziehbilder

- 1 Oberflache des Modells mit feuchtem Tuch reinigen
- 2 Jedes Motiv einzeln aus dem Bogen heraus-schneiden und 20 Sekunden in warmes Wasser tauchen
- 3 Mit dem Finger prüfen, ob sich das Motiv vom Trägerpapier gelöst hat. Wenn ja, so schieben Sie es vom Papier weg an seine genaue Position auf dem Modell.
- 4 Korrigieren Sie die exakte Lage mit nassem Fingerspitze und drücken Sie Wasserblasen unter dem Abziehbild mit einem weichen Baumwolltuch weg
- 5 Entfernen Sie beim Antrocknen der Abziehbilder die Klebemittelränder mit einem feuchten Tuch

■ Comment appliquer les décalcomanies correctement

- 1 Nettoyer la surface du modele avec un chiffon humide
- 2 Decouper chaque decalcomanie de sa planche et la plonger dans l'eau tieede pendant vingt secondes
- 3 Verifier avec le bout du doigt si le dessin se detache de son papier-support. Si oui, le positionner à l'endroit choisi sur le modele et retirer doucement le papier support
- 4 Positionner la decalcomanie correctement avec un doigt humide et eponger tout restant d'eau et toutes bulles d'air sous la decalcomanie avec un chiffon doux
- 5 Lorsque les decalcomanies ont seche, retirer avec un chiffon humide tout exces de colle autour de la decalcomanie

■ Modo esatto per applicare le decalcomanie

- 1 Pulire la superficie del modello con un panno umido
- 2 Ritagliare ciascun disegno dal foglio decalcomanie e immergerli in acqua calda per 20 secondi
- 3 Controllare col polpastrello se il disegno è allentato sulla base di carta. In questo caso, applicarlo nella esatta posizione sul modello facendolo scivolare dalla base di carta
- 4 Spostare il disegno nella esatta posizione mediante il polpastrello umido, quindi togliere l'acqua in eccesso e le bolle d'aria sotto la decalcomanie mediante un panno soffice di cotone
- 5 Quando le decalcomanie sono asciutte, togliere con un panno umido l'eccesso di colla intorno alla decalcomania stessa

■ 貼上水印標貼の正確方法：

1. 用基布拭乾淨模型表面
2. 按照標貼的形狀從標貼紙上切出，浸泡溫水之中約20秒
3. 用指尖試行觸摸以確定標貼是否已鬆離底紙，如果鬆實，則把標貼連底紙放到模型表面的適當位置上，小心地將底紙移去，把標貼留在模型表面
4. 以濕水的指尖把標貼移到正確的位置上，再用柔軟的絨質布料把標貼輕壓，以擠出標貼底下的氣泡和水分
5. 標貼乾燥後，用基布輕拭標貼及其附近的模型表面，以除去可能殘留在標貼附近的各種膠水，確保效果完美

For Japanese use only.

■ 部品請求をなさる方は、あなたの氏名、住所、郵便番号、電話番号を1字づつはつきり書いて、右のカードと共に申し込みにください。

※ハセガワは、ご本人の同意がある場合を除き、個人情報をご第三者に開示することはありません。

●「部品請求カード」1枚につき1キット分のパーツの請求を受けることができます。

●右記の価格は予告なく変更する場合がありますのでご了承ください。

— 部品請求カード —

K15 I-72 P-3C オライオン

部品の紛失したり、破損された方は、このカードの必要部品を○でかこみ代金を現金書留または郵便小為替で当社サービス係までお申送ください。

A - 1 部品……………800円	C 部品……………700円
A - 2 部品……………800円	D 部品……………700円
B 部品……………1,000円	デカール……………600円

0801 ART No. K15



株式会社ハセガワ
静岡県焼津市八幡3-1-2 〒425-8711 TEL (054) 628-8241
HASEGAWA CORPORATION
3-1-2 Yagusu, Yaizu, Shizuoka, 425-8711 Japan.

P-3C ORION™ VP-40 FIGHTING MARLINS



LOCKHEED MARTIN, P-3C Orion, associated emblems and logos, and body designs of vehicles are either registered trademarks or trademarks of Lockheed Martin Corporation in the USA and/or other jurisdictions, used under license by Hasegawa Corporation.

00890 1:72 P-3C オライオン "VP-40 ファイティング マーリンズ"

Marking and Painting
 マーキング及び塗装図
 Markierungen und Bemalung
 Decoration et Peinture
 Marchio & Pittura
 Decoracion y Pintura
 標貼及著色指示

1 アメリカ海軍 第40哨戒飛行隊 "ファイティング マーリンズ"
 U.S. NAVY, VP-40, "FIGHTING MARLINS"

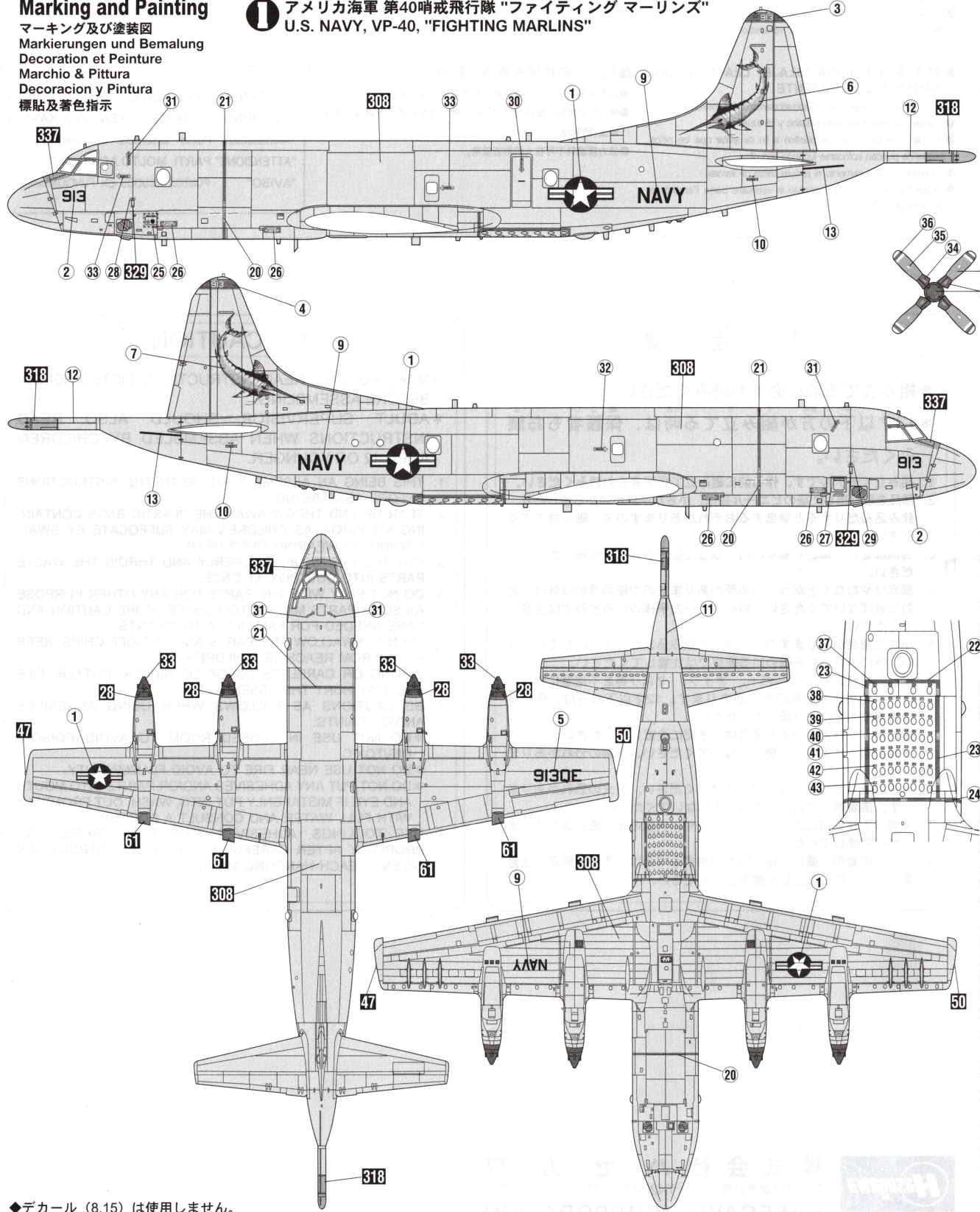

◆デカール (8,15) は使用しません。
 ◆Decals (8,15) are not used.

注 意：製品番号K15のデカールは、入っていません。
 ATTENTION : Decals for K15 not included in this kit.

◆この塗装図は1/72スケールを、側面35%、上面25%に縮小してあります。
 ◆This marking chart has been reduced by 35% in the side view and 25% in the top views from 1/72 scale.

◆基本的な組み立て順序はK15の組み立て説明書 (P-3C) を参照してください。 ◆ For overall assembly, follow the separate instructions included for kit K15.

2 ドイツ海軍 第3海軍航空団 "グラフ ツェッペリン" 第1飛行隊 所属機
 GERMAN MARINE, MFG3, "GRAF ZEPPELIN", 1.Staffel

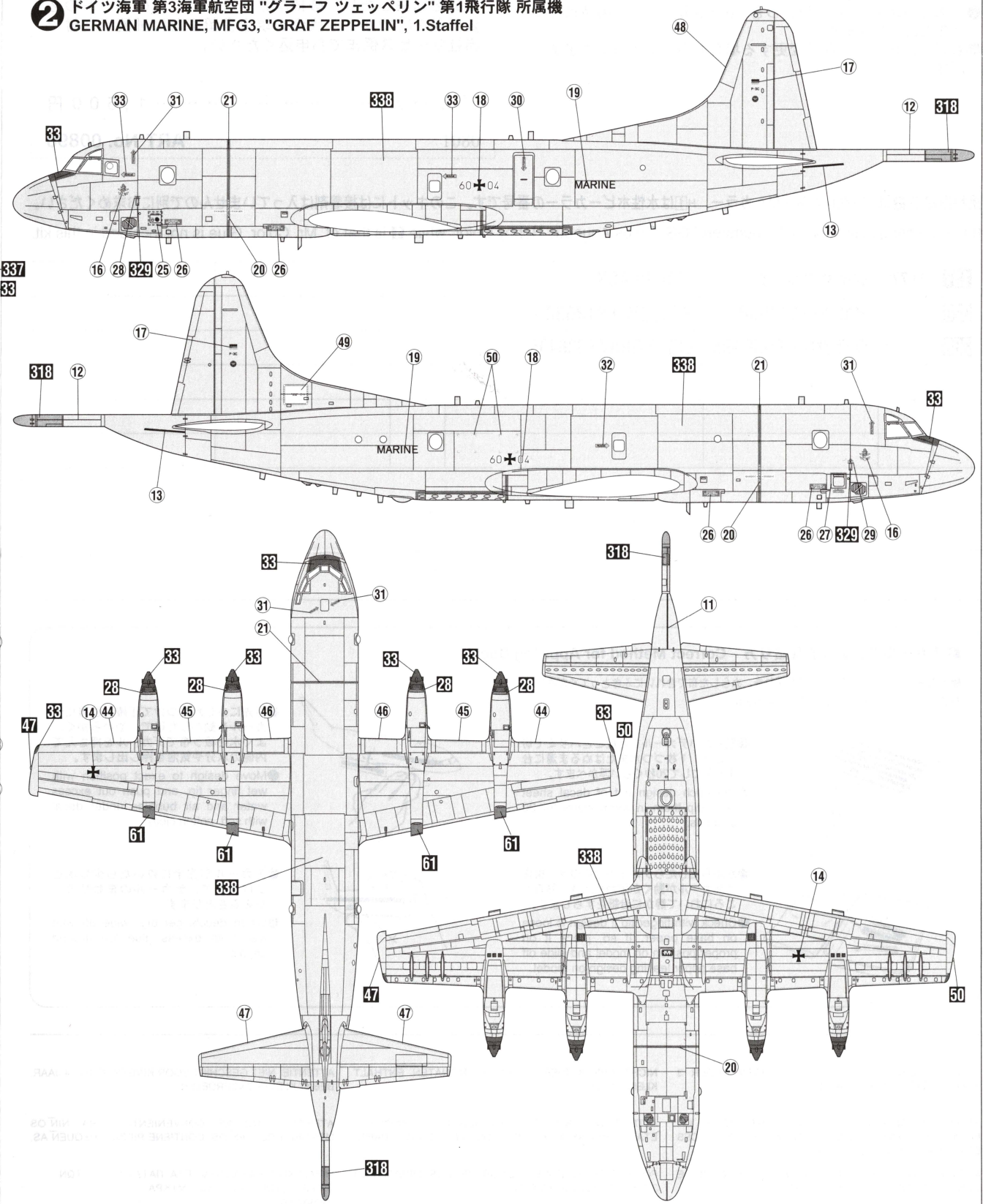

For Japanese use only.

■部品請求をなさる方は、あなたの氏名、住所、郵便番号、電話番号を1字づつはっきり書いて、右のカードと共に申し込みください。

※ハセガワは、ご本人の同意がある場合を除き、個人情報を第3者に開示することはありません。

●「部品請求カード」1枚につき1キット分のパーツの請求を受けることができます。

●右記の価格は予告なく変更する場合がありますのでご了承ください。



— 部品請求カード —

00890 I:72 P-3C オライオン "VP-40 ファイティングマーリンズ"

部品を紛失したり、破損なされた方は、このカードの必要部品を○でかこみ代金を現金書留または郵便小為替で当社サービス係までお申し込ください。

デカール 1,500円

0801 ART No. 00890

塗料指定の 1 は GSI クレオス・Mr. カラー、H 1 は水性ホビーカラーの番号です。このキットには接着剤は入っていないので別にお求めください。

H 1 in painting indication is the number of GSI Creos Aqueous Hobby Color, while 1 is that of Mr. Color. Glue is not included in this kit.

137	H77	タイヤブラック	TIRE BLACK
329		イエローFS13538	YELLOW FS13538
338		ライトグレーFS36495	LIGHT GRAY FS36495

■デカールのじょうずな貼り方 Correct Method for Applying Decals

- デカールを貼るところのほこりや汚れを、ぬらした布できれいにふきとってください。
- Clean model surface with wet cloth.



- 貼りたいデカールを台紙ごとハサミで切りとり、1枚づつ水またはぬるま湯に台紙を下にして20秒くらい浮かべます。
- Cut each design out of decal sheet and dip them in warm water for 20 seconds.



- 指先に少し水をつけて正確な位置にデカールを動かした後で、やわらかく、よく水を吸う布でデカールを押さえて内側の水分や気泡を押し出します。
- Move design to exact position with wet finger tip, and push out excess water and air bubbles under decal with soft cotton cloth.



- 水から出したらタオルの上のせ、指先でデカールが動かか確かめた後、貼るところにおいて静かに台紙をずらします。
- Check with finger tip if design is loose on base paper. If so, place it on proper position on model and slide off base paper leaving design on model.

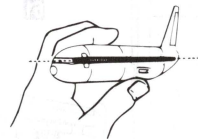

- デカールが完全に乾いたら少し水をつけた布で、デカールのまわりのノリをふきとります。
- When decals get dry, wipe off with wet cloth excess glue left around decals.

■VOR DEM ZUSAMMENBAU ZU LESEN

- Bitte lesen Sie die Anleitung vor dem Zusammenbau sorgfältig durch.
- Verwenden Sie nur Kunststoffklebstoff und Kunststofflackfarben.
- Die geleerten Plastiktüten sollten zerrissen und weggeworfen werden, um zu verhindern, daß Kleinkinder beim Spielen darin erstickten.
- Handhaben Sie Klebstoff und Lackfarben niemals in der Nähe von offenen Flammen.
- Mit Klebemittel sparsam umgehen und während des zusammenbaus für ausreichende ventilation sorgen.

■LIRE CECI AVANT D'EFFECTUER LE MONTAGE

- Etudier attentivement les instructions avant le montage.
- N'utiliser que de l'adhésif plastique et du vernis.
- Déchirer et jeter les sacs en plastiques vides pour éviter tout danger d'étouffement pour les enfants.
- Ne jamais utiliser d'adhésif ou du vernis près d'une flamme.
- Utiliser le ciment avec modération et bien ventiler la pièce pendant le montage.

■LEGGERE QUESTO PRIMA DEL MONTAGGIO

- Studiare attentamente le istruzioni prima del montaggio.
- Usare solo adesivo e vernici per plastica.
- Strappare e gettare le buste di plastica vuote per evitare il pericolo di soffocamento per bambini piccoli.
- Non usare mai l'adesivo o la vernice vicino ad una fiamma.
- Utilize suficiente adhesivo y ventile bien la habitación durante la construcción.

■ANTES DEL ENSAMBLAJE, LEA CUIDADAMENTE LO SIGUIENTE

- Antes del ensamblaje, estudie cuidadosamente las instrucciones.
- Emplee solamente cemento plástico y pinturas.
- Rompa y tire las bolsas de plástico a fin de evitar que los niños pequeños puedan sofocarse jugando con ellas.
- No emplee nunca cemento ni pintura cerca de llamas.
- Usare l'adesivo moderatamente e ventilare bene l'ambiente durante la costruzione.

■組件之前務請先看清此說明。

- 請先看清說明圖，把握全體的順序之後才進入組件。
- 強力膠和塗料請使用塑膠專用的。商品的空袋爲了不讓小孩子帶在頭上，請撕掉。
- 強力膠塗料不可在火的附近使用。

"WARNING" FUNCTIONAL SHARP POINTS
"WARNUNG" SCHARFE ECKEN UND KANTEN
"Avertissement" Points essentiels de fonctionnement
"ATTENZIONE" PARTI MOLTO ACUMINATE
"AVISO" PUNTOS AGUDOS EN FUNCIONAMIENTO

注意

- *組み立てる前に必ずお読みください。
- *12才以下の方が組み立てる時は、保護者もお読みください。

1. 組み立てモデルです。作る前に組み立て説明書をお読みください。
2. 部品を取り出した後のビニール袋は、小さな子供が頭から被ったり、飲み込んだりすると窒息するおそれがありますので、破り捨ててください。
3. 部品はきれいに切り取り、切り取った後のクズはゴミ箱に捨ててください。
4. 部品はやむなくとがっている所がありますので使用目的以外は、絶対に遊ばないでください。特に小さいお子様のいる家庭では注意してください。
5. 小さな部品がありますので、誤って飲み込まないようにしてください。特に小さいお子様のいる家庭では注意してください。
6. 部品の組立の際、ニッパー、ナイフ、ヤスリ等を不用意に取り扱すと、刃先等で怪我の恐れがあります。12才以下の方は、保護者の指導のもとに取り扱ってください。
7. 接着剤、塗料を使用する場合は、下記に注意してください。
*締め切った室内では使用しないでください。中毒の恐れがあります。
*火の近くでの使用は絶対に止めてください。引火の恐れがあります。接着剤、塗料は目や口に入れないでください。
*誤って目や口に入ったときは、すぐに大量の水で洗い流して、医師に相談してください。
8. 工具、接着剤、塗料、電池等を使用する場合は、その説明書の注意事項をよく読んで正しく使用してください。

CAUTION

- * MAKE SURE TO READ INSTRUCTIONS LISTED BELOW BEFORE ASSEMBLING.
 - * ADULT SUPERVISOR SHOULD ALSO READ INSTRUCTIONS WHEN ASSEMBLED BY CHILDREN AGED 12 OR YOUNGER.
1. THIS BEING AN ASSEMBLY KIT. READ THE INSTRUCTIONS BEFORE ASSEMBLING.
 2. TEAR UP AND THROW AWAY THE PLASTIC BAGS CONTAINING KIT PARTS AS CHILDREN MAY SUFFOCATE BY SWALLOWING OR WEARING OVER HEAD.
 3. CUT THE PARTS OFF PROPERLY AND THROW THE WASTE PARTS INTO DUSTBOX AT ONCE.
 4. DO NOT PLAY WITH THE PARTS FOR ANY OTHER PURPOSE AS SOME PARTS MAY BE TOO SHARP. MORE CAUTION AND CARE NEEDED FOR FAMILIES WITH INFANTS.
 5. DO NOT SWALLOW ANY PARTS AND CUT-OFF CHIPS. KEEP AWAY FROM REACH OF CHILDREN.
 6. WRONG OR CARELESS USAGE OF NIPPER, CUTTER, FILE ETC. MAY HURT THE ASSEMBLER.
 7. BE CAUTIONS AS FOLLOWS WHEN USING ADHESIVES AND/OR PAINTS:
* DO NOT USE IN CLOSED ROOM TO AVOID POISONING/TOXIC.
* DO NOT USE NEAR FIRE TO AVOID FLAMMABILITY.
* DO NOT PUT ANY ADHESIVES AND/OR PAINTS INTO MOUTH AND EYE IF MISTAKENLY PUT INTO, WASH OUT PROMPTLY WITH FULL WATER AND CONSULT A DOCTOR.
 8. USE TOOLINGS, ADHESIVES, PAINTS, BATTERIES ETC. PROPERLY AFTER CAREFUL READING OF INSTRUCTIONS GIVEN IN EACH HANDLING MANUAL.

CAUTION: NOT SUITABLE FOR CHILDREN UNDER 3 YEARS. CONTAINS SMALL PARTS.

NICHT FÜR KINDER UNTER 36 MONATEN ENTHÄLT KLEINE TEILE.

ATTENTIE: NIET GESCHIKT VOOR KINDEREN TOT 4 JAAR. BEBAT KLEINE ONDERDELEN.

ATTENTION: CE PRODUIT NE CONVIENT PAS A UN ENFANT DE MOINS DE 36 MOIS, EN RAISON DES PIÈCES DE PETITE DIMENSION CONTENUES.

ATTENZIONE: PRODOTTO NON ADATTO AI BAMBINI DI ETÀ INFERIORE AI 36 MESI. CONTIENE PICCOLE PARTI.

ATENCIÓN: NO ES CONVENIENTE PARA NIÑOS MENORES DE 3 AÑOS. CONTIENE PIEZAS PEQUEÑAS.

ATENÇÃO: IMPRÓPRIO PARA CRIANÇAS COM MENOS DE 3 ANOS. CONTÉM PEÇAS PEQUENAS.

FORSIGTIG! IKKE EGNET TIL BØRN SOM ER MINDRE END 3 ÅR. INDEHOLDER SMÅ DELE.

ΠΡΟΣΟΧΗ: ΚΑΤΑΛΛΗΛΟ ΓΙΑ ΠΑΙΔΙΑ ΑΝΩ ΤΩΝ ΤΡΙΩΝ ΕΤΩΝ ΠΕΡΙΕΧΕΙ ΜΙΚΡΑ ΤΕΜΑΧΙΑ



株式会社ハセガワ
静岡県焼津市八幡 3-1-2 〒425-8711 TEL (054) 628-8241
HASEGAWA CORPORATION
3-1-2 Yagusu, Yaizu, Shizuoka, 425-8711 Japan.

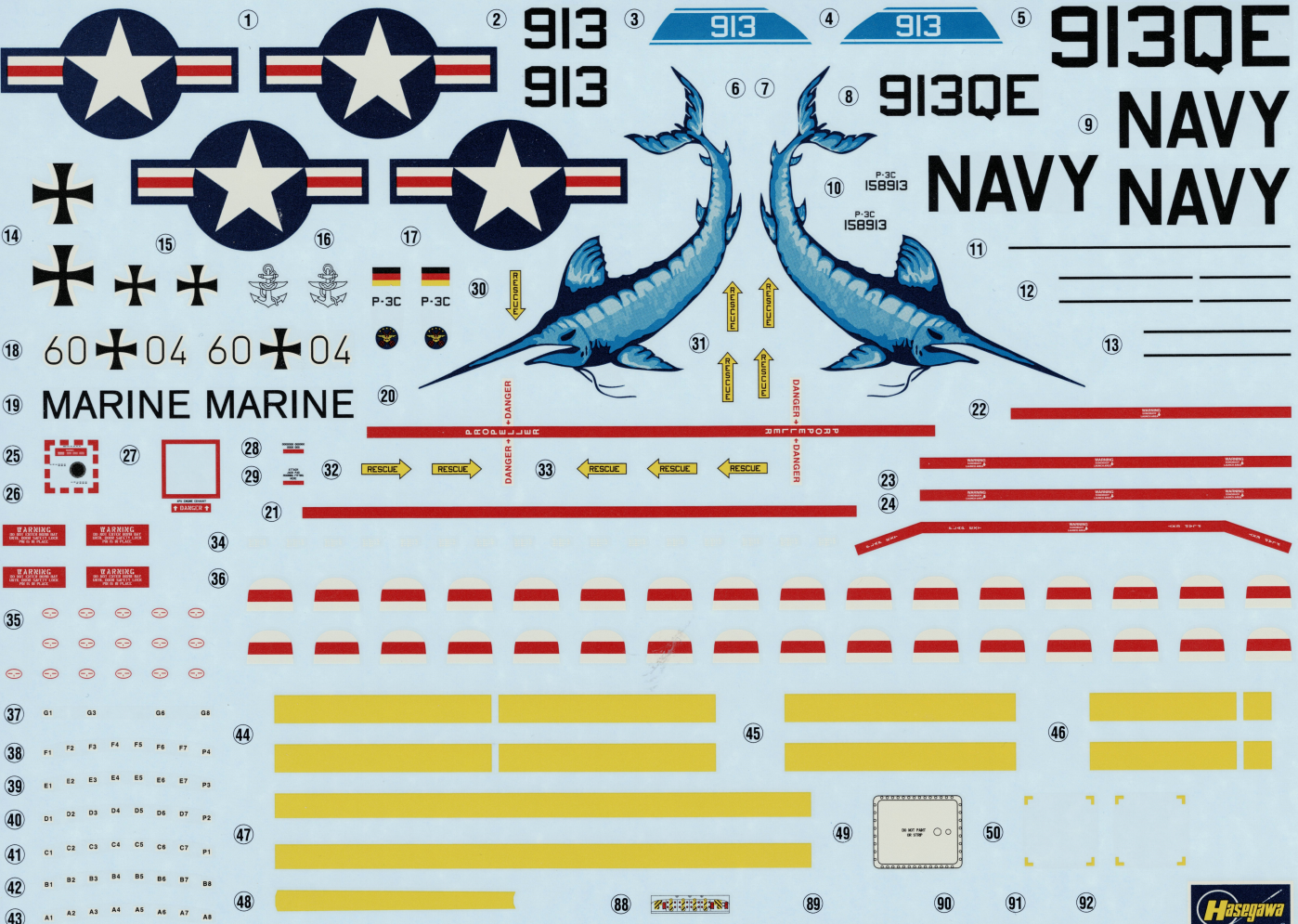

00890 P-3C ORION™ "VP-40 FIGHTING MARLINS"
 1/72 P-3C オライオン "VP-40 ファイティング マーリンズ"



Hasegawa
 Hobby kits
 2008.01 OFS
 MADE IN JAPAN