



Via Pradazzo, 6/b
40012 Calderara di Reno
Bologna - Italy
www.italeri.com

Conservare il presente
indirizzo per futuro
riferimento

Retain this address
for future
reference

Made in Italy

1:48 scale

No 2815

Macchi MC.200 Sietta

EN

Designed by the celebre engineer Mario Castoldi, the Macchi MC 200 has represented a significant production evolution of the Italian fighter aircrafts. Compared to the biplanes Fiat CR 32 and Fiat CR 42 that were the main Italian fighters squadrons structure at the beginning of the Second World War, the Macchi MC 200 distinguished itself, together with its contemporary Fiat G50, for its monoplane configuration and for the entire metallic airframe structure. The 14 radial cylinder Fiat A.74 RC 38 double star engine was able to release 840 HP and allowing the Macchi MC 200 to reach speeds of 500 Km/H. In comparison with the Allied fighters, it resulted to be underpowered and, neither the less, a lower fire capacity. Two 12,7mm Breda-SAFAT machineguns mounted over the characteristic engine bulged nacelle, were the only onboard armament available. In the latest versions, two additional 7,7mm Breda-SAFAT machineguns were incorporated in the wings. It has been deployed by the Regia Aeronautica on the main Second World War fronts: Africa, Mediterranean Sea, Balkans and in Russia.

FR

Conçu par le célèbre ingénieur Mario Castoldi, le Macchi MC200 marquait une évolution radicale des avions de chasse italiens. Comparé aux biplans Fiat CR32 et CR42 qui équipaient en majorité les escadrons de chasse de la force aérienne italienne (Regia Aeronautica) au début de la 2ème G.M., le Macchi MC200 se distinguait, comme le Fiat G50 de l'époque, par sa configuration monoplane et sa structure entièrement métallique. Le moteur 14 cylindres en double étoile Fiat A.74 RC 38 développant 840cv lui permettait d'atteindre 500km/h. Comparé aux chasseurs alliés, il était sous-motorisé et sa puissance de feu insuffisante. Les deux mitrailleuses de capot Breda-SAFAT de 12,7mm constituaient le seul armement interne. Sur les dernières versions produites, deux mitrailleuses supplémentaires - des Breda-SAFAT de 7,7mm, étaient montées dans les ailes. Le MC200 fut utilisé par la Regia Aeronautica sur divers fronts de la 2ème G.M., en Afrique, en Méditerranée, dans les Balkans et en Russie.

IT

Il Macchi MC 200, progettato dal celebre ingegnere Mario Castoldi, ha rappresentato una significativa evoluzione nella produzione degli aerei da caccia italiani. Rispetto ai biplani Fiat CR 32 e Fiat CR 42 che costituivano ancora, all'inizio della Seconda Guerra Mondiale, l'ossatura dei reparti da caccia italiani, il Macchi MC 200 si caratterizzava, assieme al suo contemporaneo Fiat G50, per una configurazione monoplane e per la struttura interamente in metallo. Il motore radiale a 14 cilindri Fiat A.74 RC 38 a doppia stella poteva erogare una potenza di 840 Cavalli e far raggiungere al Macchi MC 200 i 500 Km/h. Rispetto ai corrispondenti caccia alleati il Macchi MC 200 risultava però poco potente e, soprattutto, poco armato. L'armamento era costituito da due sole mitragliatrici Breda-SAFAT da 12,7 mm montate sopra la caratteristica cappottatura bugnata del motore. Nelle ultime versioni furono aggiunte due mitragliatrici Breda-SAFAT da 7,7 mm nelle ali. È stato impiegato dalla Regia Aeronautica sui principali fronti della Seconda Guerra Mondiale in Africa, sul Mediterraneo, nei Balcani e in Russia.

ES

Diseñado por el celebre ingeniero Mario Castoldi, el Macchi MC 200 supuso una destacada evolución dentro de los cazas italianos. Comparado con los biplanos Fiat CR 32 y Fiat CR 42, que eran los principales cazas en los escuadrones italianos a comienzos de la II Guerra Mundial, el Macchi se distinguía (al igual que su coetáneo el Fiat G50) por ser un caza monoplaneo (de ala baja) y tener una estructura completamente metálica. Su motor de 14 cilindros Fiat A.74 RC 38 era capaz de conseguir 840 c.v. permitiendo al Macchi alcanzar velocidades de 500 Km/h. En comparación con los cazas aliados, el MC 200 contaba con menos potencia y una menor capacidad de fuego, ya que el único armamento que se encontraba a bordo eran dos ametralladoras Breda-SAFAT de 12,7 mm. Por ello, en las últimas versiones, se incorporaron en las alas dos ametralladoras más de 7,7 mm. El Macchi fue utilizado por la "Regia Aeronautica" en los principales frentes de la II Guerra Mundial: África, el mar Mediterráneo, los Balcanes y Rusia.

DE

Entworfen durch den Ingenieur Mario Castoldi, stellte die Macchi MC 200 eine bedeutende Produktionsentwicklung der italienischen Kampfflugzeuge dar. Verglichen mit den Doppeldeckern Fiat-CR 32 und Fiat-CR 42, die zu Beginn des zweiten Weltkrieges die Hauptflugzeuge der italienischen Luftwaffe darstellten, unterschied sich die Macchi MC 200, zusammen seinem Gegenstück Fiat G50, durch seine Eindeckerkonstruktion sowie die Rahmenkonstruktion, die komplett aus Metall bestand. Der sternförmige 14 Zylinder-Motor des Types Fiat-A.74 RC 38 hatte eine Leistung von knapp 840 PS und versetzte den Piloten in die Lage, das Flugzeug auf knapp 500 KM/h zu beschleunigen. Im Vergleich zu den Alliierten Flugzeugen allerdings war die Macchi untermotorisiert und hatte zudem noch eine geringere Feuerkraft. Zwei 12,7 mm Breda-SAFAT Maschinengewehre, montiert oberhalb der charakteristischen Triebwerks gondel, waren die einzige vorhandene Bordbewaffnung. Erst in einer späteren Version wurde die Bewaffnung mit zwei zusätzlichen 7,7mm Breda-SAFAT Maschinengewehren, die in den Flügel montiert waren, ergänzt. Eingesetzt wurde die Macchi von der Regia Aeronautica auf den Kriegsschauplätzen in Afrika, dem Mittelmeerraum, dem Balkan und Russland.

NL

Ontworpen door de beroemde ingenieur Mario Castoldi was de Macchi MC 200 een belangrijke stap voorwaarts in de ontwikkeling van de Italiaanse jachtvliegtuigen. Vergeleken met de Fiat CR 32 en CR42 tweedekkers, die de ruggegraat vormden van de Italiaanse gevechtsskadars in het begin van de 2e Wereldoorlog, onderscheidde de Macchi MC200 zich, samen met de Fiat G50, door zijn laagdekker constructie en een geheel metalen frame. De 14-cilinder Fiat A.74 RC 38 dubbele stermotor had een vermogen van 840 pk. en gaf het toestel een topsnelheid van 500km/u. In vergelijking met de jachtvliegtuigen van de geallieerde strijdkrachten was het echter zwakker en had minder vuurkracht; de enige wapening bestond uit twee 12,7 mm. Breda-SAFAT machinegeweren die boven de karakteristieke motorbehuizing waren gemonteerd. In de latere versies waren nog twee 7,7 mm. Breda-SAFAT machinegeweren in de vleugels aangebracht. De Macchi MC 200 werd door de Regia Aeronautica gebruikt in Afrika, de Middellandse Zee, de Balkan en Rusland.



EN WARNING: Model for adult collector age 14 and over
IT ATTENZIONE: Modello per collezionisti adulti di età superiore ai 14 anni
FR ATTENTION: Modèle pour modélistes de 14 ans et plus.
DE ACHTUNG: Modellbausätze für Modellbauer über 14 Jahre.
NL WAARSCHWING: Geschikt voor 14 jaar en ouder.
ES ATENCION: Modelo para modelistas mayores de 14 años.

EN ATTENTION - Useful advice!

Study the instructions carefully prior to assembly. Remove parts from frame with a sharp knife or a pair of scissor and trim away excess plastic. Do not pull of parts. Assemble the parts in numerical sequence. Use plastic cement ONLY and use cement sparingly to avoid damaging the model. Black arrows indicate parts to be glued together. White arrows indicate on which frame the parts must be assembled WITHOUT using cement. These letters (A - B - C...) indicate on which frame the parts will be found. Paint small parts before detaching them from frame. Remove paint where parts are to be cemented. Crossed out parts must not be used.

IT ATTENZIONE - Consigli utili!

Prima di iniziare il montaggio studiare attentamente il disegno. Staccare con molta cura i pezzi dallo stampato, usando un taglia-bordo o un paio di forbici e togliere con una piccola lima o con carta vetrata fine eventuali sbavature. Mai staccare i pezzi con le mani. Montarli oppure un paio di forbici e togliere con una piccola lima o con carta vetrata fine eventuali sbavature. Mai staccare i pezzi con le mani. Montarli seguendo l'ordine delle numerazioni delle tavole. Eliminare dalla stampata il numero del pezzo appena montato facendogli sopra una croce. Le frecce nere indicano i pezzi da incollare, le frecce bianche indicano i pezzi da montare senza colla. Usare solo colla per polistirolo. Le lettere (A - B - C...) ai lati dei numeri indicano la stampata ove si trova il pezzo da montare. I pezzi sbarrati da una croce non sono da utilizzare.

DE ACHTUNG - Ein nützlicher Rat!

Vor der Montage die Zeichnung aufmerksam studieren. Die einzelnen Montageteile mit einem Messer oder einer Schere vom Spritzblech sorgfältig entfernen. Eventuelle Grate werden mit einer Klinge oder feinem Schmirgelpapier beseitigt. Keinesfalls die Montageteile mit den Händen entfernen. Bei der Montage der Teilenummerierung folgen. Pfeile zeigen die zu behebenden Teile während die weissen Pfeile die ohne Leim zu montierenden Teile anzeigen. Bitte nur Plastikklebstoff verwenden. Die Buchstaben (A - B - C...) neben den Nummern zeigen auf welchem Spritzblech der zu montierende Teil zu finden ist. Die mit einem Kreuz markierten Teile sind nicht zu verwenden.

FR ATTENTION - Conseils utiles!

Avant de commencer le montage, étudier attentivement le dessin. Détacher avec beaucoup de soin les morceaux des moules en usant un massicot ou bien un pair de ciseaux et couper avec une petite lame avec de papier de verre fin ébarbages éventuels. Jamais détacher les morceaux avec le moins. Monter les en suivant l'ordre de la numération des tables. Éliminer de la moule le numéro de la pièce qui vient d'être collée. Employer seulement de la colle pour polystyrol. Les lettres (A - B - C...) aux côtés des numéros indiquent la moule où se trouve la pièce à monter. Les pièces marquées par une croix ne sont pas à utiliser.

ES ATENCION - Consejos útiles!

Estudiar las instrucciones cuidadosamente antes de comenzar el montaje. Separar las piezas de las bandejas con un cuchillo afilado o un par de tijeras y retirar el exceso de plástico o rebado. No arrancar las piezas. Montar las piezas en un orden numérico. Utilizar SOLAMENTE pegamento para plástico y en poca cantidad para evitar que se dane el modelo. Las flechas negras indican las piezas que se deben pegar juntas. Las flechas blancas indican las piezas que deben ensamblarse SIN usar pegamento. Las letras (A - B - C...) indican en que bandeja se encuentran las piezas. Pintar las piezas pequeñas antes de separarlas de la bandeja. Retirar la pintura de los lugares por donde se deban pegar las piezas.

NL OPGELET - Belangrijke bemerkingen!

Bestudeer zorgvuldig het montageplan voor het bouwen. Breek nooit onderdelen van het kader. Maak ze los met een scherp mes of kleine nageltang. Verwijder daarna al het overvloedige plastic in pas de delen afvoeren te lijmen. Gebruik alleen lijm voor plastic modellen. Werk zorgvuldig en spaarzaam, te veel lijm zal uw model beschadigen. Zwarte pijlen duiden de te lijmen delen aan. Witte pijlen verwijzen naar bewegende delen welke niet mogen worden gelijmd. Deze letters (A - B - C...) geven de kaders aan waarin de onderdelen zich bevinden. Schilder de kleine onderdelen voor ze van het kader te slijpen. Verwijder de verf van de te lijmen oppervlakten.

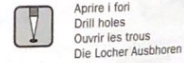
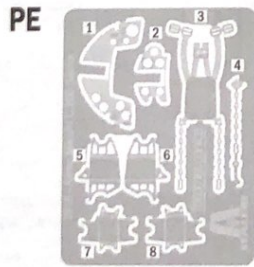
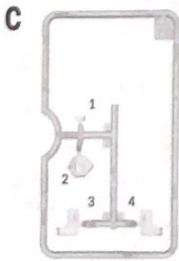
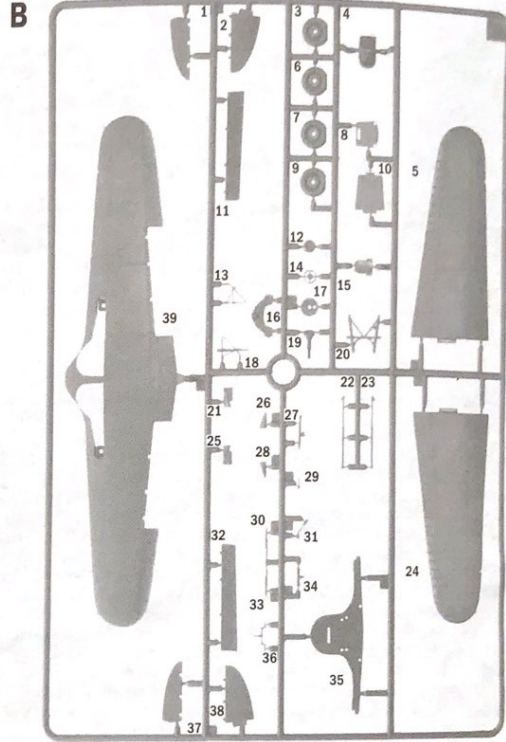
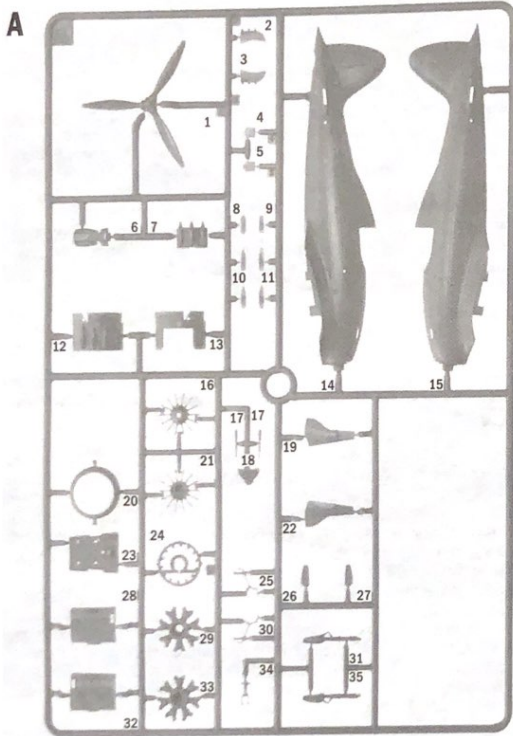

SUGGESTED COLORS

A
FLAT BLACK
F.S. 37038
Italeri AcrylicPaint - 4768AP

B
FLAT WHITE
F.S. 37875
Italeri AcrylicPaint - 4769AP

C
METAL FLAT ALUMINIUM
F.S. 37178
Italeri AcrylicPaint - 4677AP

D
FLAT GUARDS RED
F.S. 31350
Italeri AcrylicPaint - 4632AP

E
GLOSS GREEN
F.S. 14090
Italeri AcrylicPaint - 4669AP

F
FLAT INSIGNIA YELLOW
F.S. 33538
Italeri AcrylicPaint - 4723AP

G
FLAT GUN METAL
F.S. 37200
Italeri AcrylicPaint - 4681AP

H
FLAT LIGHT GRAY
F.S. 36495
Italeri AcrylicPaint - 4765AP

I
FLAT RUST
F.S. 30109
Italeri AcrylicPaint - 4675AP

J
FLAT PALE GREEN
F.S. 34272
Italeri AcrylicPaint - 4739AP

K
FLAT LEATHER
F.S. 30100
Italeri AcrylicPaint - 4674AP

L
METAL GLOSS SILVER
F.S. 17178
Italeri AcrylicPaint - 4678AP

1

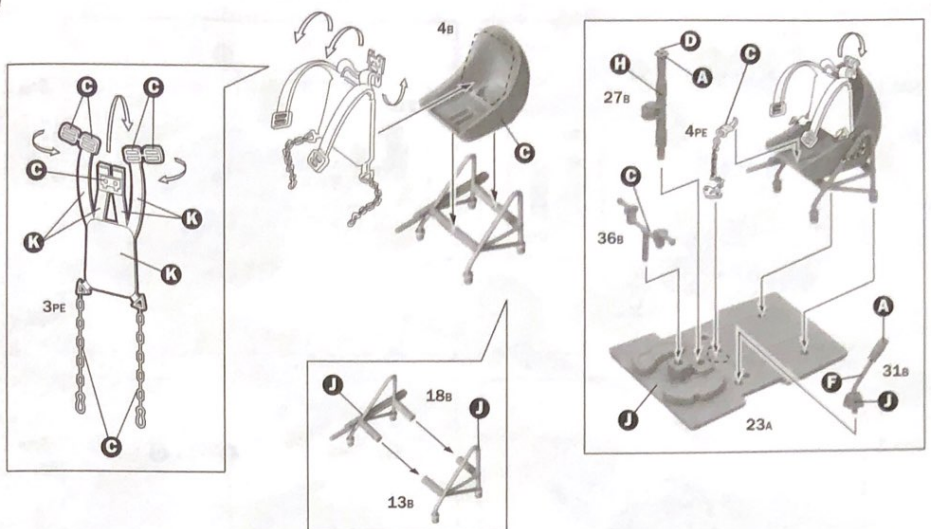

A

2

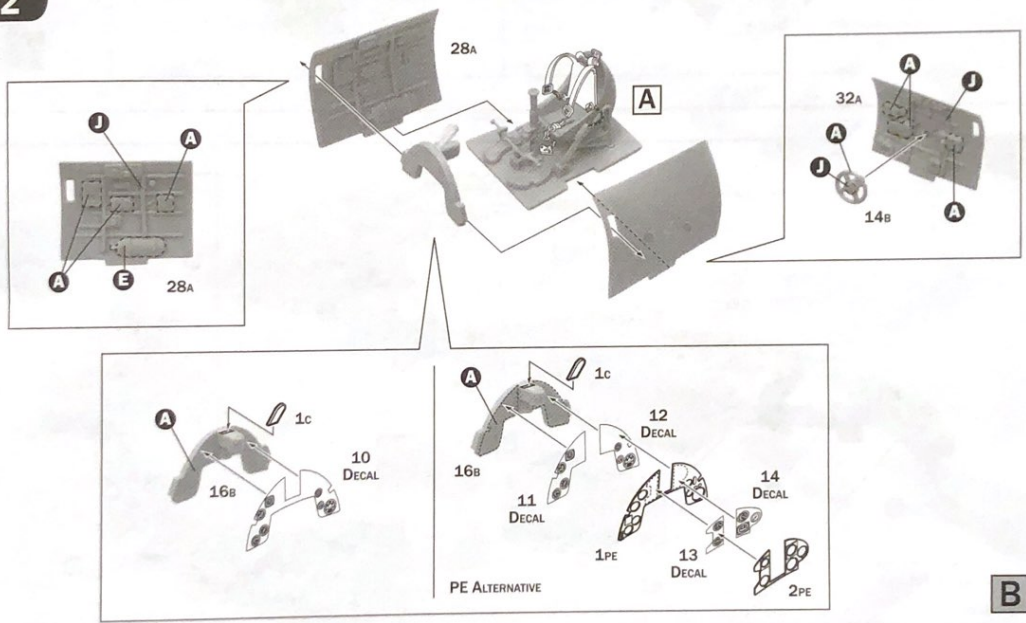

B

3

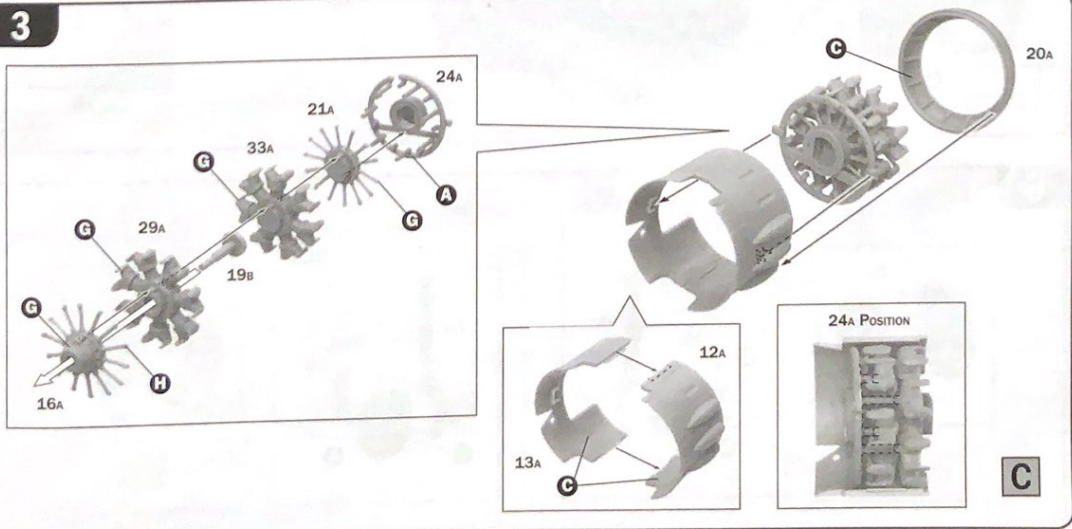

C

4

STEP 1

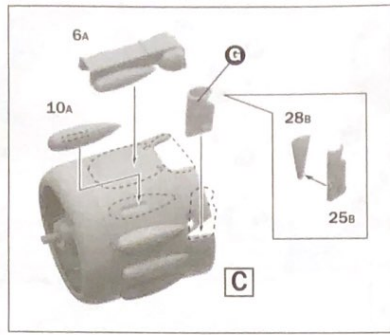

STEP 2

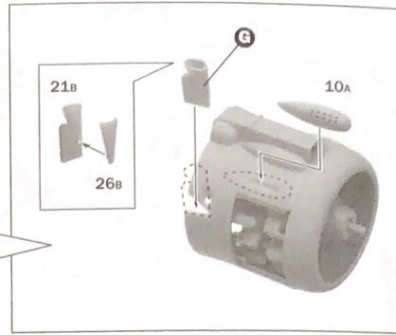

STEP 3

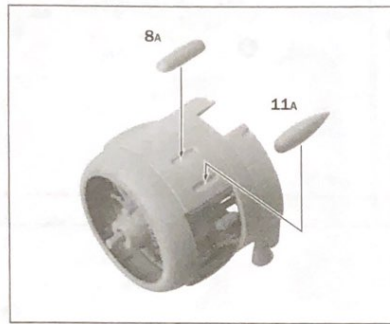

STEP 4

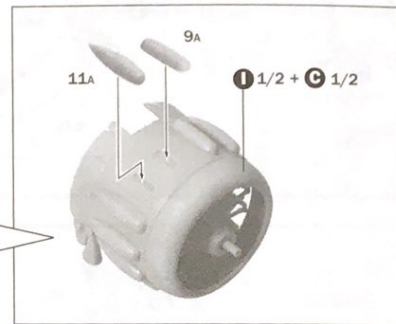

5

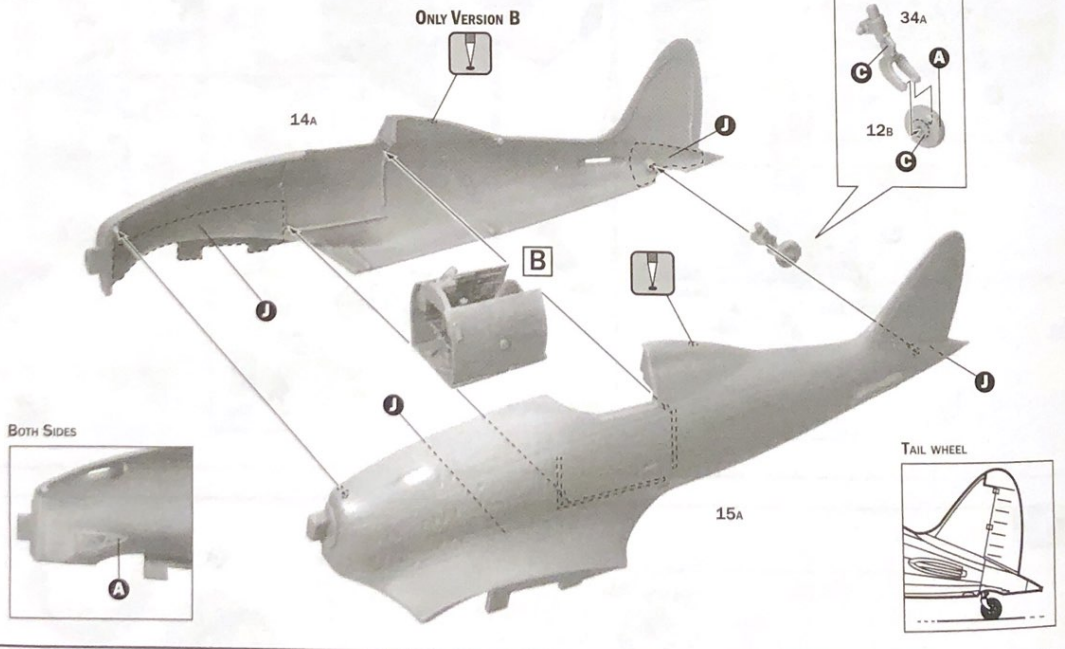

6

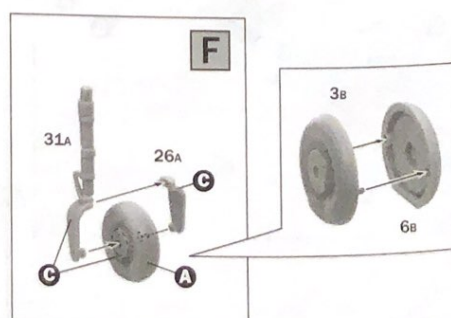
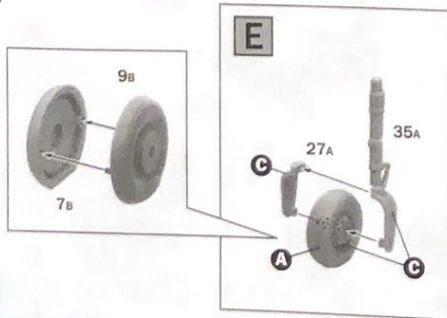

7

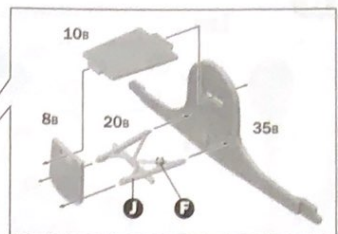
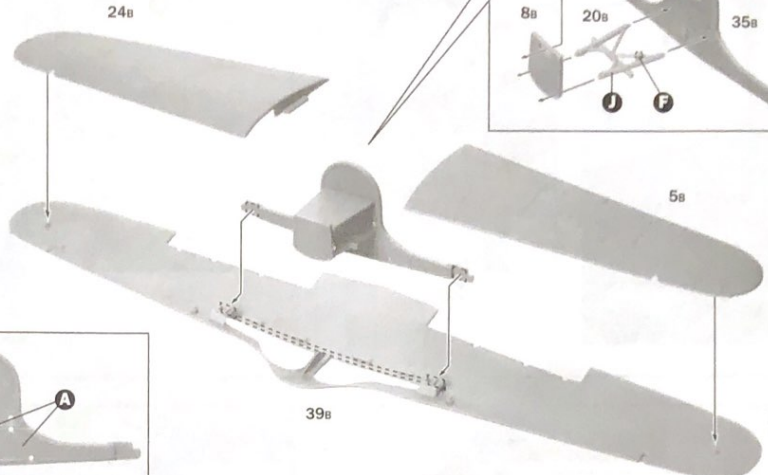
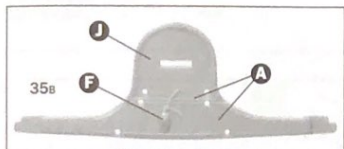
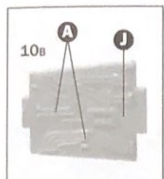
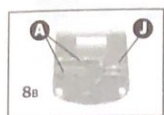

8

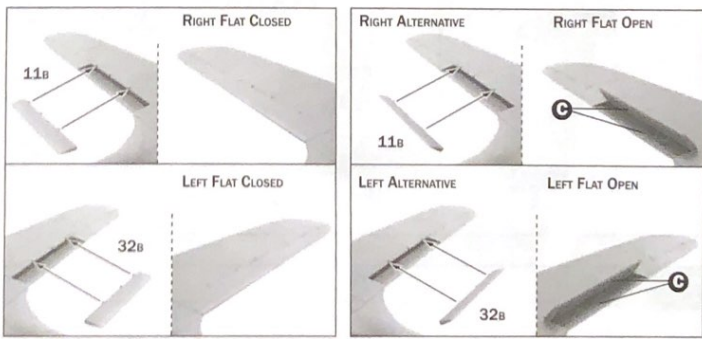
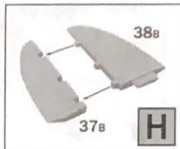
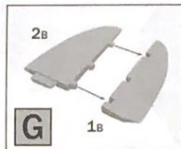
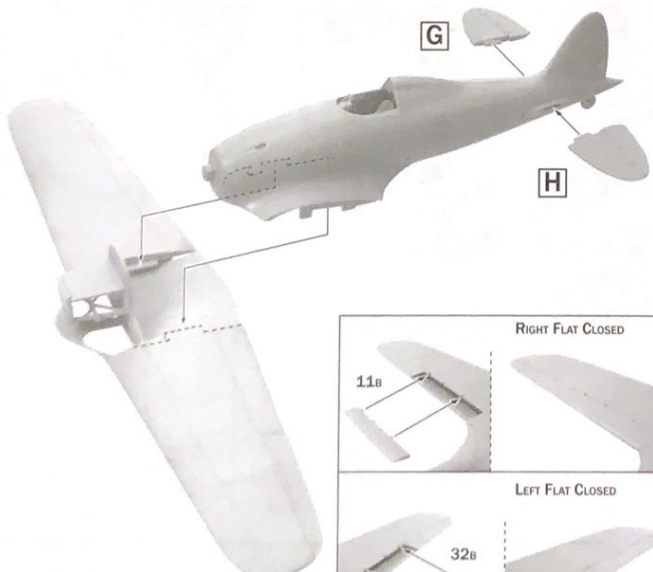

9

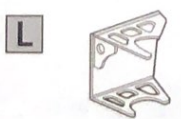
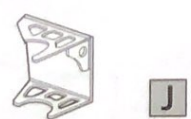
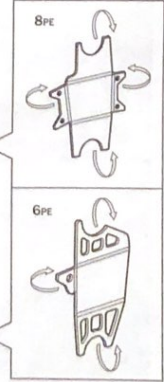
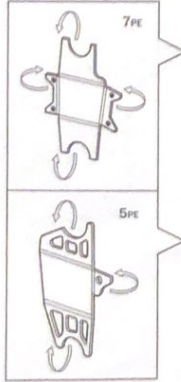

10

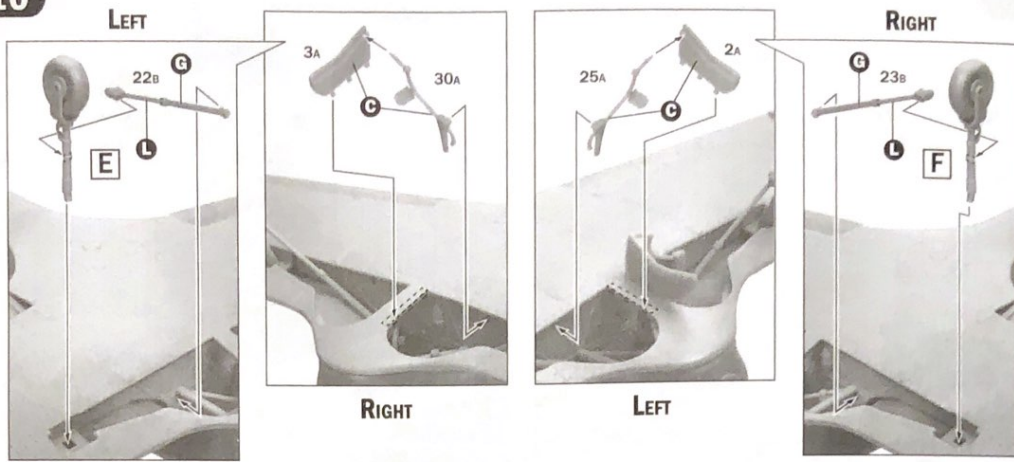

11

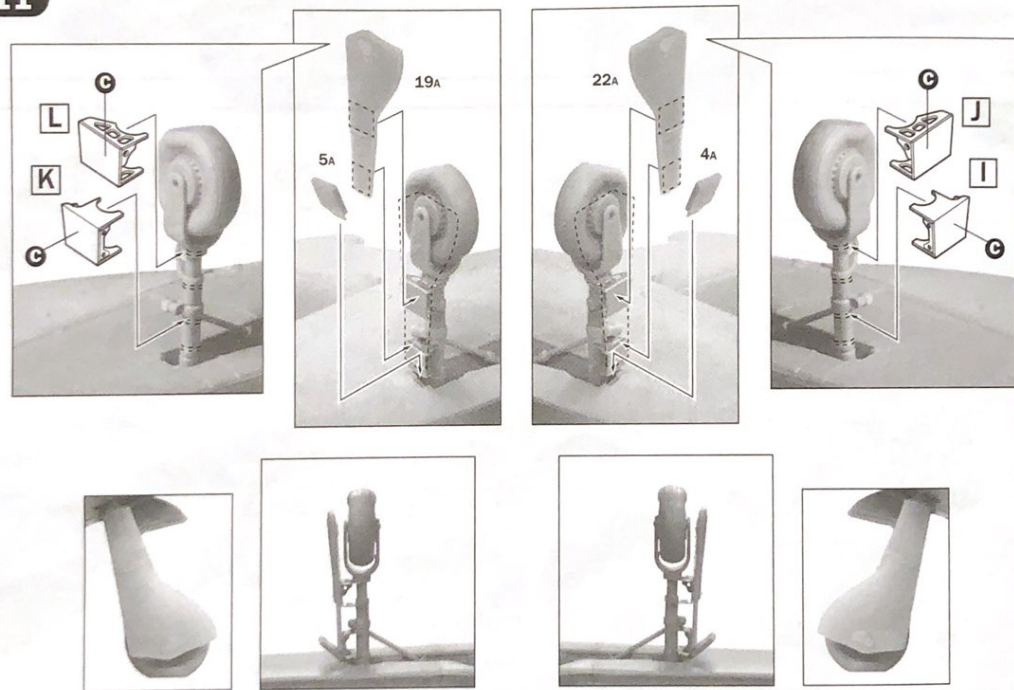

12

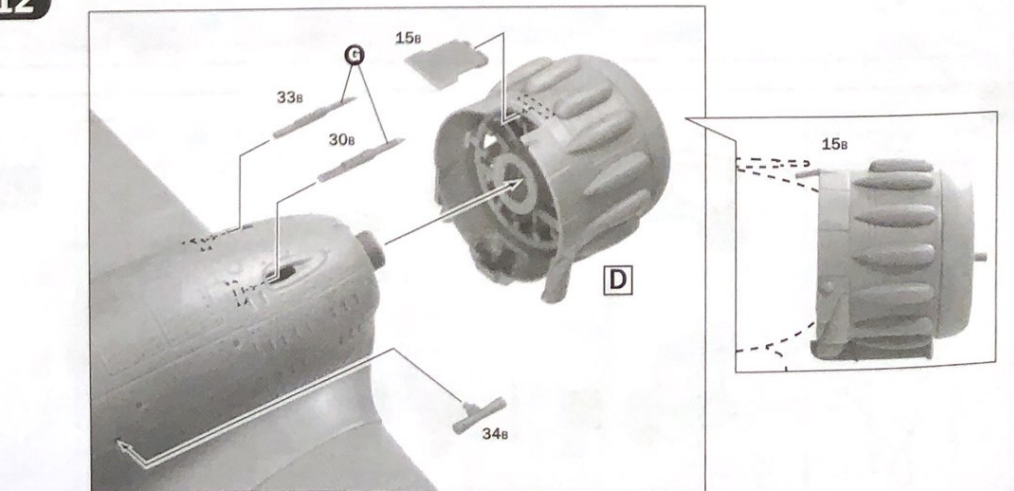

13

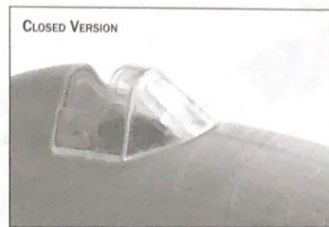
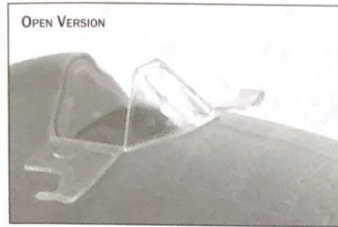
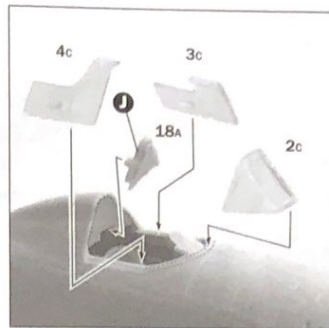
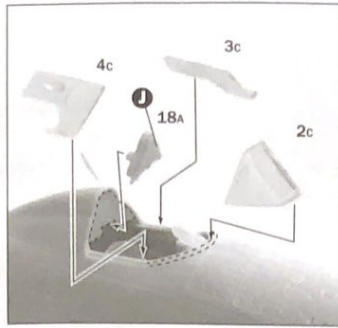

14

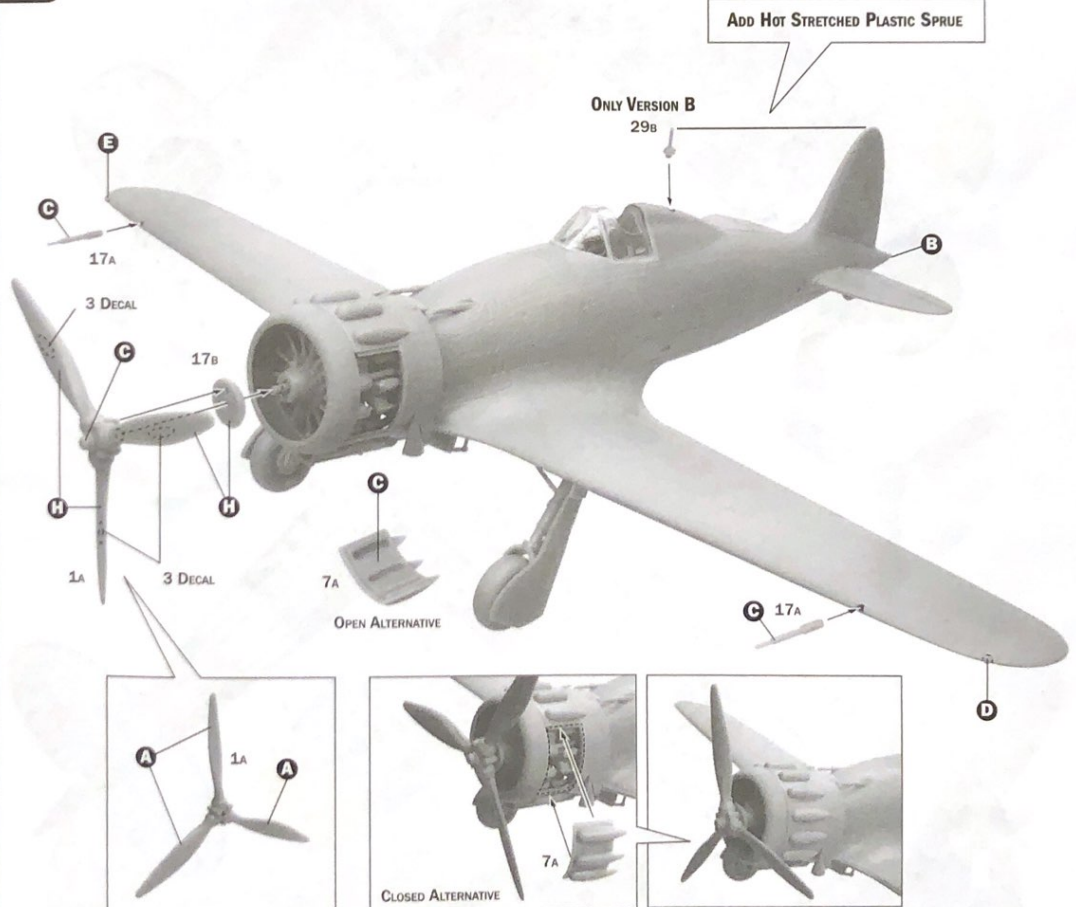

FOR VERSION B PROPELLER COLORS AND DECALS, SEE ALSO THE COLOR PLATES

Istruzioni per l'applicazione delle decalcomanie. Ritagliare le decalcomanie occorrenti dal foglio, immergerle in un bicchiere di acqua pulita per circa 20", metterle in posizione sul modello e farle scivolare dalla carta; per una migliore aderenza comprimerle con una pezzuola pulita.
 Direction for applying the decals: cut the required decals out of the sheet, dip the into a glass of clean water for about 20"; position the decals on the kit, letting them slide from the paper. For a better adhesion, press them by means of a clean rag.
 Påsättning av decal: klipp ut den decal som skall användas och doppa den i ett glas vatten under en 20" lått decalarna på plats på modellen och låt den sakta glida av pappret. För att den skall sitta ordentligt, tryck till med en torr duk.







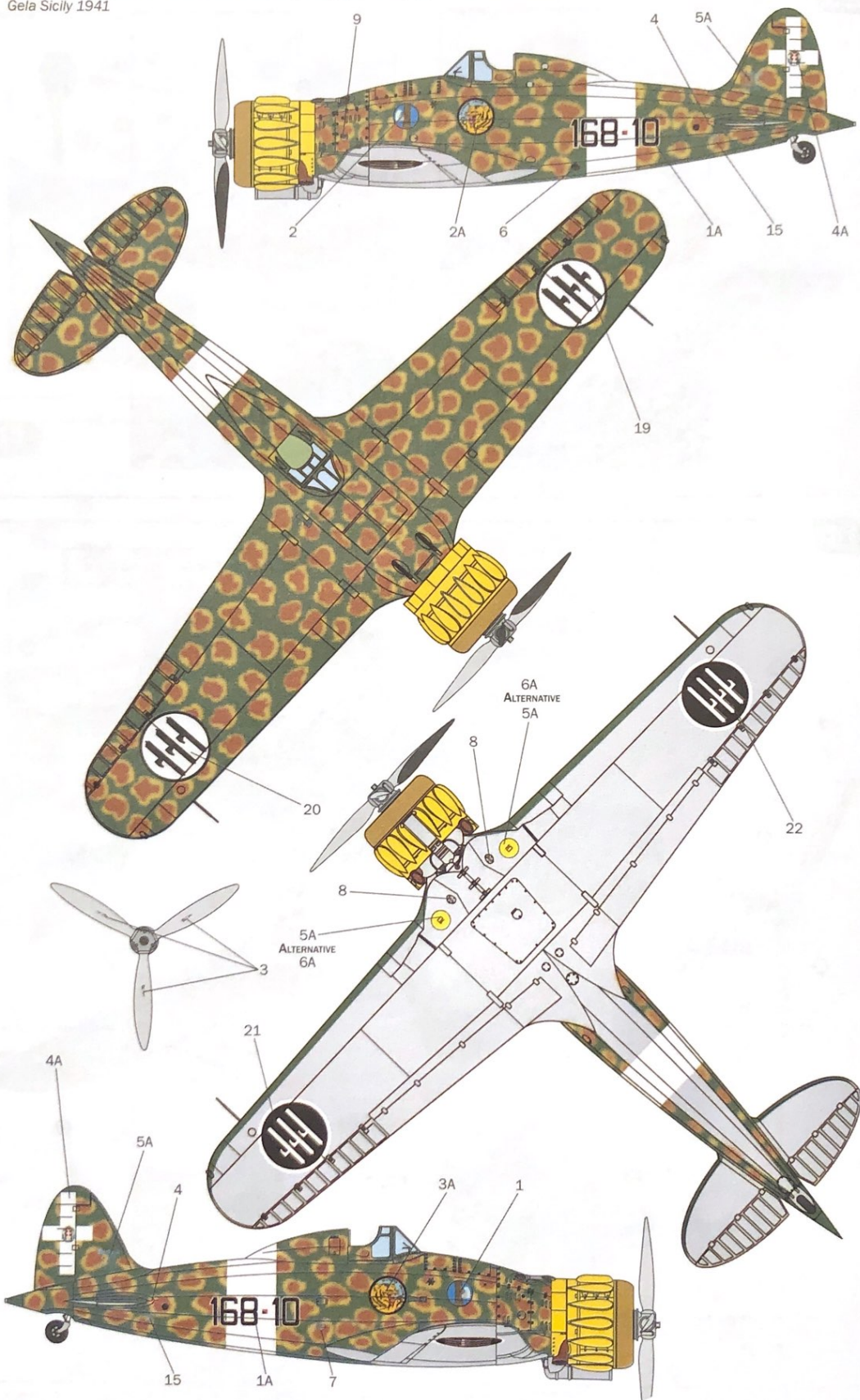

Anweisungen für Abziehbilder-Anbringung: Die benötigten Abziehbilder vom Blatt abschneiden, in ein Glas reines Wasser für etwa 20" eintauchen, auf das Modell legen und dann vom Papierbogen abheben. Um eine bessere Haftung zu erzielen, die Abziehbilder mit einem reinen Tuch andrücken.
 Instruction pour l'application des décalcomanies: Couper les décalcomanies choisies et les plonger environ 20" dans un peu d'eau propre. Les placer sur le modèle en les faisant glisser de leur feuille et presser avec un morceau de chiffon pour éliminer les bulles d'air.
 Instrucciones Para la aplicación de las calcomanías: cortar las requeridas, sumergirlas en un recipiente de agua limpia durante 20", colocar las calcomanías sobre el modelo, haciéndolas deslizar sobre el papel. Para una mejor adherencia, presionarlas con un trapito limpio.

Transfers: knip het benodigde deel uit, dempel et ca. 20" onder water, oudt het transfer tegen het model en schuif het vanaf het papier op zijn plaats. Met een schoon doekje aandrukken.
 参考: 必要なステッカーを切り取り、きれいな水に約20分浸し、模型に押し付け、紙から剥がす。接着を良くするために、清潔な布で押さえる。
 Указания по применению декалей: Отрезать нужную вам часть декалей от общего листа, погрузить ее на 20' минуты в чистую воду, затем, выдержав несколько минут, приложить декаль к модели, сдвигая ее с бумажной основы. Для лучшего прилипания промажьте деталь чистой тряпочкой.

VERSION A: Macchi MC-200 "Saetta" 168° Squadriglia, 15° Gruppo, 54° Stormo Caccia
Gela Sicily 1941



- | | | | | | |
|---|---|---|---|---|---|
|  |  |  |  |  |  |
| Grigio Mimetico
F.S.36307 | Giallo Mimetico 3
4645AP
F.S.33434 | Marrone Mimetico 2
4641AP
F.S.30118 | Verde Mimetico 2
4723AP
F.S.34092 | Giallo Cromo
4721AP
F.S.33538 | Flat White
4645AP
F.S.33434 |

VERSION B : Macchi MC-200 "Saetta" 369^a Squadriglia, 22^o Gruppo Autonomo
Zaporozhje, Ucraina 1942

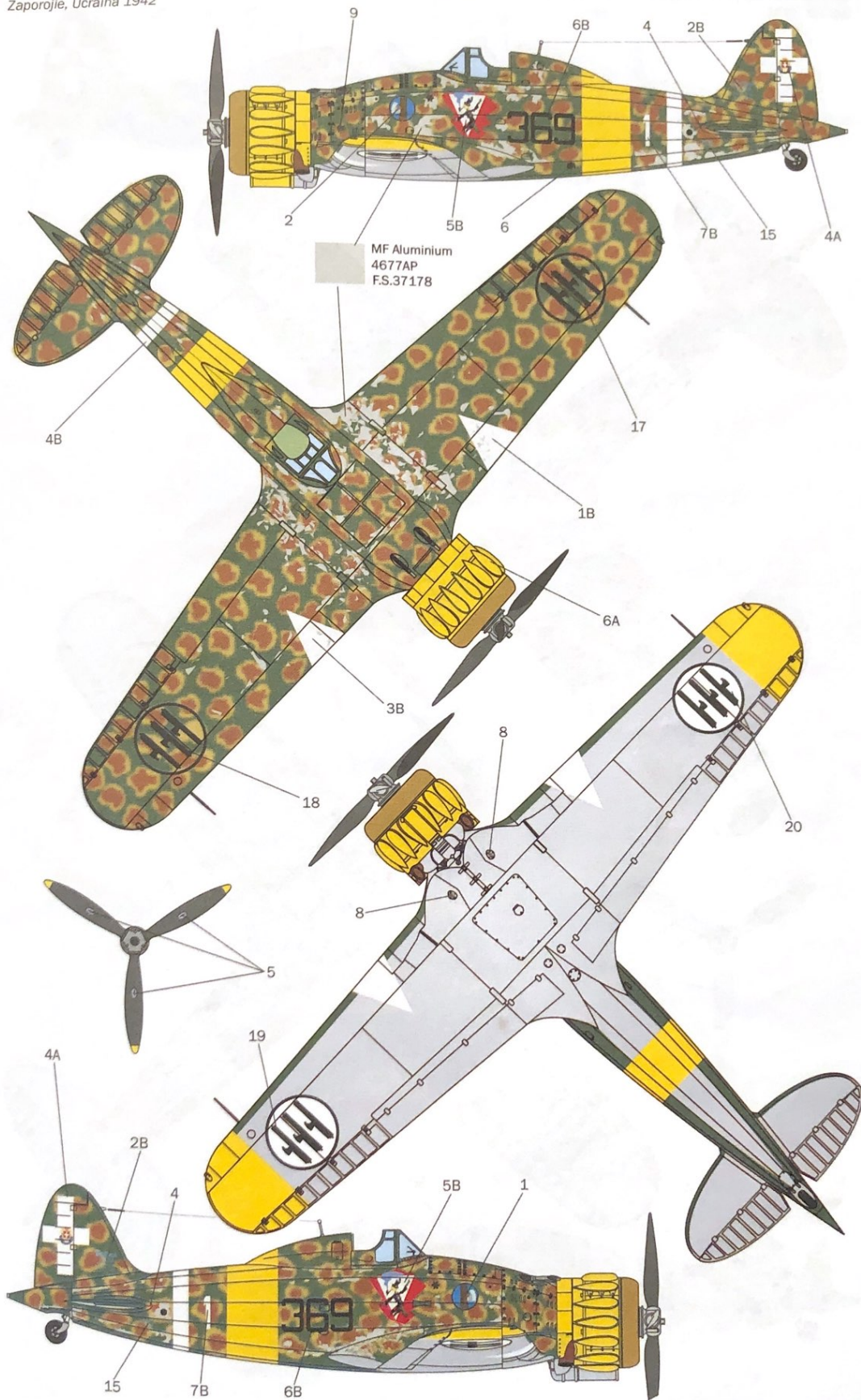

Grigio
4723AP
F.S.34092

Giallo Mimetico 3
4645AP
F.S.33434

Marrone Mimetico 2
4641AP
F.S.30118

Verde Mimetico 2
4723AP
F.S.34092

Giallo Cromo
4721AP
F.S.33538

VERSION C: Macchi MC-200 "Saetta" 91ª Squadriglia, 10° Gruppo Caccia, 4° Stormo
Gorizia, 1941

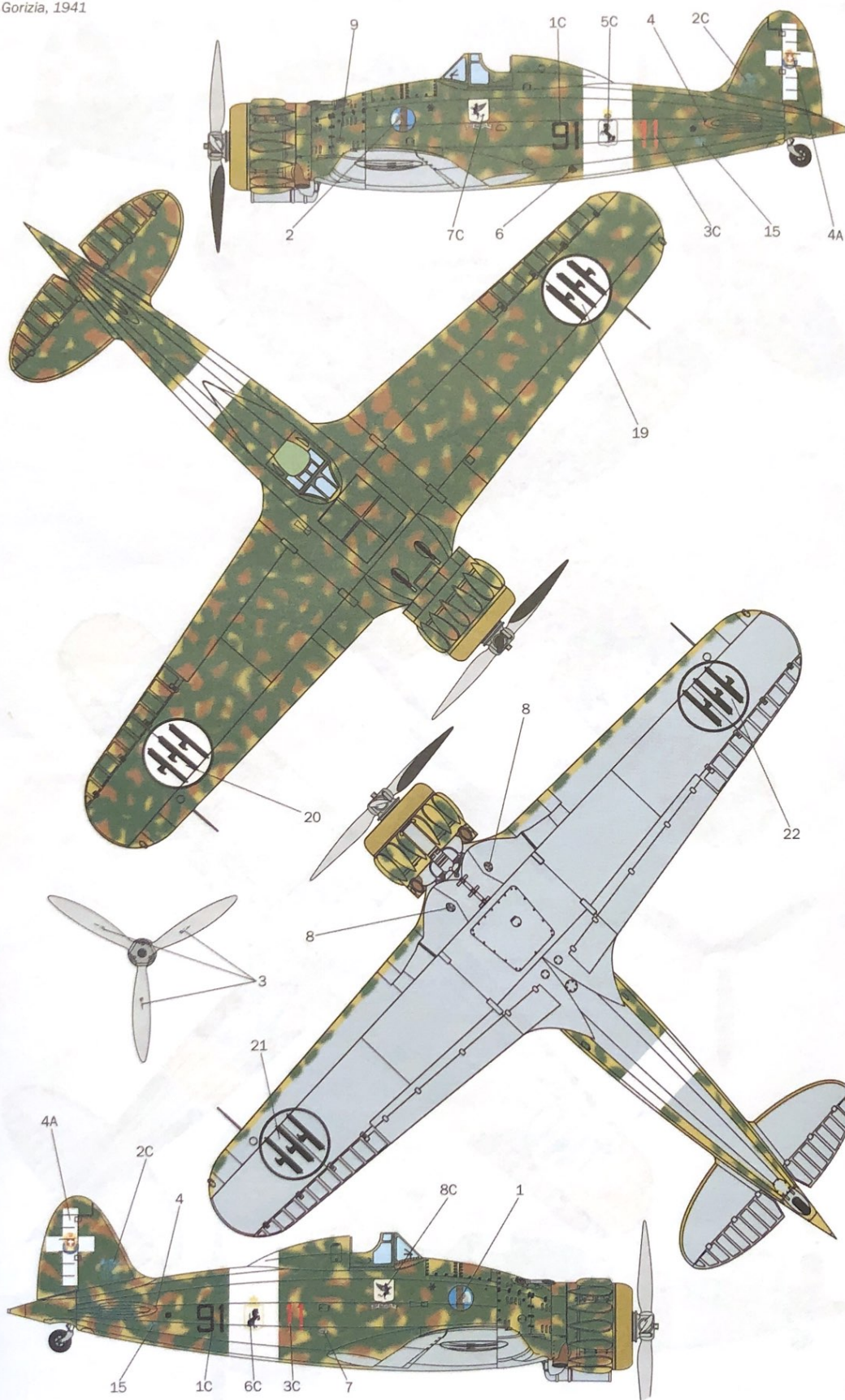

- | | | | | |
|---|---|---|--|---|
|  |  |  |  |  |
| Grigio Mimetic | Giallo Mimetic 3 | Marrone Mimetic 2 | Verde Mimetic 2 | Flat White |
| F.S.36307 | 4645AP | 4641AP | 4723AP | 4645AP |
| | F.S.33434 | F.S.30118 | F.S.34092 | F.S.33434 |

VERSION D: Macchi MC-200 "Saetta" 95^a Squadriglia, 18^o Gruppo Caccia, 3^o Stormo Ciampino 1941

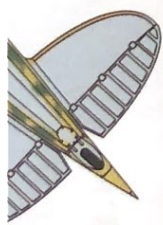
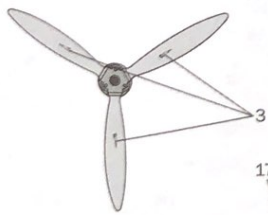
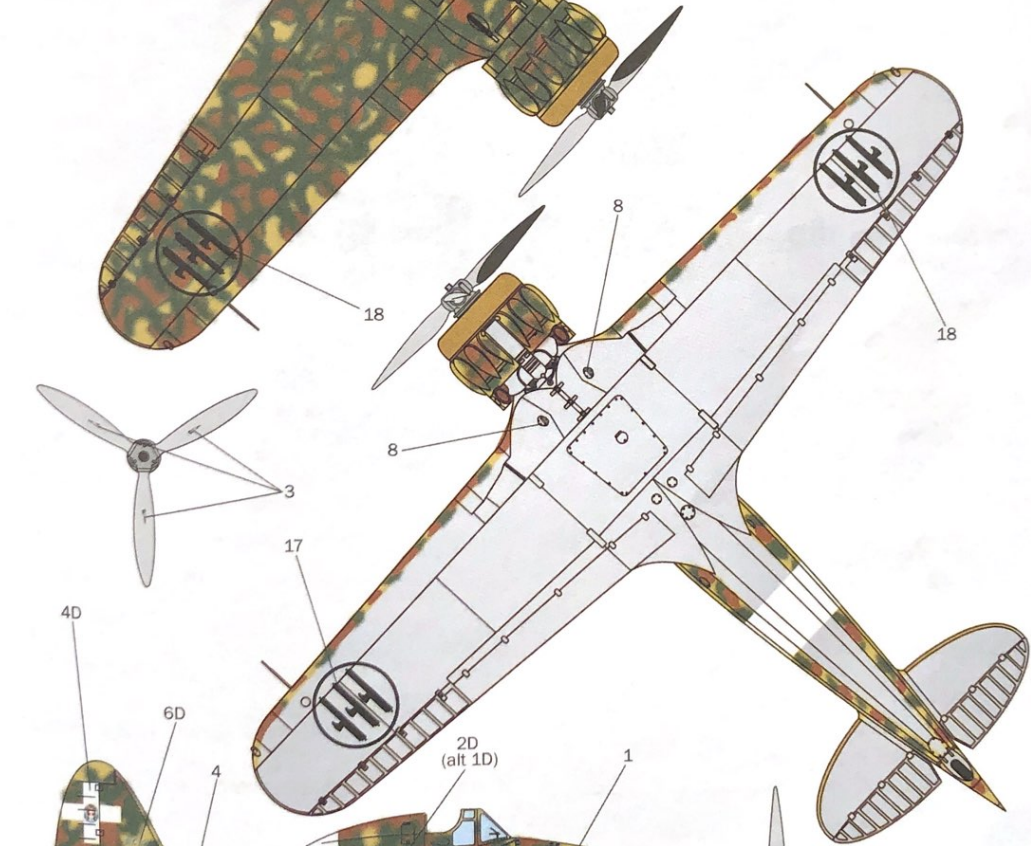
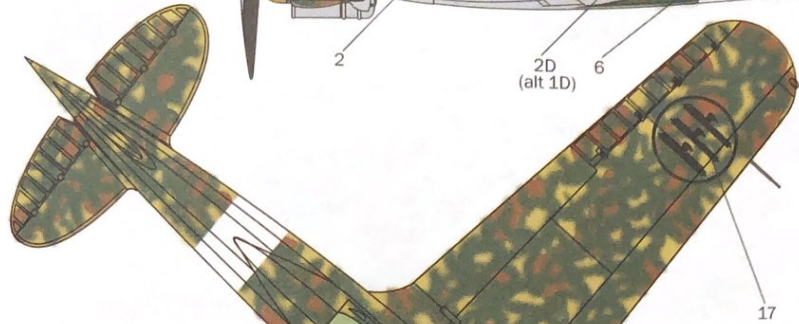
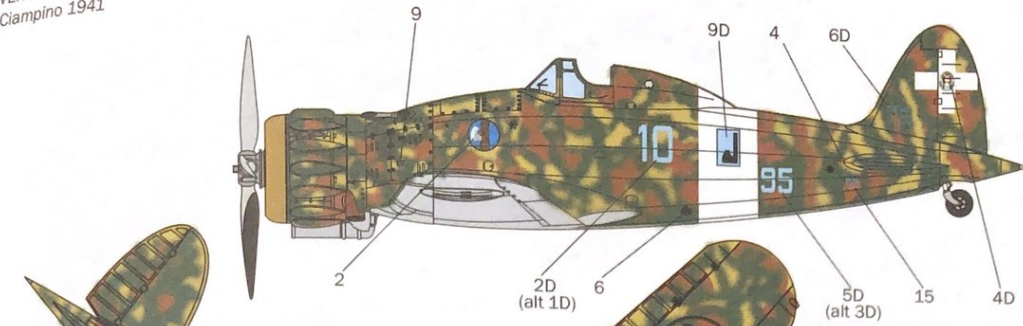

Grigio Mimetico
F.S.36307



Giallo Mimetico 3
4645AP
F.S.33434



Marrone Mimetico 2
4641AP
F.S.30118



Verde Mimetico 2
4723AP
F.S.34092



Flat White
4645AP
F.S.33434

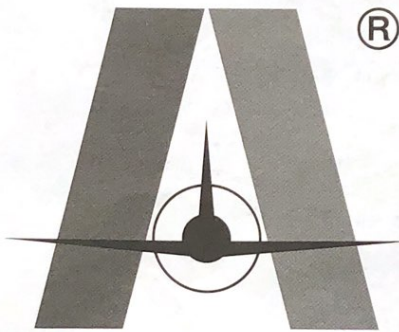

ITALERI



KIT No 2815 Scale 1:48 - Macchi MC.200 Saetta

NAME
NOME
NAME
NOM
NOMBRE
NAAM

CONTACT OUR COSTUMER SERVICE ON WWW.ITALERI.COM

COUNTRY
NAZIONE
LAND
PAYS
PAYS
LAND

DATE OF BIRTH
DATA DI NASCITA
GEBURTSDATUM
DATE DE NAISSANCE
NACIDO/A EL
GEBORTE DATUM

E-MAIL (*required)

DEFECTIVE PARTS
PARTI DIFETTOSI
DEFECTIVE TEILE
PIECES DEFECTUEUSES
PIEZAS DEFECTUOSAS
DEFECTE ONDERDELEN

PLACE OF PURCHASE
ACQUISTATO PRESSO
ORT DES KAUFES
LIEU D'ACHAT
LUGAR DE COMPRA
PLAATS VAN AANKOOP

Retail Store
Negozio
Einzelhandel
Detailant
Detailista
Detailhandel

Hyper Market
Grande Magazzino
Andere
Grande Surface
Gran Almacen
Hypermarket

ITALERI S.p.A.
Via Pradazzo, 6/B
40012 - Calderara di Reno (BO) ITALY
fax: 0039 51 726 459
e-mail: italeri@italeri.com
www.italeri.com