

Kit No. 48030  
1/48

EXPERT  
SERIES

MPM

Focke-Wulf Fw 189 A

PLASTIKOVÝ MODEL LETOUNU PLASTIK FLUGZEUG MODELBAUSATZ  
PLASTIC AIRCRAFT KIT MAQUETTE RÉDUITE EN PLASTIQUE



## HISTORIE

Tento neobvyklý průzkumný letoun byl vyvinut a vyroben na konci třicátých let firmou Focke-Wulf Flugzeugbau GmbH. První prototyp vzletl v červenci 1938 a průzkumné stroje Fw 189 A-0 byly dodány v září 1940. Výroba pokračovala až do srpna 1944 a některé stroje byly vyráběny v továrně Aero a také ve francouzských podnicích v Bordeaux-Mérignac. Byly vyvíjeny také alternativní cvičné (E-0) verze. Od roku 1944 by tento stroj znám i Spojencům, kteří jej označovali "Jersico" ecc". Nejspíše většina letounů Fw 189 sloužila na východní frontě. Focke-Wulf Fw 189 A prokázaly, že mají odpovídající výkony, schopnost používat nezapomenutelné letišta, vynikající letouny byly také používány ve slovenském, maďarském a rumunském letectvu. Jeden Fw 189 je nyní ve sbírce britského pilota Jim Peacor. Letoun (v. č. 2100) s označením „V7+1H“ z armádní průzkumné jednotky 1.(H) 32 sloužil za války v severním finsku 4. května 1943 byl sestřelen sovětským stíhačem a byl sflinuzen novou sovětskou jednotkou pilotů LtZr. Lothar Mothes. Na počátku devadesátých let byl tento stroj odprodán z Ruska do Anglie. Několik času byly zastány a navráty an České republiky. Jeho bývalý pilot a za poražením letounu prohlásil v Anglii.

Specifikace Fw 189A: 2 motory Argus As 410 A-1 o výkonu 455 konických sil; rozpětí 19,4 m; nosná plocha 38 m<sup>2</sup>; délka: 17,03 m; výška 3,1 m; vzletová hmotnost 3950 kg; max. rychlost 350 km/h; doletu 7300 m; max. dolet 670 km.



**HISTORY**  
This unusual reconnaissance airplane was developed and manufactured by the Focke-Wulf Flugzeugbau GmbH in late thirties. The first prototype made its maiden flight in July 1938 and its production series Fw 189 A-0 was delivered in September 1940. Production continued until the August 1944 and some machines were produced in the Czecho Aero company as well as in French factories at Bordeaux-Mérignac. Ground attack and trainer variants (E-0) were also developed. From 1941 the plane was known by the Allies as "the Flying Eye" and most of the Fw 189s was used on the Eastern front. The Fw 189 A series proved to possess just the right attributes of performance, ability to use short unpaved airstrips, outstanding manoeuvrability, basic simplicity, toughness, ability to carry useful armament and operational equipment. These excellent aircraft served also with the Slovakian, Hungarian and Rumanian air forces. One Fw 189 is now in collection of the British pilot Jim Peacor. The plane (W.Nr. 2100) „V7+1H“ of the army reconnaissance unit 1.(H) 32 was serving in Northern Finland during the war. On May 4, 1943 it was shot down by Russian fighters and was forced to crash landing. The army aviator was pilot LtZr. Lothar Mothes. In the early nineties the plane was sold from Russia to England. Some parts were sent to the Czech Republic for repairs. Its former pilot LtZr Mothes visited the plane in England.

Specification of Fw 189A: two Argus As 410 A-1 engines - 455 hp; span 19.4 m; wing area 38 m<sup>2</sup>; length 17.03 m; height 3.1 m; flying weight 3950 kg; maximum speed 350 km/h; ceiling 7300 m; max. flying range 670 km.



**HISTORIE**  
Dieses ungewöhnliche Aufklärungsflugzeug wurde durch die Focke-Wulf Flugzeugbau GmbH in den späten dreißiger Jahren entwickelt und erzeugt. Der erste Prototyp unternahm seinen Erstflug im Juli 1938 und die Produktionsreihe -w 189 A-0 wurde im September 1940 gefertigt. Die Erzeugung lief bis August 1944 und einige Maschinen wurden in der tschechischen Firma Aero, sowie in französischen Fabriken in Bordeaux-Mérignac gebaut. Schlichtflugzeug - und Ausbilderflugzeug (E-0) wurden auch entwickelt. Seit 1941 war das Flugzeug durch die Alliierten als „Fliegendes Auge“ bekannt und die meisten Fw 189 waren an der Ostfront eingesetzt. Die Fw 189A Serie erwies erschreckende Leistungsfähigkeit, Sa. Nichte-Feldflugplätze zu benutzen, ausserordentliche Manövrierfähigkeit, Einfachheit der Instandhaltung, Beständigkeit, Fähigkeit nutzliche Bewaffnung und Einsatzrüstung zu tragen. Dieses hervorragende Flugzeug diente auch in der sowjetischen, ungarischen und rumänischen Luftwaffe. Eine Fw 189 befindet sich derzeit in der Sammlung des britischen Piloten Jim Peacor. Das Flugzeug (W.Nr. 2100) „V7+1H“ der Armee - Aufklärungseinheit 1.(H) 32 diente in Nordfinland während des Krieges. Am 4. Mai 1943 wurde es durch russische Jäger abgeschossen und zur Notlandung gezwungen. Der einzige Überlebende war der Pilot LtZr. Lothar Mothes. Anfangs der neunziger Jahre wurde das Flugzeug aus Russland nach England verkauft. Einige Teile wurden in die Tschechische Republik zur Reparatur gesandt. Sein ehemaliger Pilot Lothar Mothes besichtigte erneut nach fünfzig Jahren die Maschine in England.

Spesifikace Fw 189A: 2 motory Argus As 410 A-1 (2x) 455 PS Leistung; rozpětí 19,4 m; nosná plocha 38 m<sup>2</sup>; délka 17,03 m; výška 3,1 m; Fluggewicht 3950 kg; Höchstgeschwindigkeit 350 km/h; Gipfelhöhe 7300 m; max. Flugweite 670 km.



**HISTORIQUE**  
Cet avion de reconnaissance qui avait une silhouette qui avait une silhouette pour le moins originale, fut développé et construit vers la fin des années trente par Focke-Wulf Flugzeugbau GmbH. Le premier vol d'essai du prototype a lieu en juillet 1938 et les premiers appareils de série sont livrés en septembre 1940. La production se poursuit jusqu'en août 1944 et une partie des appareils sont produits par la firme Ichique Aero et par les usines aéronautiques françaises de Bordeaux-Mérignac. Des versions d'attaque et d'entraînement (E-0) sont également développées. A partir de 1941 l'avion est connu par les Alliés comme "l'œil volant". La plus grande partie des Fw 189A sont utilisés sur le front de l'Est. Le Fw 189A possède toutes les qualités requises pour sa mission: il est robuste et peut utiliser des terrains de fortune, sa manœuvrabilité est hors normes, facile d'entretien il peut changer d'armement et d'équipements. Cet excellent avion sera également utilisé par les forces aériennes hongroises, roumaines et soviétiques. Un Fw 189A fait actuellement partie de la collection du pilote britannique Jim Peacor. L'appareil d'une unité de reconnaissance de l'armée 1.(H) 32 était en service au nord de la Finlande pendant la guerre. Le 4 mai 1943 il est abattu par les chasseurs russes et doit sa pose en catastrophe avec un peu survivant à bord, le pilote LtZr. Lothar Mothes. Au début des années 90, l'appareil est vendu par les Russes au collectionneur britannique, il a été remis en parfait état et certains pièces ont été refaites en République Tchèque. L'ancien pilote de l'avion, Lothar Mothes, est allé à quelques temps en Angleterre pour visiter cet avion qui garde tant de souvenirs pour lui...

Spesifikace au Bell P-63 C: motor Argus As 410 A-1 (2x) 455hp; ar.wergnost 3950 kg; max. rychlost 350 km/h; výška 3,1 m; rozpětí 19,4 m; nosná plocha 38 m<sup>2</sup>; délka 17,03 m; výška 3,1 m; Fluggewicht 3950 kg; Höchstgeschwindigkeit 350 km/h; Gipfelhöhe 7300 m; maximale Höhe 670 km



**A**

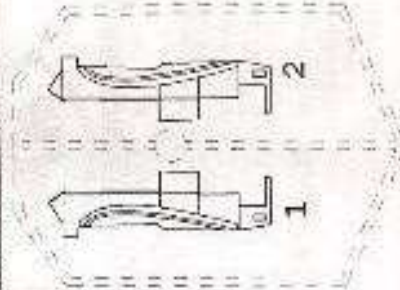

**C**

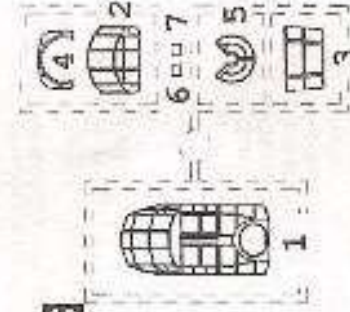

**B**

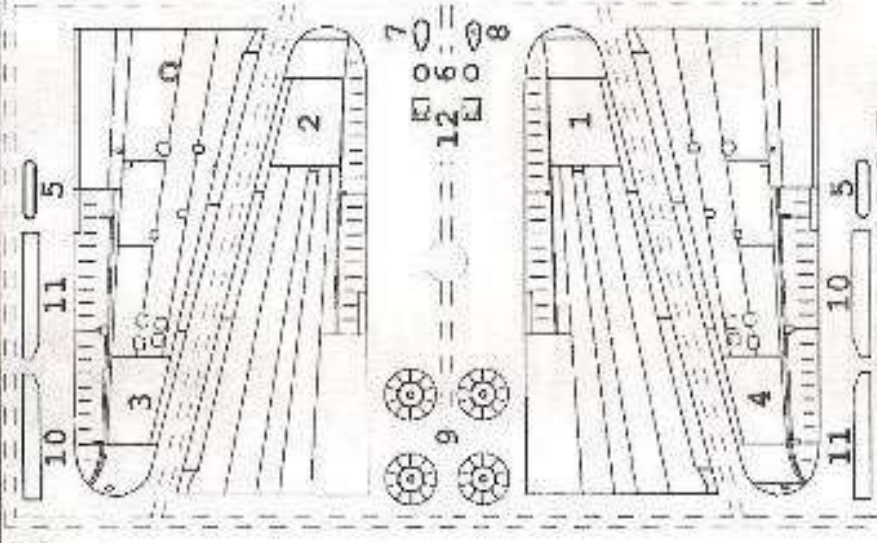

**B**

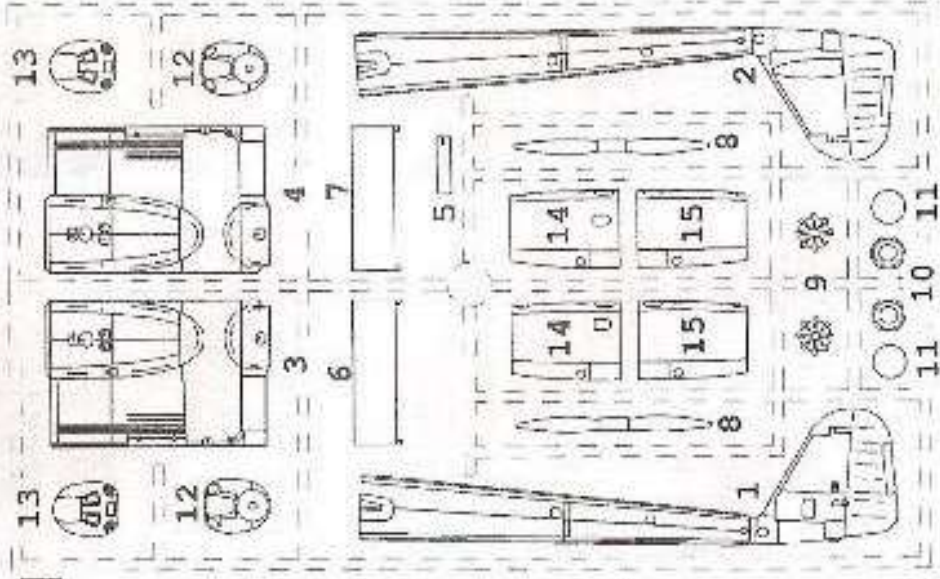

**E**

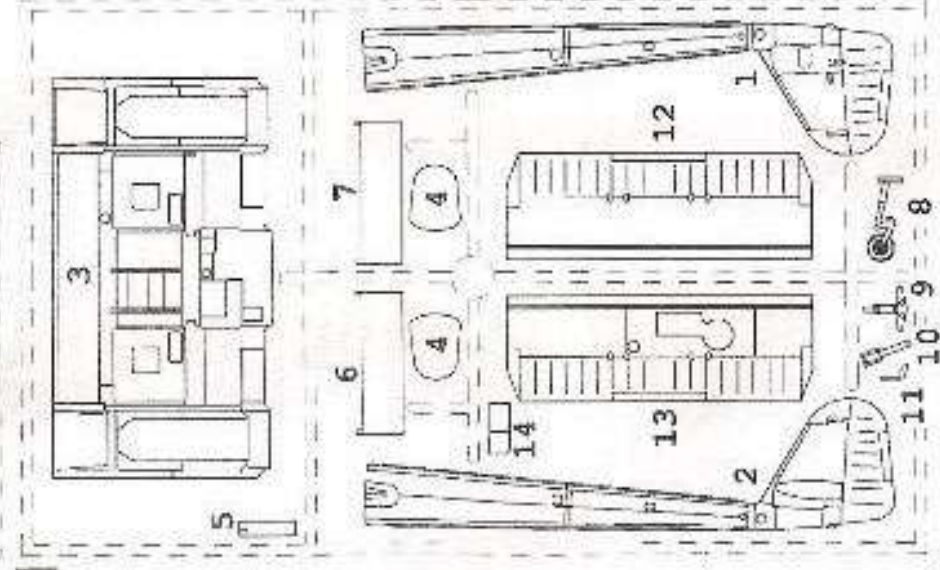

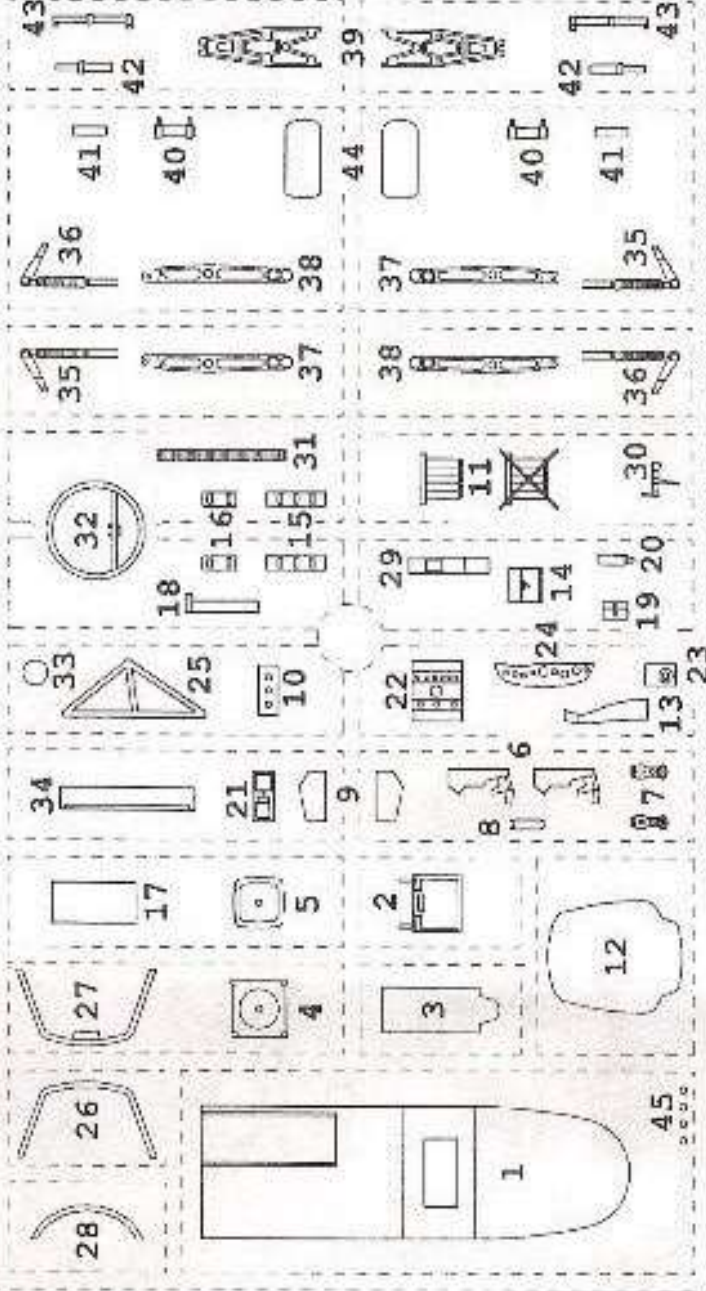
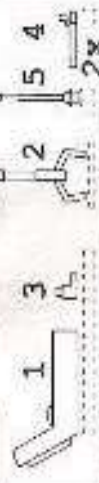

**F****PP**

OO B6  
OO B5

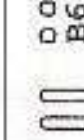
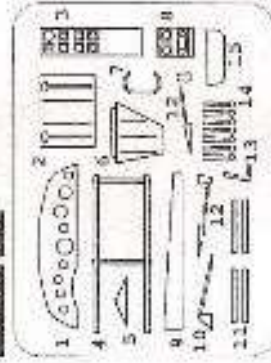
**MP****Ph**

145  
Focke Wulf Fw 109 A  
No. 40230

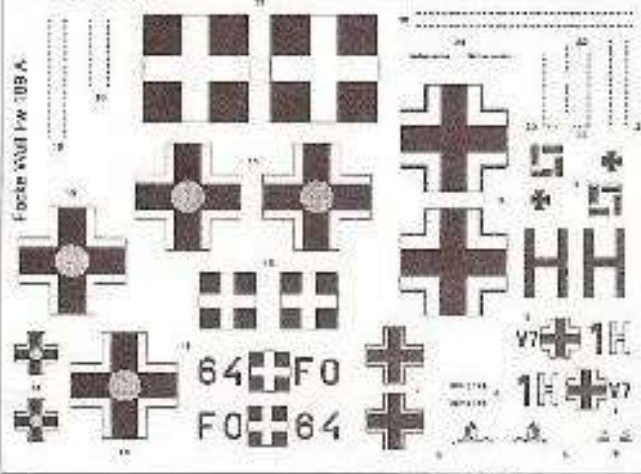
**Decals**

HUMBROL CÍSNĚ BARVY / ODS TĪN  
HUMBROL COLOR No. / SHADE

33  
GERMIA  
BLACK  
SCHWARZ  
NOIR

60  
SCHEMIA  
RED  
ROT  
ROUGE

53  
101 DANA  
GUMENĀL  
REINIGUNG  
GRIS METAL

67  
SĚDĀ PLĀNĚ  
GRYŤ VLKŤ  
GRAU BLAU  
GRIS METAL

56  
HUBĀ  
ALUMINĀ  
ALU

72  
SEDEREIN  
KIBO  
KIBO  
KIBO

NEURŤ  
COLOUR  
FARBEN  
FARBEN

78  
SĚDĀ PLĀNĚ  
SĚDĀ PLĀNĚ  
SĚDĀ PLĀNĚ  
SĚDĀ PLĀNĚ

113  
KIBO  
KIBO  
KIBO  
KIBO

HUMBROL FARBE Nr. / ABSTUFUNG  
HUMBROL PEINTURES No. / NUANCE

154  
ZILVA  
YELLOW  
GELB  
JAUNE

186  
HUBĀ  
BROWN  
BRAUN  
BRUN

159  
HUBĀ  
KIBO  
KIBO  
KIBO

250  
KIBO  
DESERT SAND  
SAND  
SABLE



OPTIONAL  
VARIANTE  
OPTIONAL



REMOVE  
ENTFERNEN  
RETRACTER



BELEN  
EINBAUEN  
EINBAUEN



POUCH  
TASCHE  
TASCHE



POUCH  
TASCHE  
TASCHE



ASSEMBLE  
ZUSAMMENBAUEN  
ZUSAMMENBAUEN



DETACHABLE  
ABNEHMBAR  
ABNEHMBAR



SESTAVA  
ASSEMBLY

BADANLEITUNG  
ASSEMBLAGE

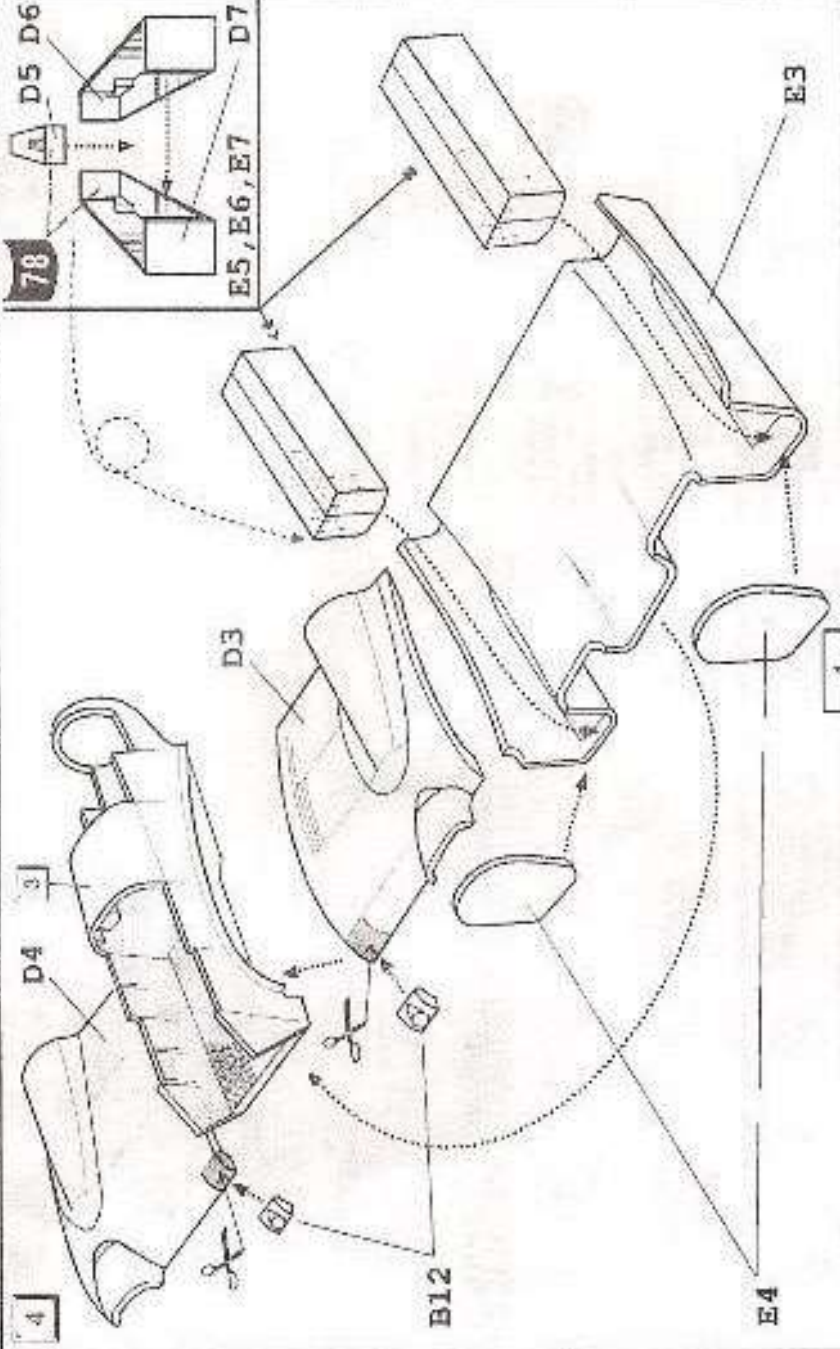
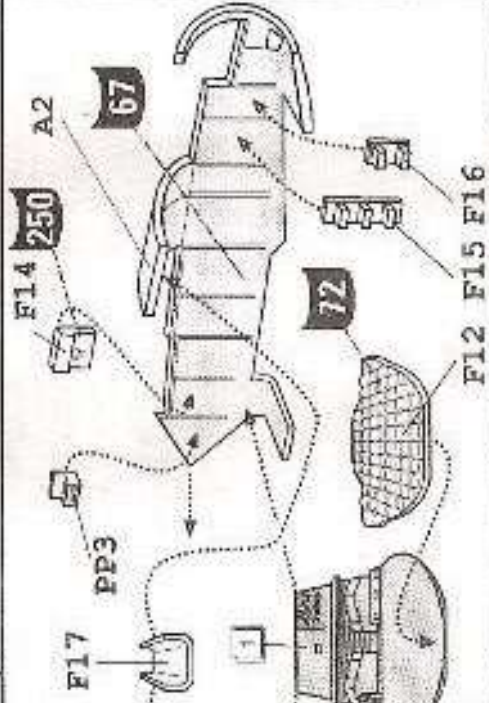
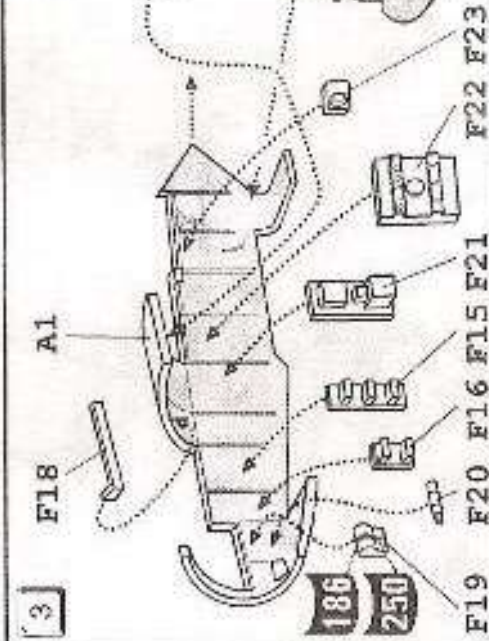
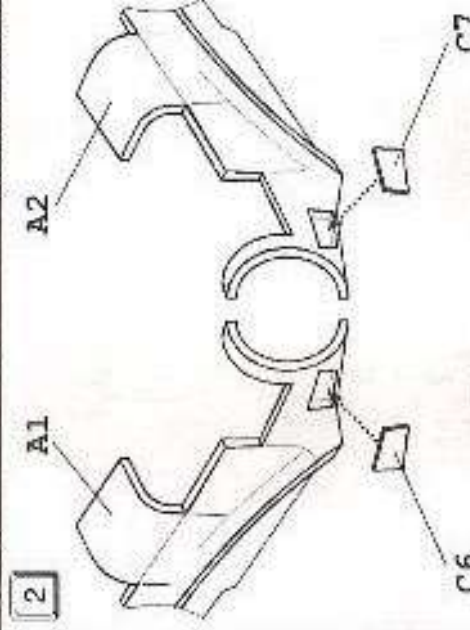
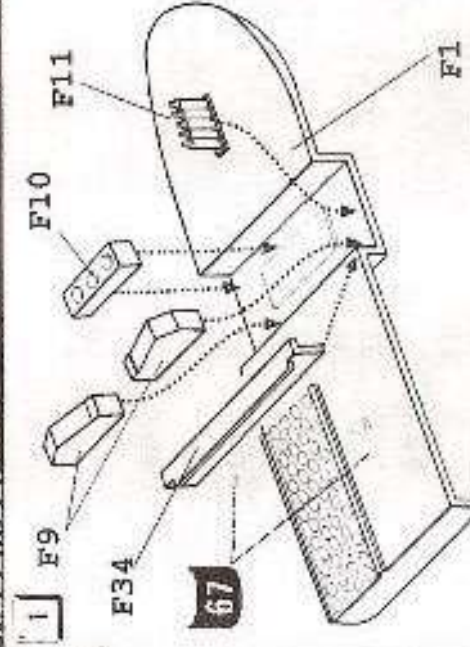

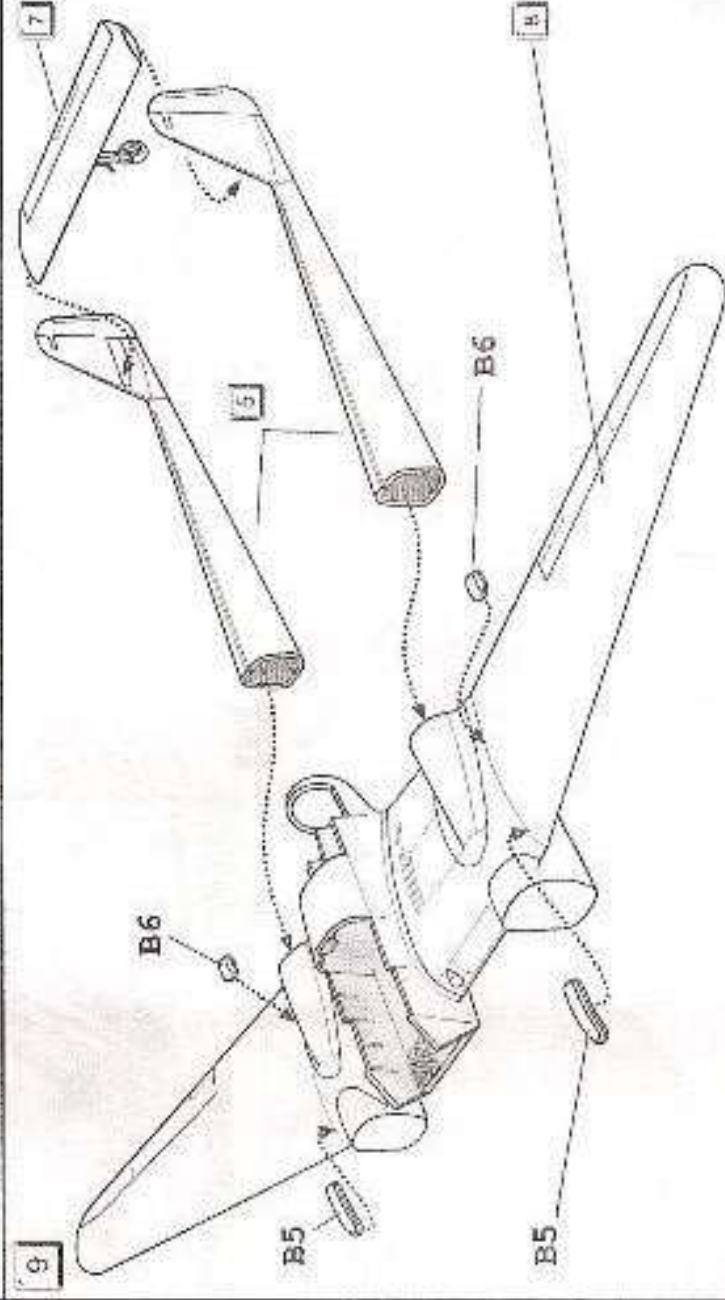
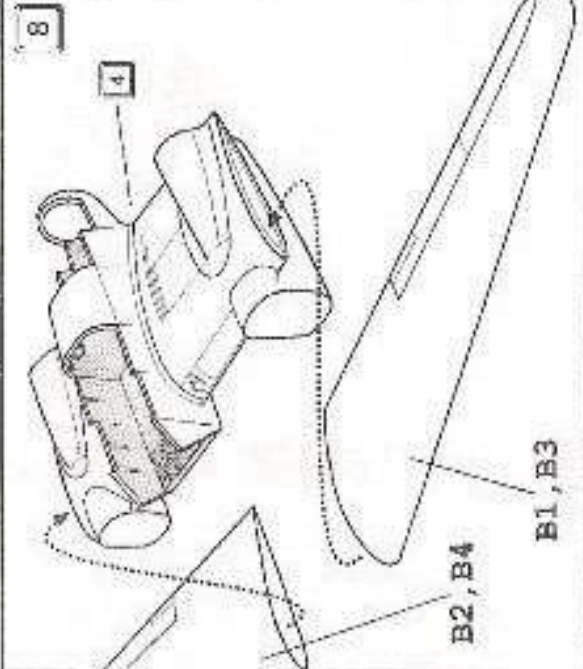
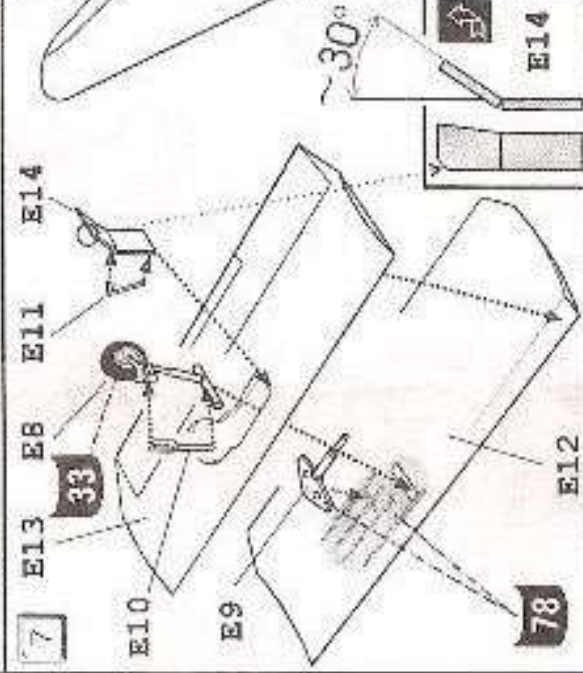
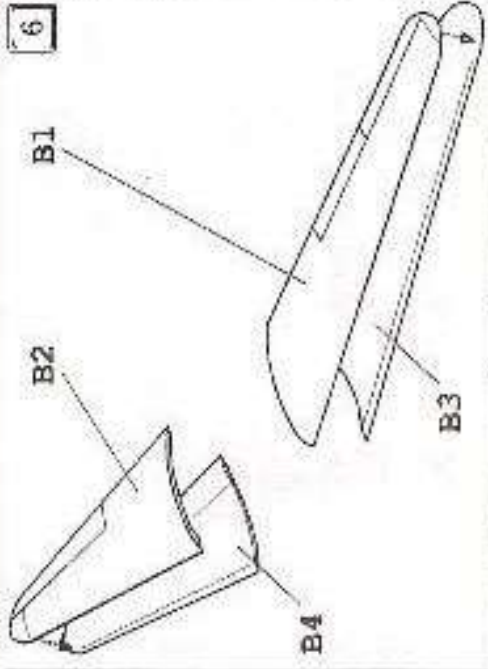
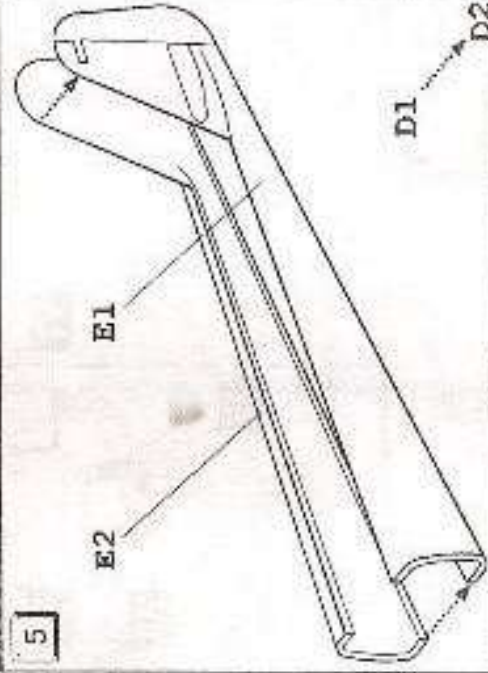



SESTAVA  
ASSEMBLY

BAUANLEITUNG  
ASSEMBLAGE

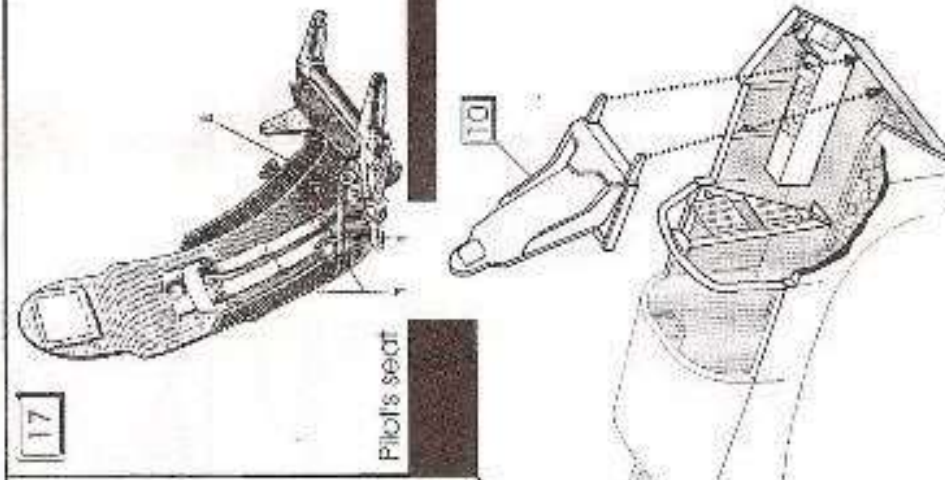
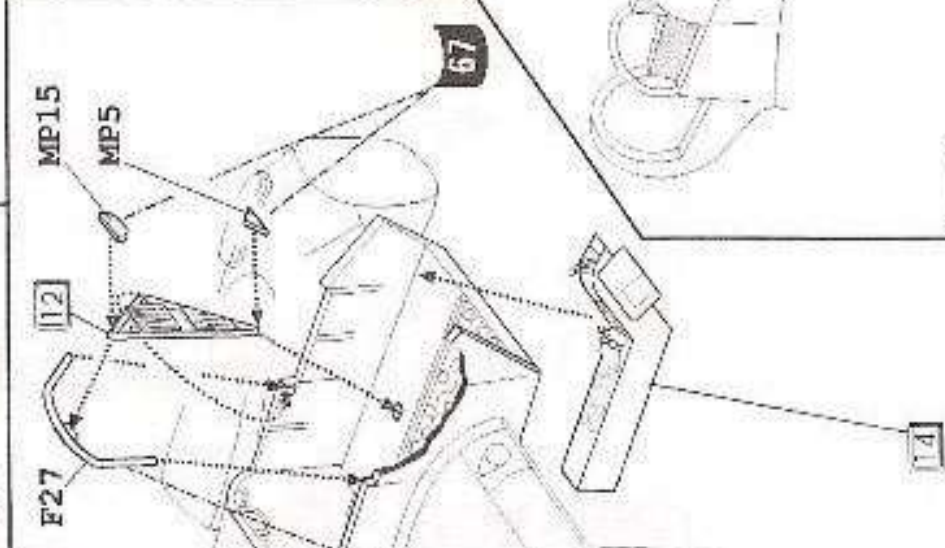
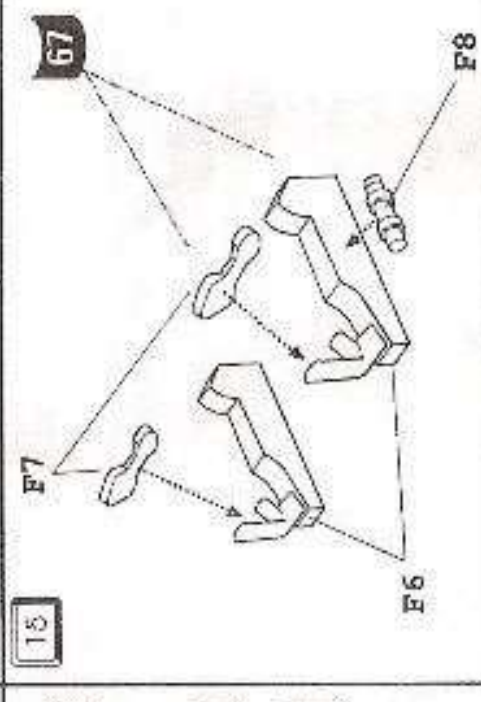
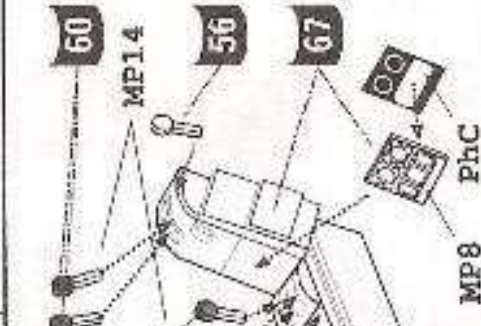
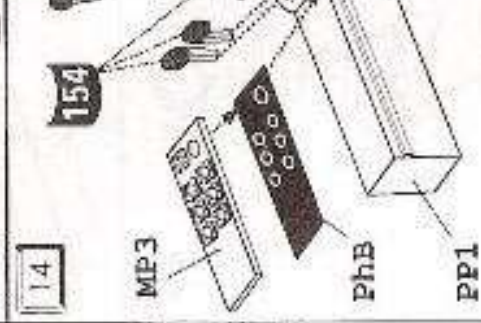
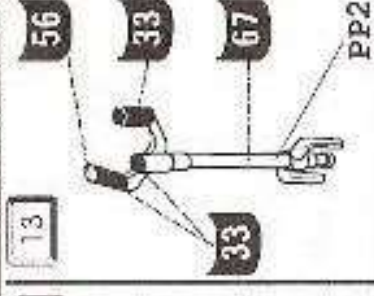
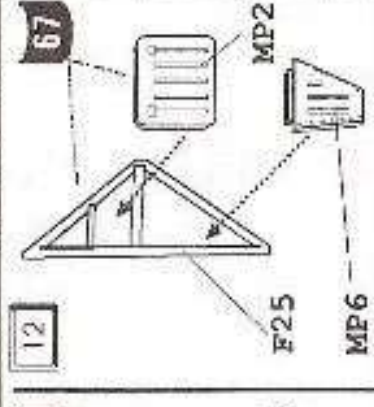
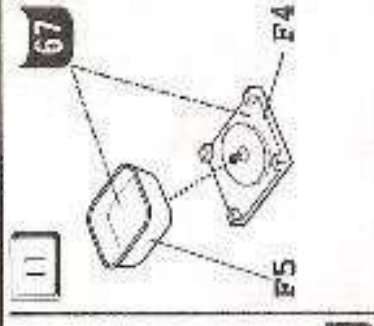
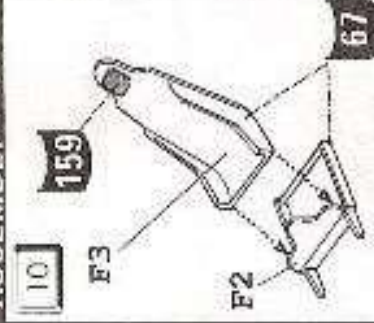





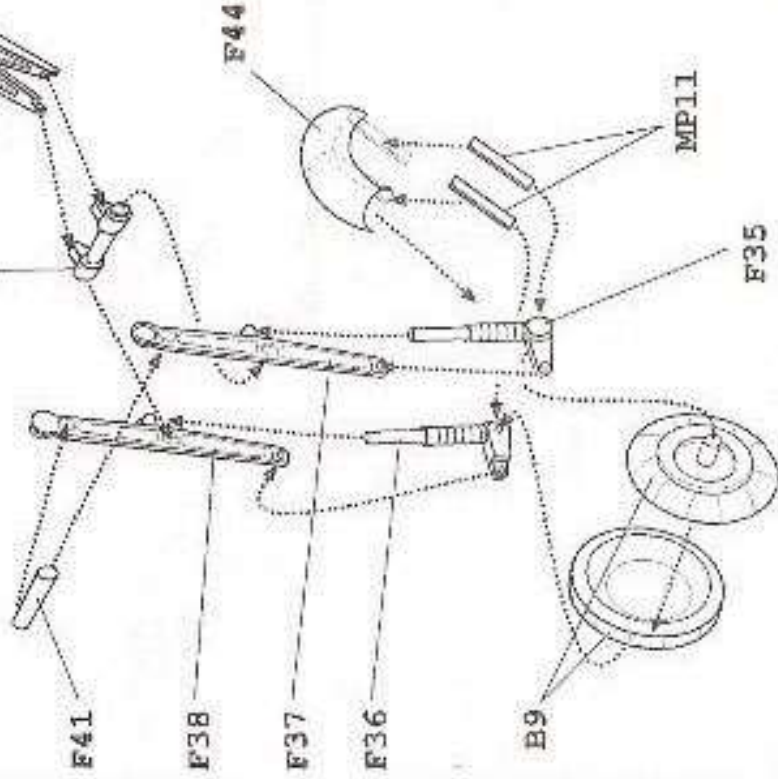
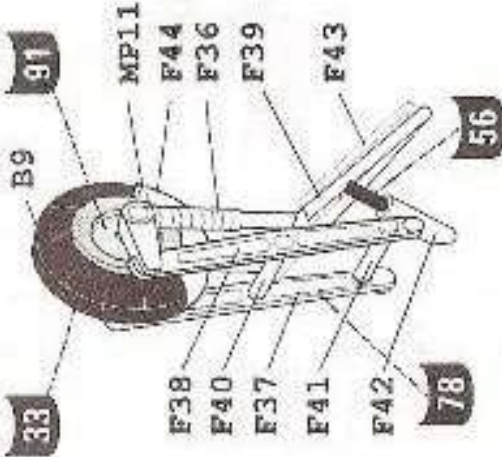
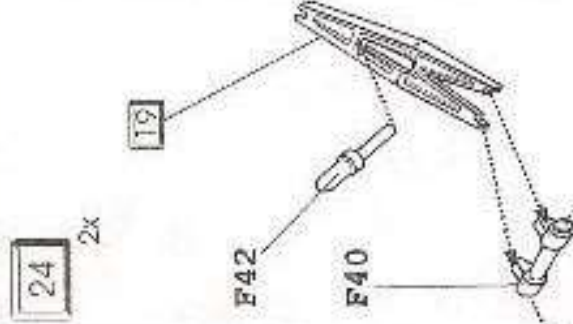
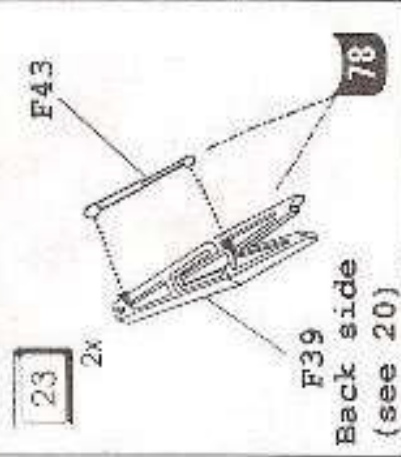
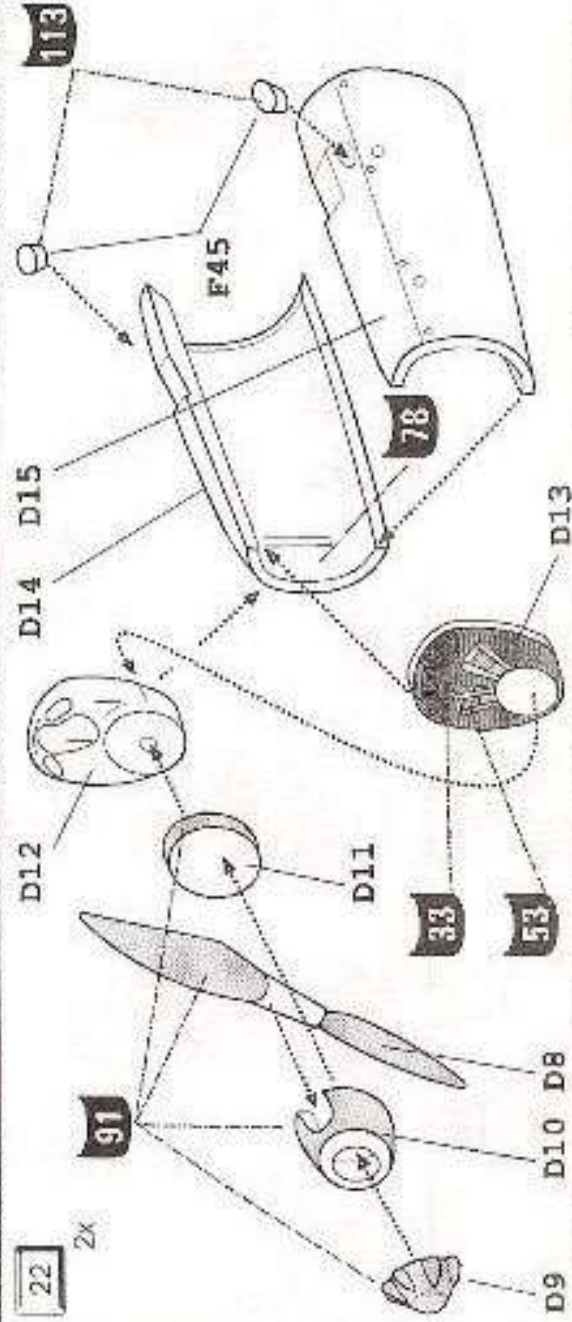

Main undercarriage

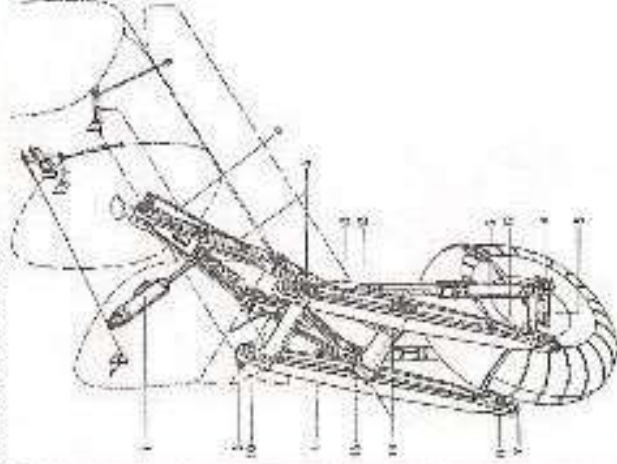



25

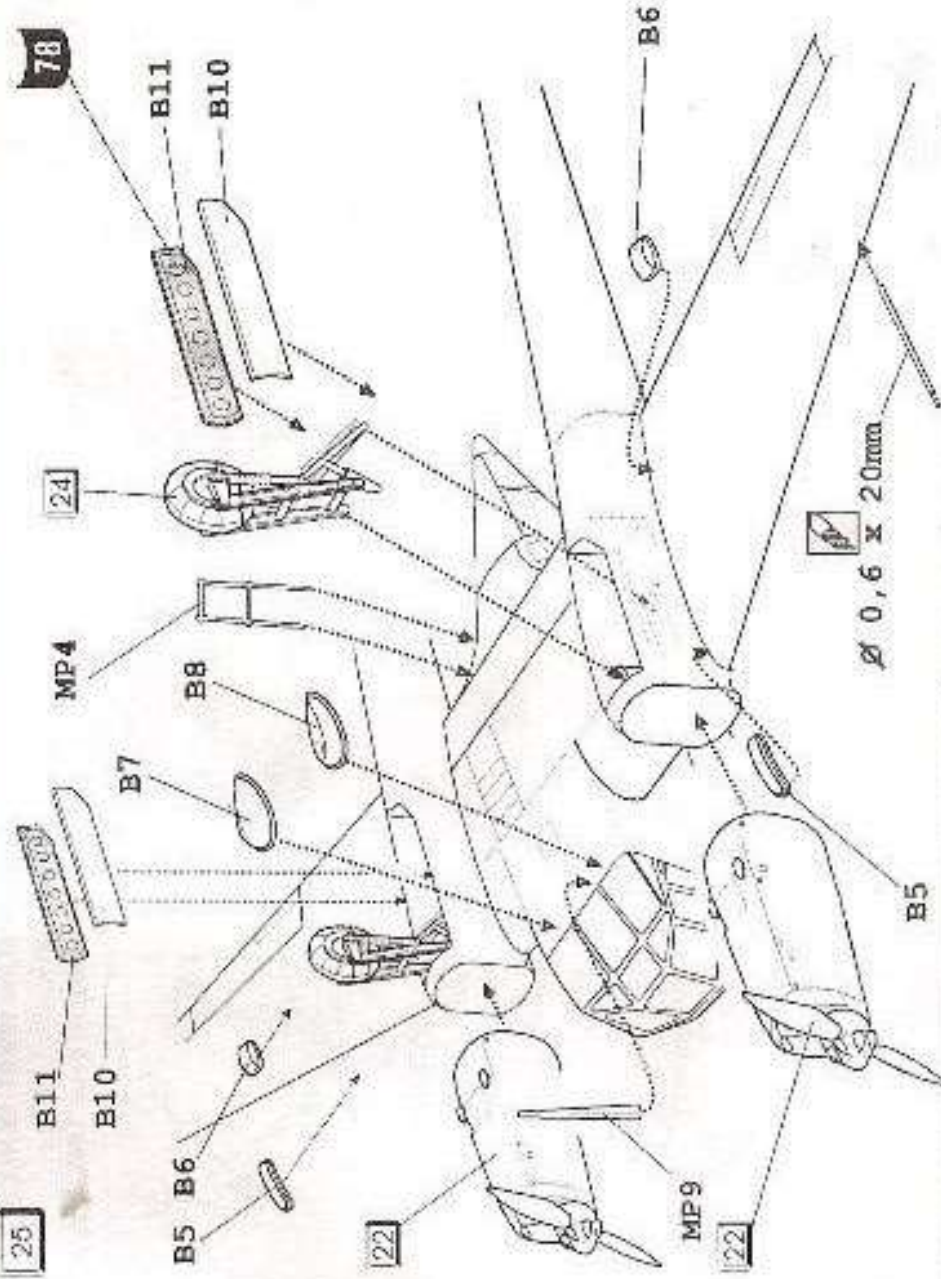

26

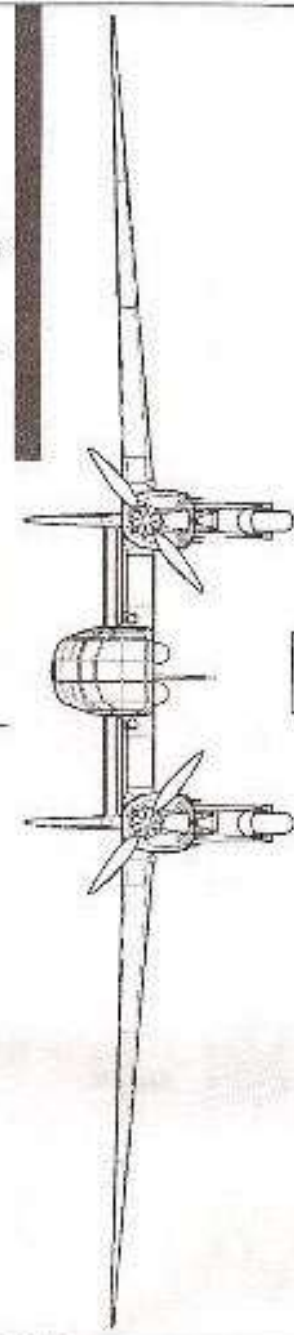
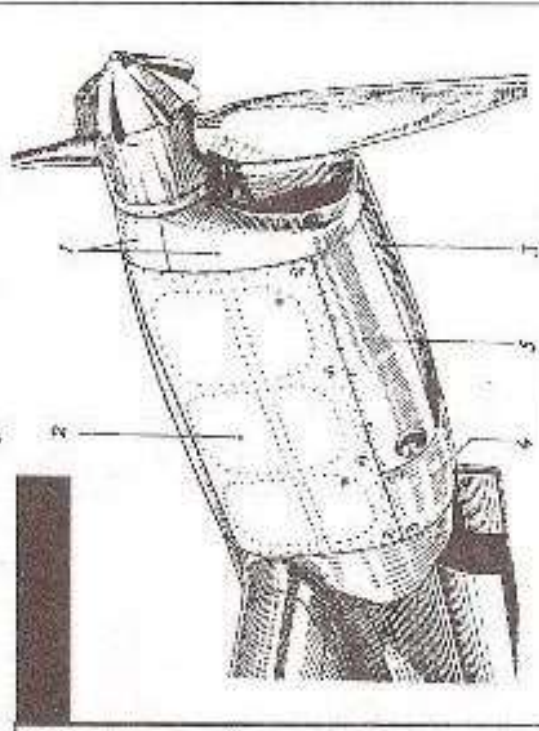
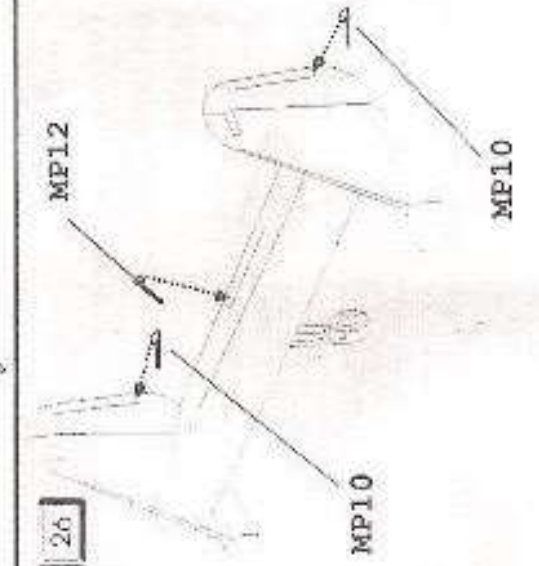



**A**

Focke-Wulf Fw 189 A1, W.Nr.2100

Luftwaffe, 1.(H)32

Finland, Ponsalenjoki base, 1943, May 4.

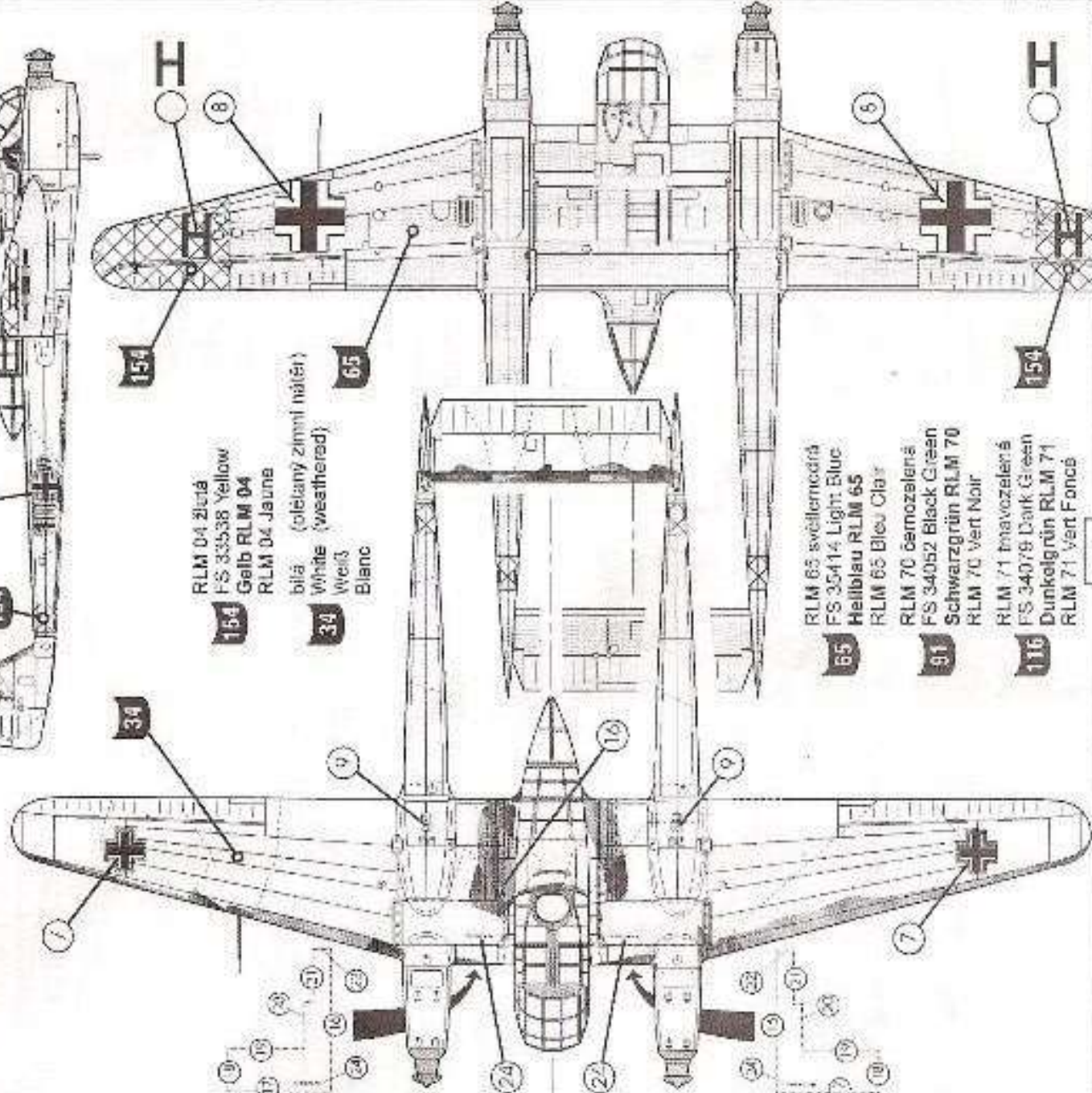
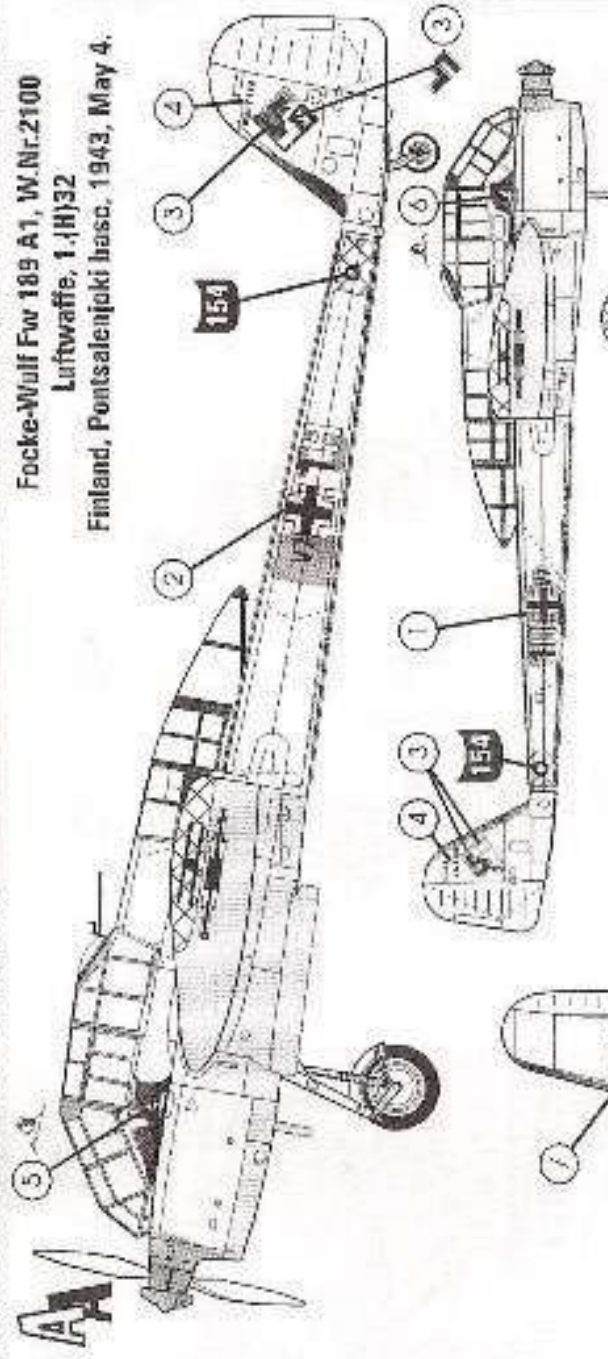

RLM 04 Zluta  
FS 33538 Yellow  
Gelb RLM 04  
RLM 04 Jauna

bila (obilany zimni mater)  
White (weathered)  
Weiß  
Blanc

RLM 65 svetlomodrá  
FS 35414 Light Blue  
Hellblau RLM 65  
RLM 65 Bleu Clair

RLM 70 temnozelená  
FS 34052 Black Green  
Schwarzgrün RLM 70  
RLM 70 Vert Noir

RLM 71 tmavozelená  
FS 34078 Dark Green  
Dunkelgrün RLM 71  
RLM 71 Vert Foncé



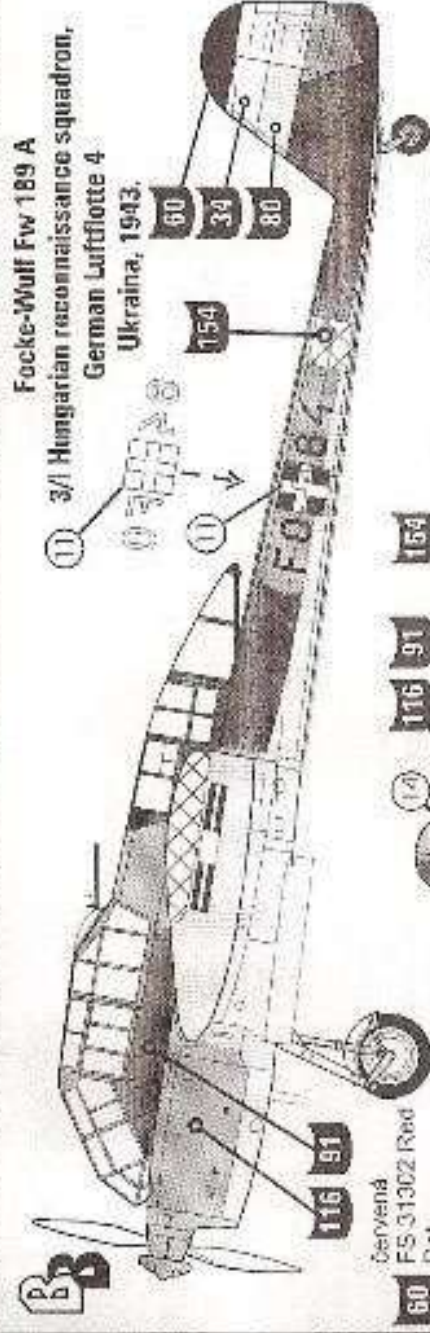

Focke-Wulf Fw 189 A

3/1 Hungarian reconnaissance squadron,  
German Luftflotte 4  
Ukraina, 1943.

60 červená  
FS 31302 Red  
Rot

80 zelená  
FS 34138 Green  
Grün

34 bílá  
White  
Weiß  
Blanc

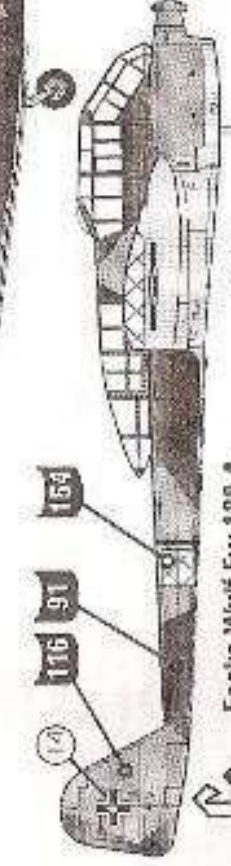

Focke-Wulf Fw 189 A

1st Reconnaissance Flight,  
Slovakian Air Arms,  
Žilina, 1943.

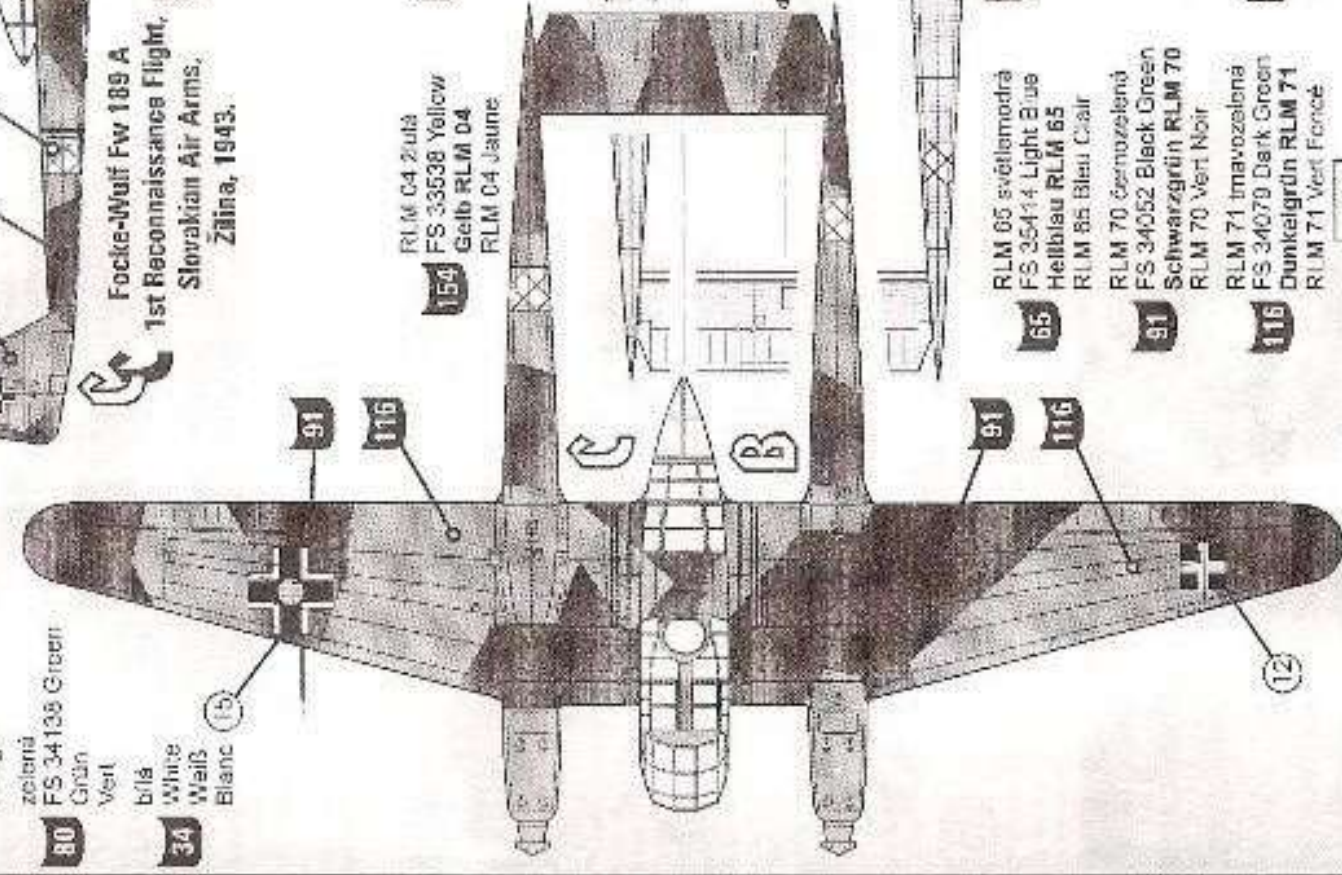

154 RLM 04 2/ulá  
FS 33538 Yellow  
Gelb RLM 04  
RLM 04 Jaune

65 RLM 05 světlomodrá  
FS 35414 Light Blue  
Hellblau RLM 05

91 RLM 05 Bleu Clair  
RLM 70 černozeleňá  
FS 34052 Black Green  
Schwarzgrün RLM 70

116 RLM 70 Vert Noir  
RLM 71 tmavozeleňá  
FS 34079 Dark Green  
Dunkelgrün RLM 71  
RLM 71 Vert Foncé

